

Joie™

versadrift™

stroller

- GB Instruction manual
- FR Manuel d'instructions
- DE Bedienungsanleitung
- NL Instructiehandleiding
- IT Manuale di istruzioni
- ES Manual de instrucciones
- PT Manual de instruções
- PL Instrukcja obsługi
- CZ Návod k použití
- SK Návod na použitie
- SL Navodila za uporabo
- RU Руководство по эксплуатации
- DA Brugervejledning
- HU Kezelési útmutató
- RO Manual de instrucțiuni
- EL Εγχειρίδιο οδηγιών
- TR Kullanım kılavuzu
- AR دليل التعليمات
- HR Priručnik s uputama
- SE Bruksanvisning
- NO Instruksjonshåndbok
- FI Käyttöopas

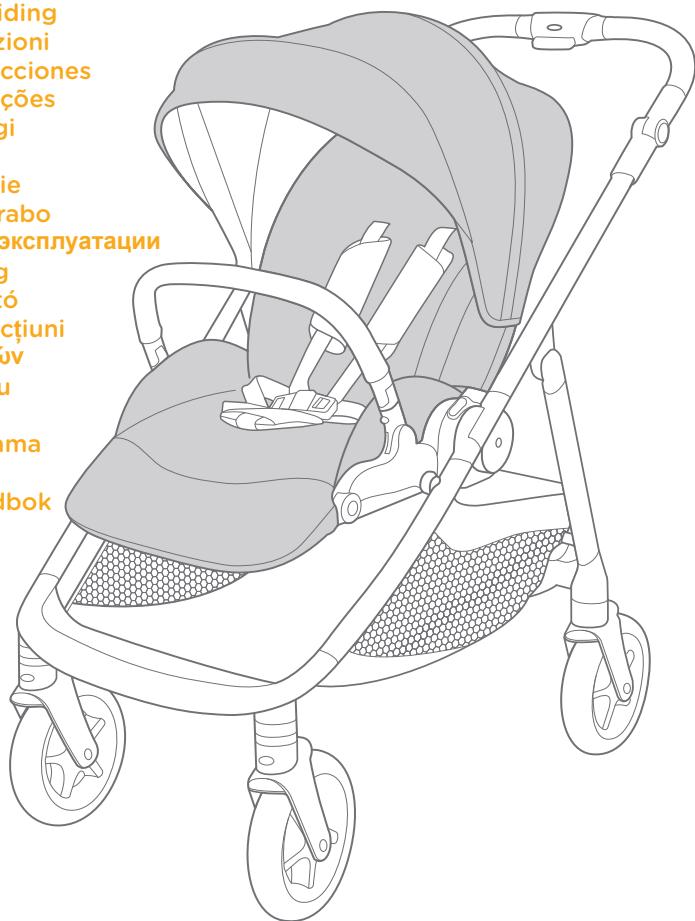

IMPORTANT - READ CAREFULLY AND KEEP FOR FUTURE REFERENCE.

Stroller Assembly

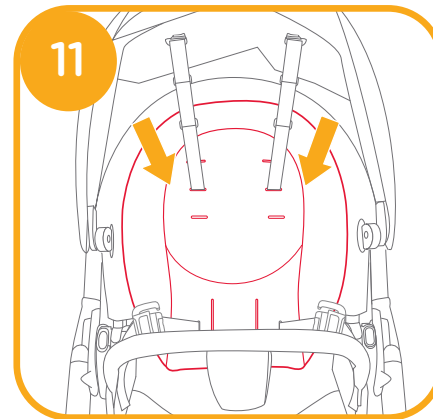
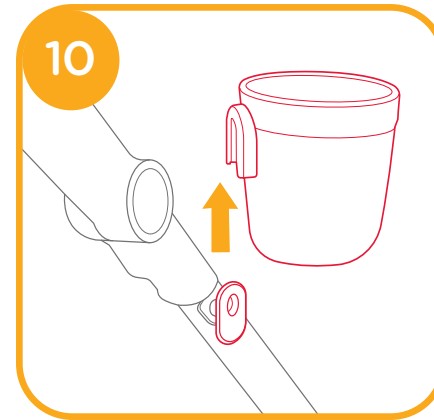
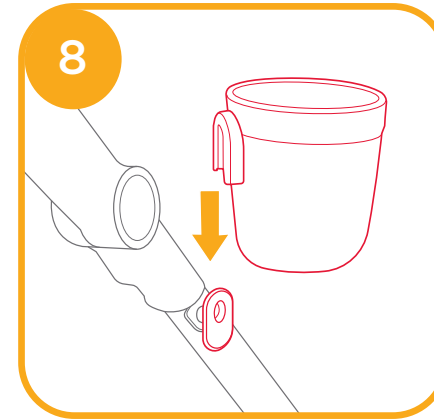
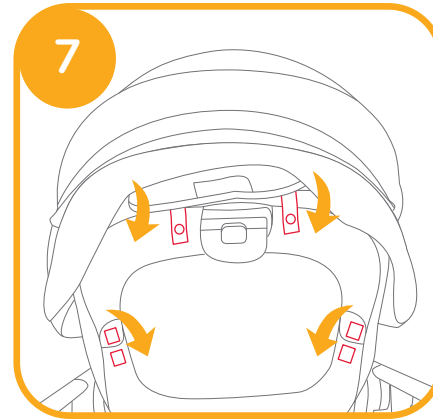
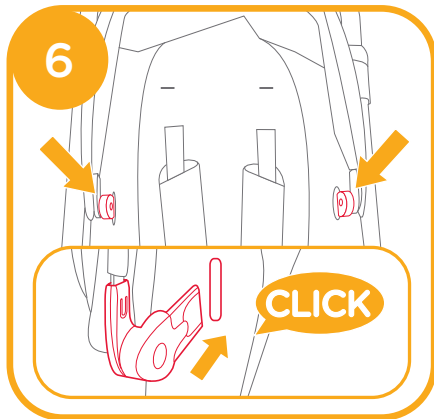
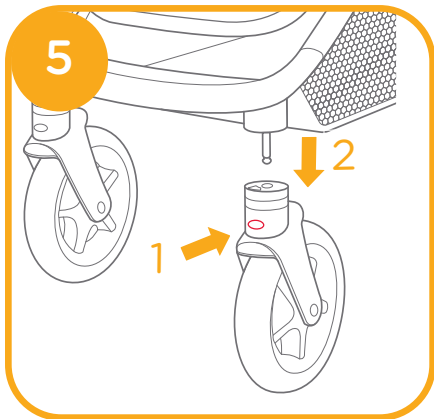
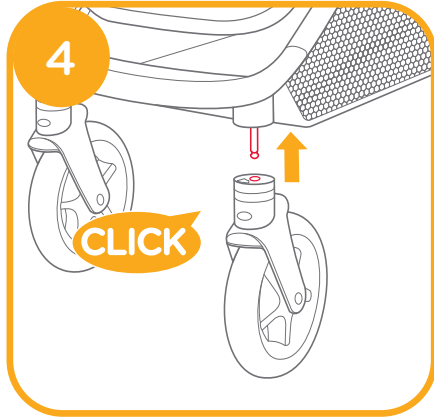
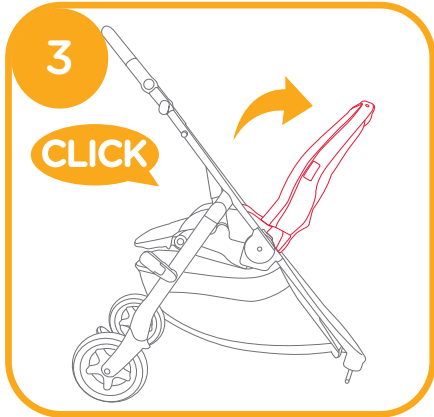
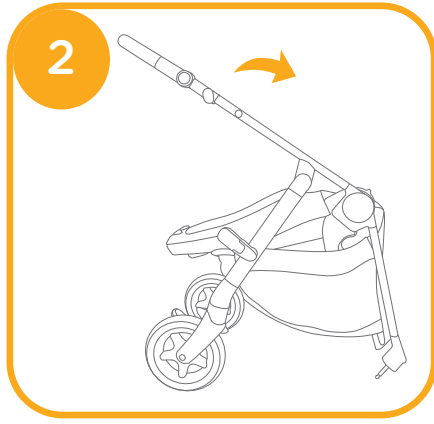
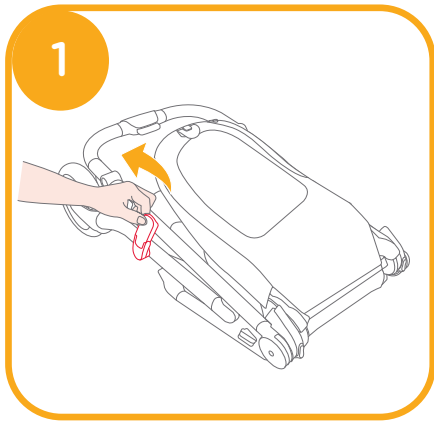

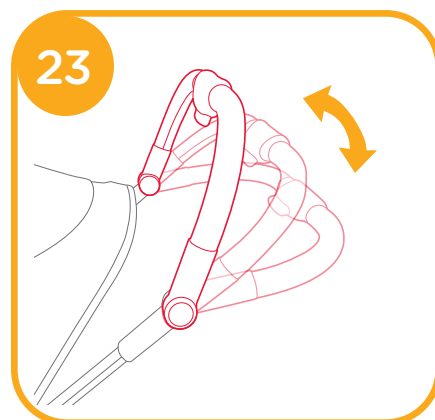
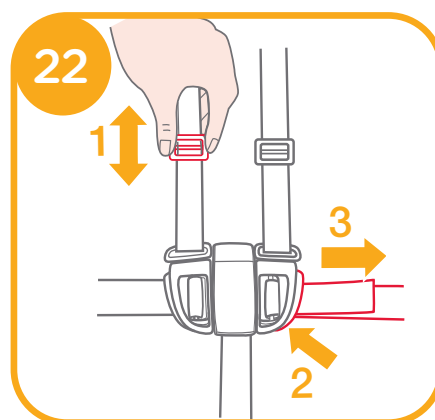
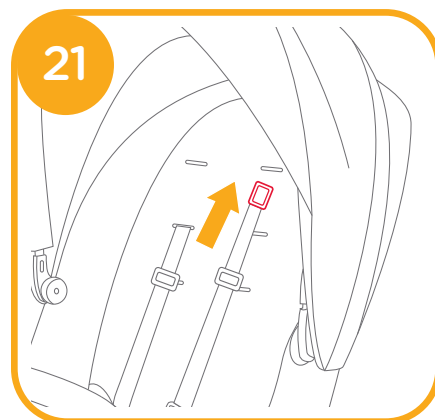
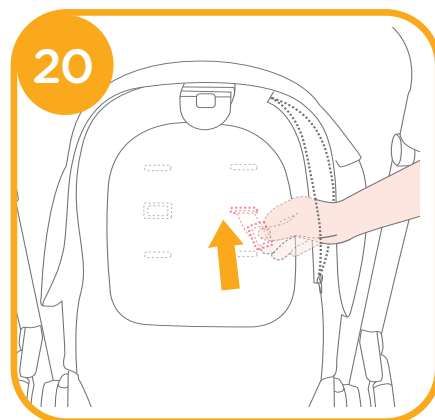
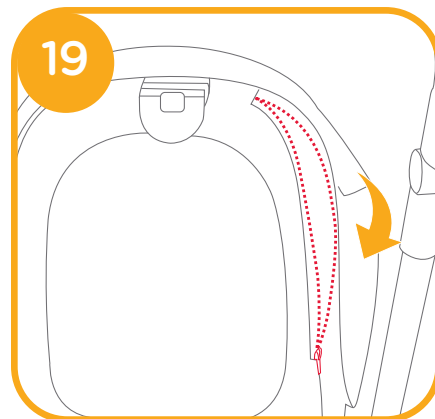
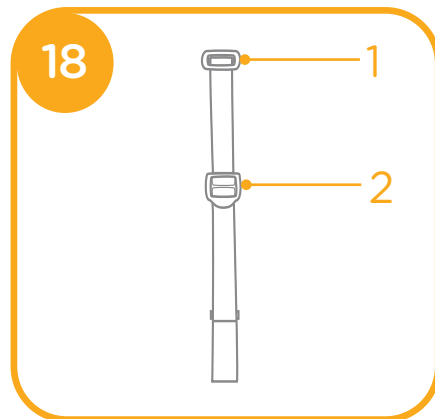
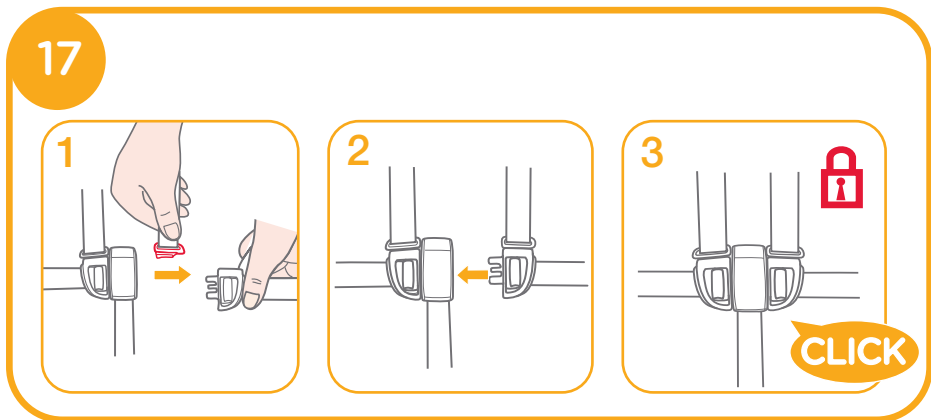
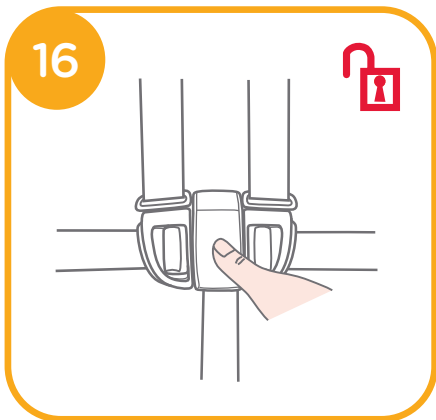
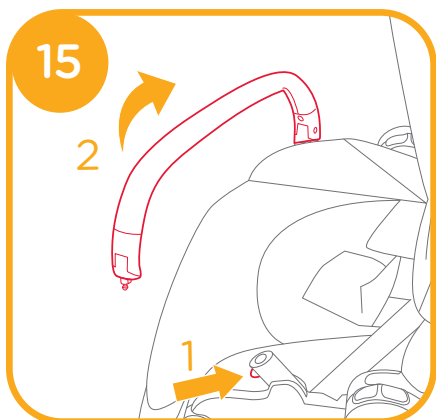
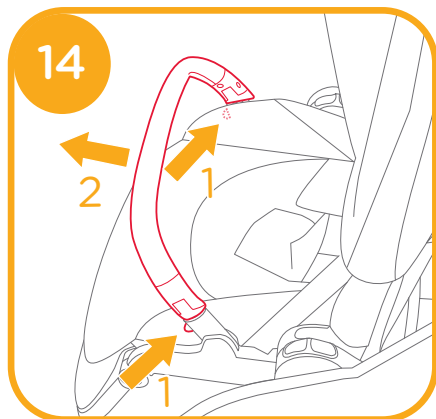
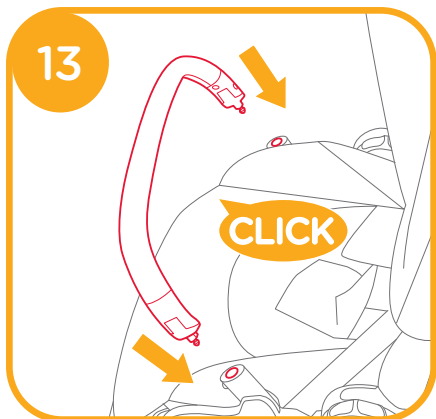

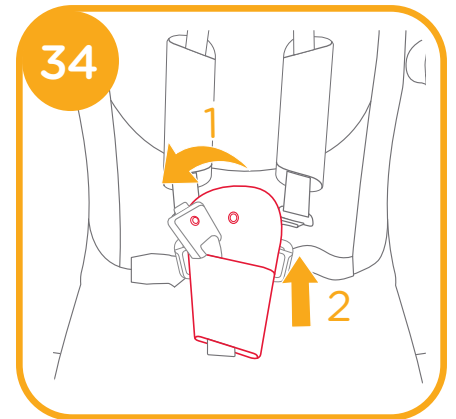
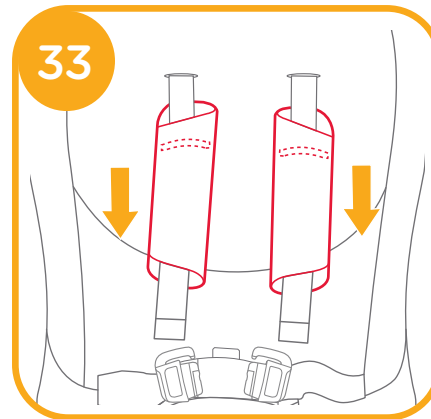
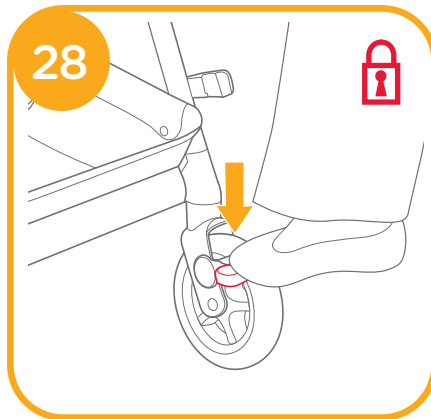
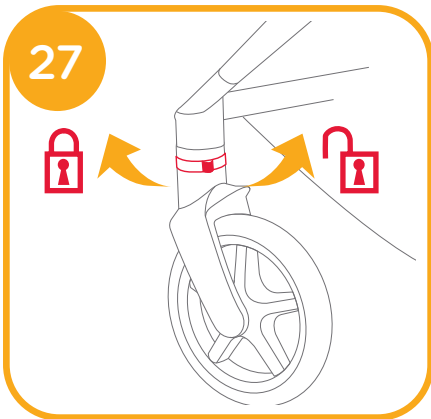
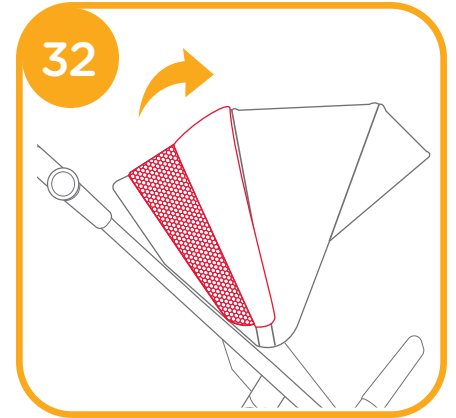
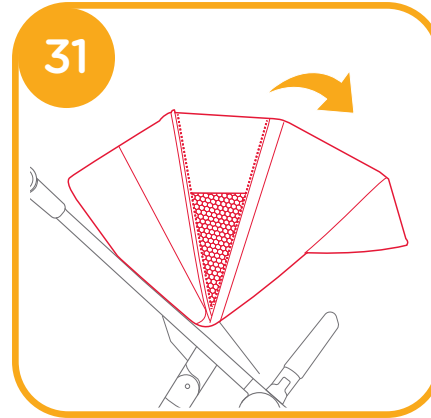
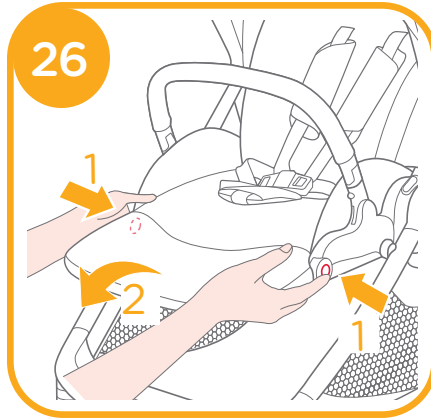
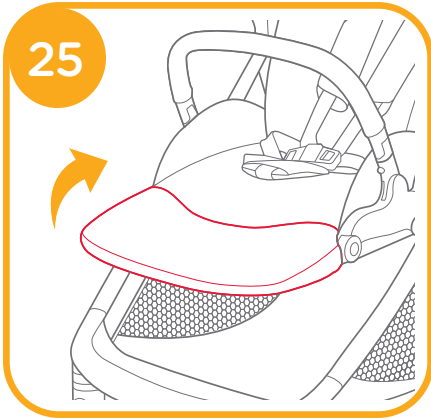
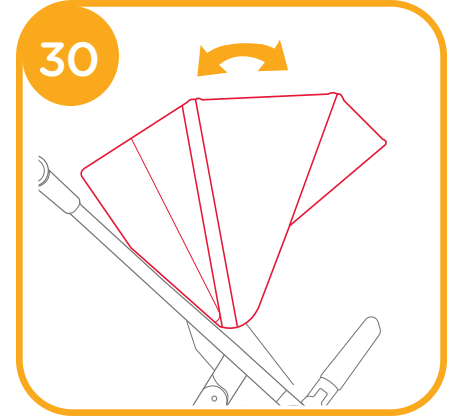
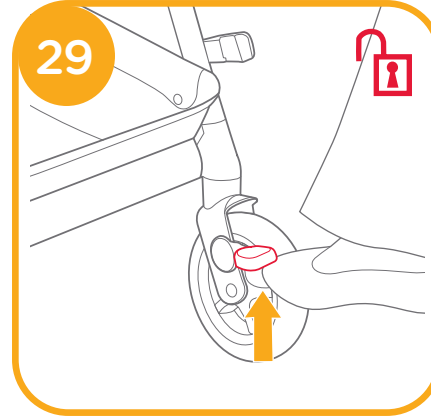
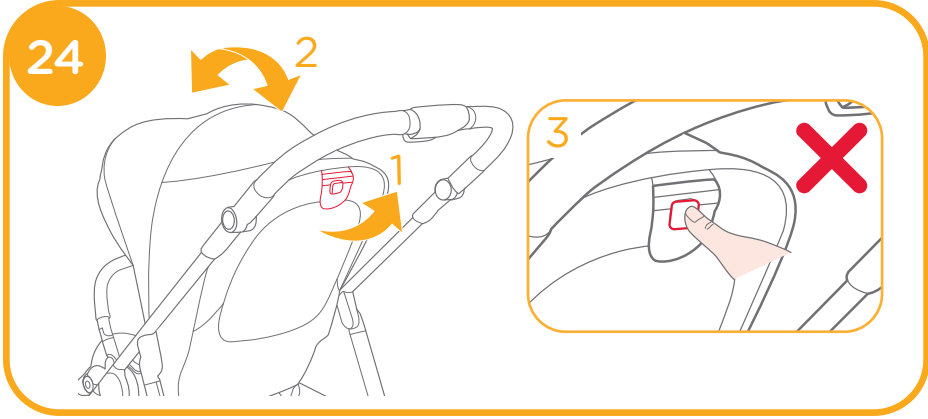

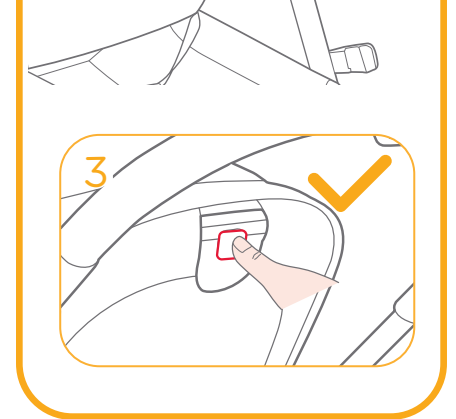
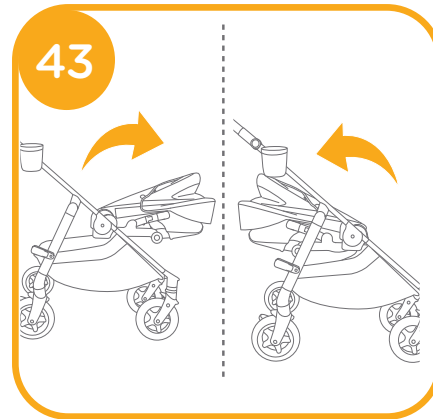
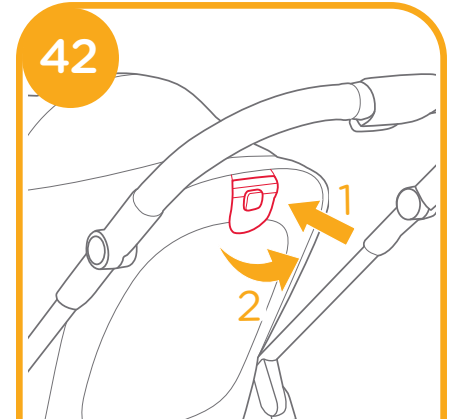
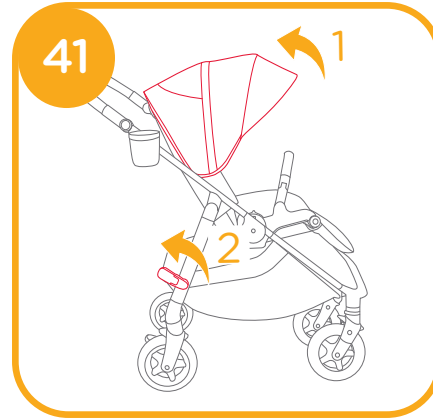
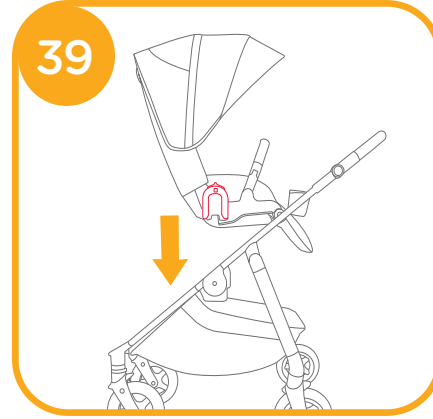
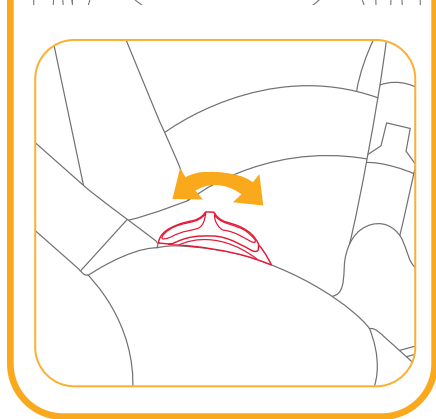
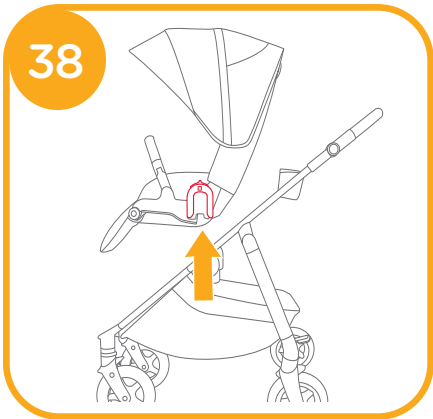
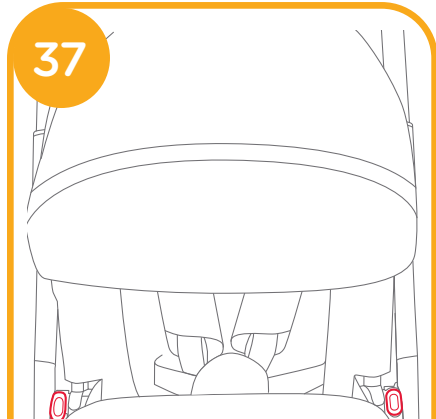
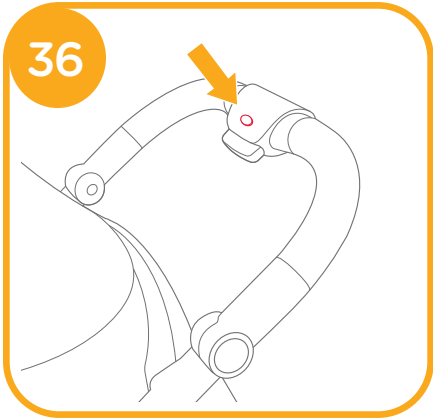
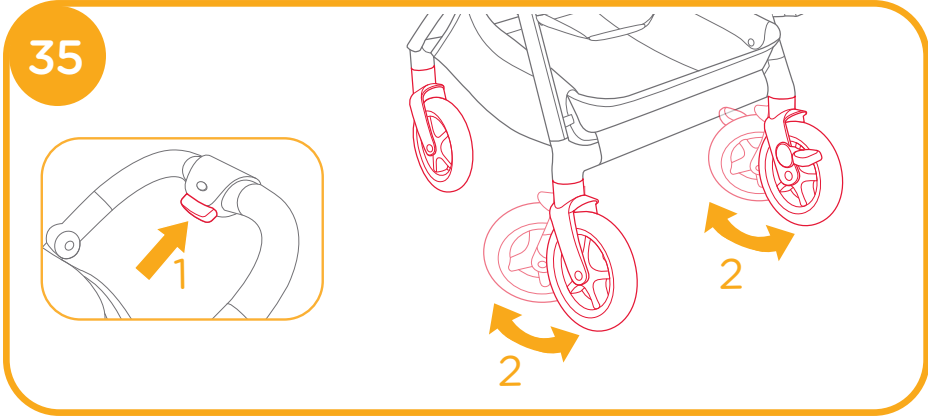

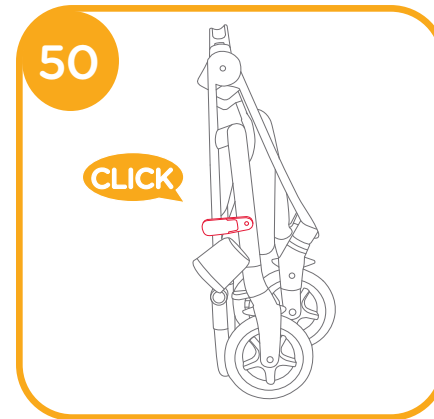
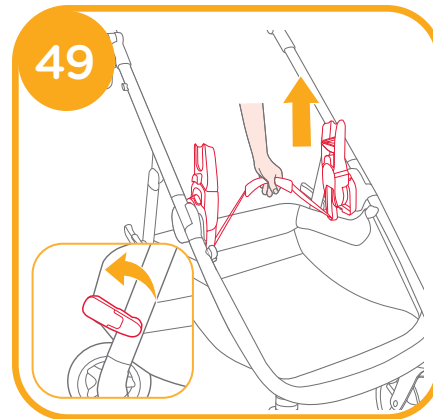
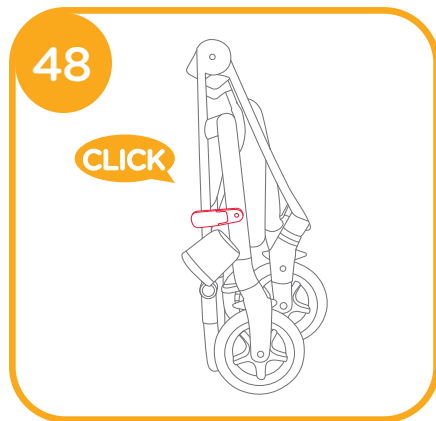
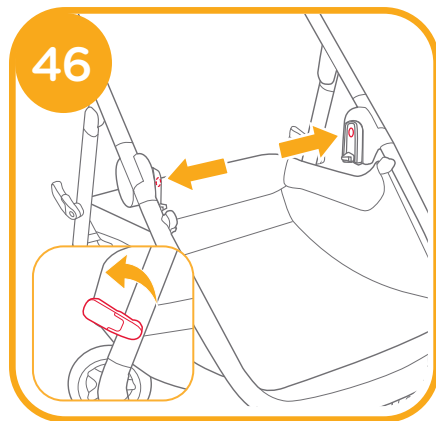
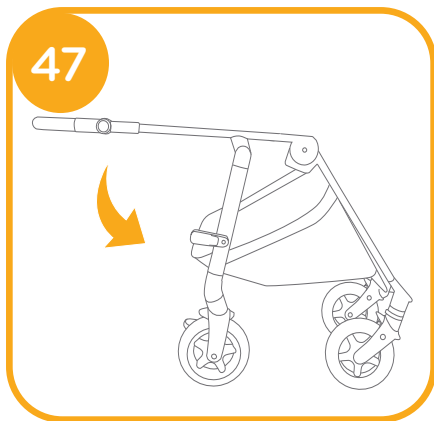
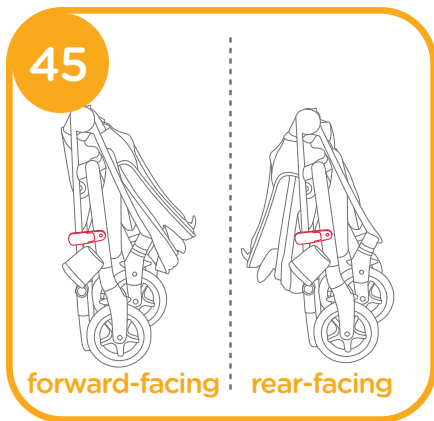
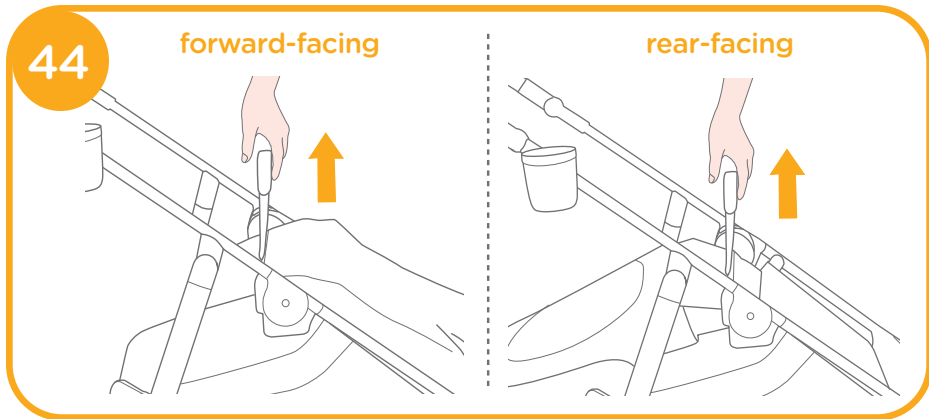

Accessories (May not be included in purchase)
 Accessories may be sold separately or may not be available depending on region.

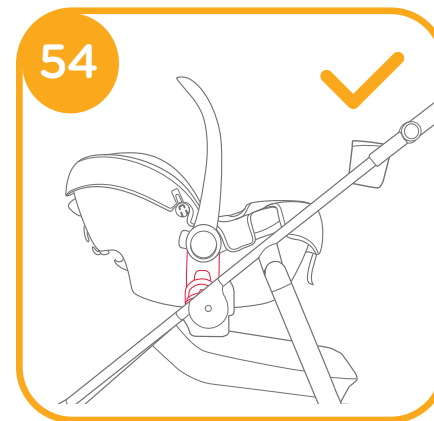
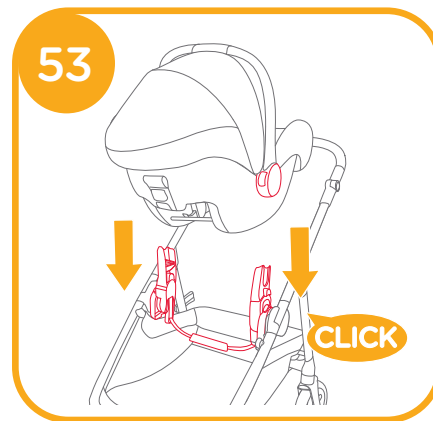
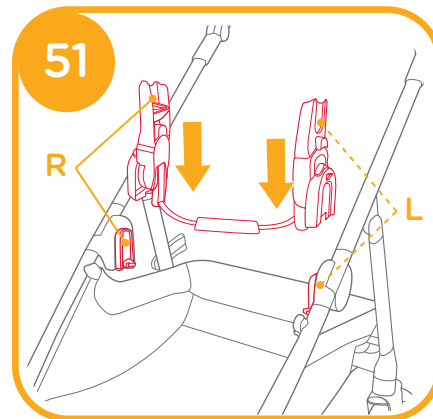

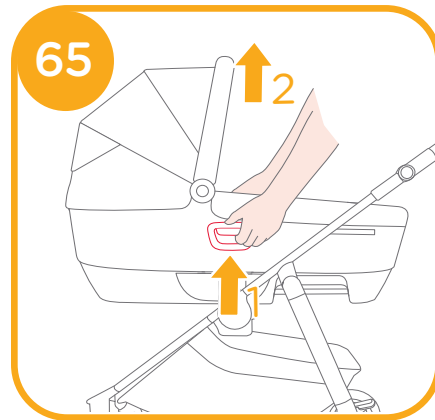
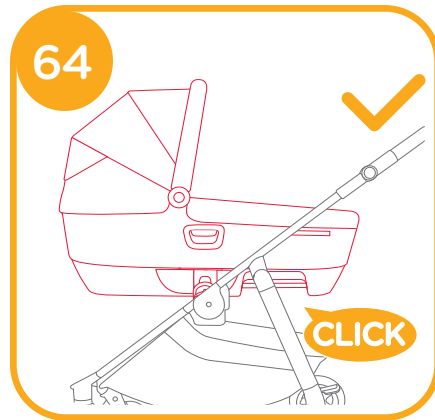
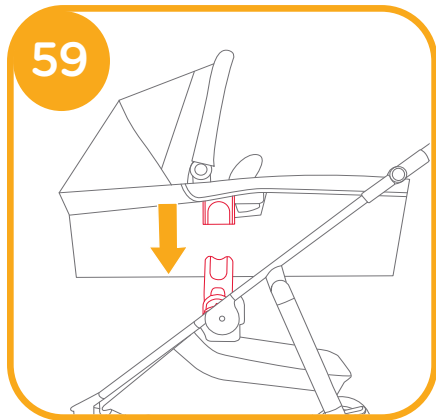
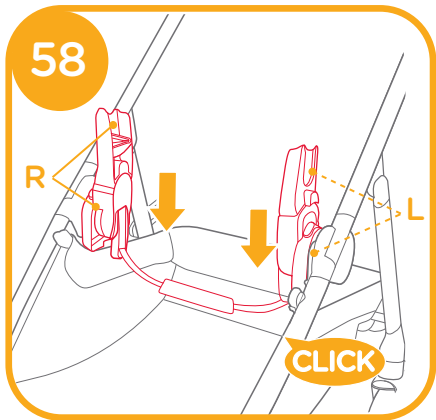
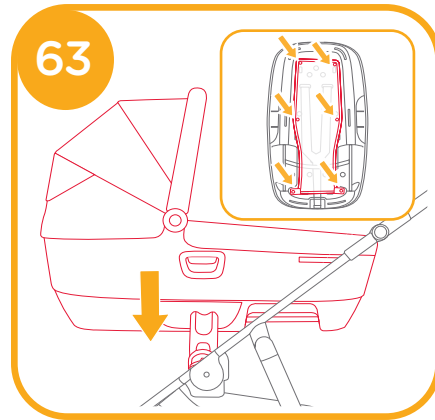
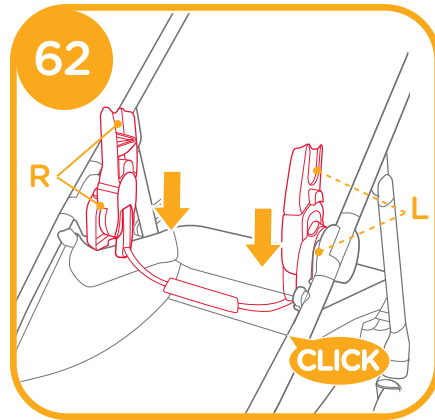
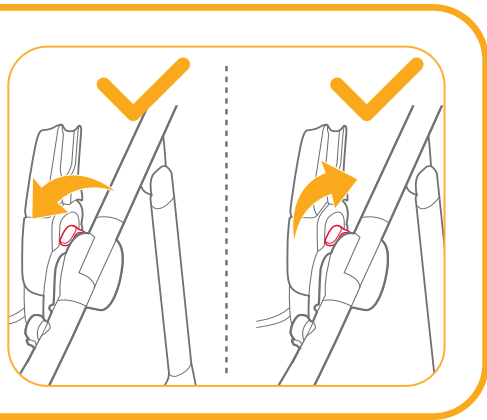
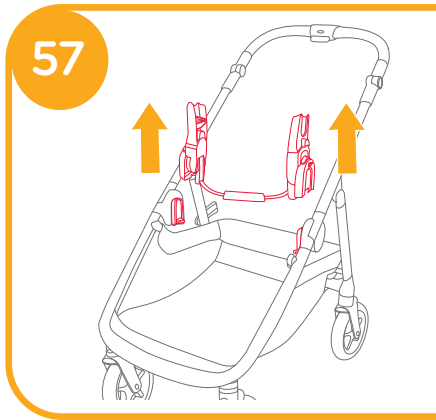
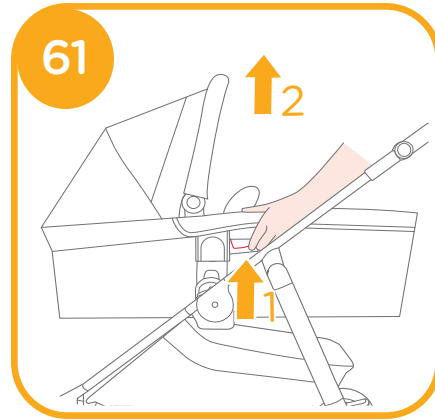
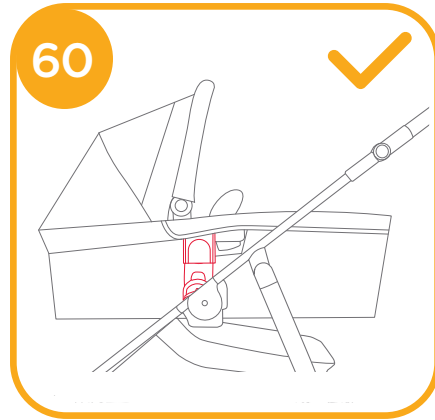
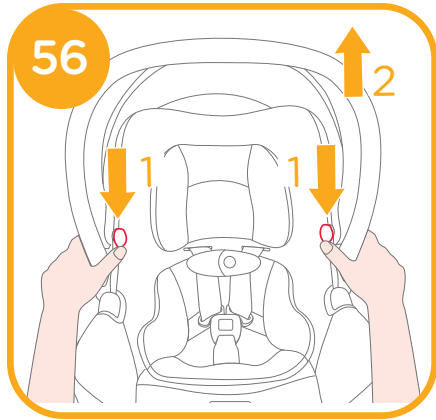
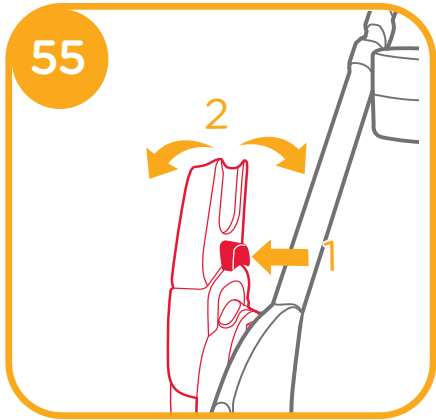

Care and Maintenance

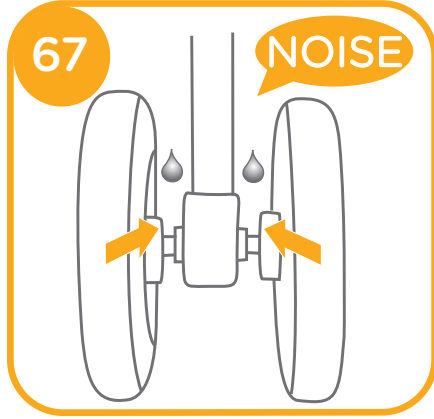

GB Welcome to Joie™

Congratulations on becoming part of the Joie family! We are so excited to be part of your journey with your little one. While traveling with the Joie versadrift, you are using a high quality, fully certified stroller, approved to European safety standards EN 1888-2:2018+A1:2022. This product is suitable for children up to 22kg or 4 years whichever comes first. Please carefully read this manual and follow each step to ensure a comfortable ride and best protection for your child.

IMPORTANT - READ CAREFULLY AND KEEP FOR FUTURE REFERENCE.

Visit us at joiebaby.com to download manuals and see more exciting Joie products!

For warranty information, please visit our website at joiebaby.com

Emergency

In case of emergency or accident, it is most important to have your child taken care of with first aid and medical treatment immediately.

Parts List

Make sure all parts are available before assembly. If any part is missing, please contact local retailer. No tools are required for assembly.

- | | |
|-----------------------|-----------------------------------|
| 1 Stroller Frame | 12 Calf Support Adjustment Button |
| 2 Front Wheels | 13 Buckle |
| 3 Canopy | 14 Armbar |
| 4 Locking Button | 15 Shoulder Harness |
| 5 Drift Button | 16 Canopy Window Cover |
| 6 Seat Release Button | 17 Handlebar Button |
| 7 Storage Latch | 18 Handlebar |
| 8 Storage Basket | 19 Seat Folding Button |
| 9 Rear Wheel | 20 Recline Lever |
| 10 Front Swivel Lock | 21 Stroller Folding Strap |
| 11 Calf Support | 22 Brake Lever |

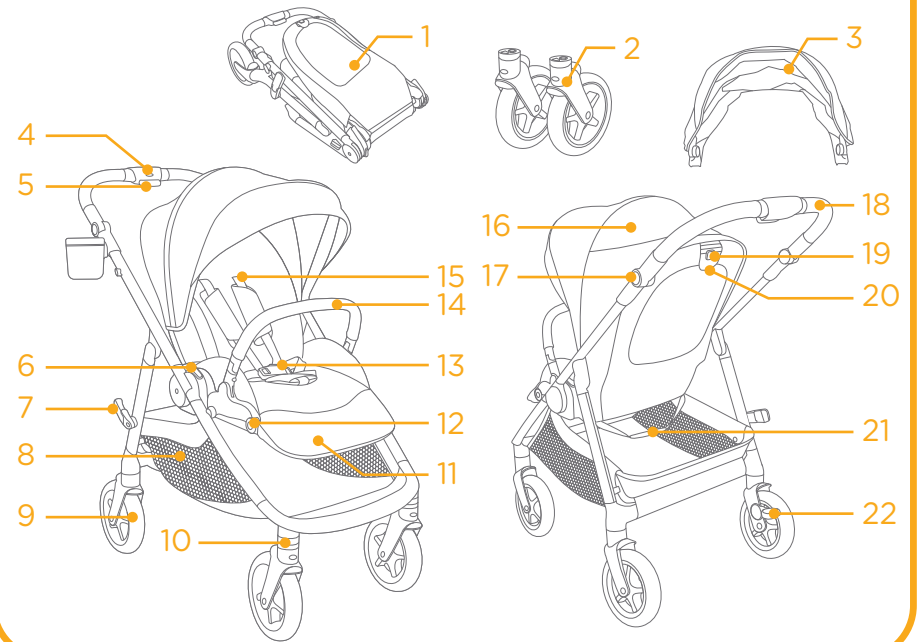

Accessories (May not be included)

- 1 Infant Car Seat Adapter
- 2 Cup Holder
- 3 Insert
- 4 Rain Cover

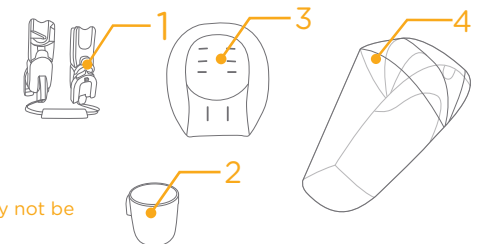

Accessories may be sold separately or may not be available depending on region.

WARNING

- ! Always use the restraint system.
- ! Ensure that all the locking devices are engaged before use.
- ! Do not let the child play with this product.
- ! Check that the pram body or seat unit or car seat attachment devices are correctly engaged before use.
- ! Adult assembly required.
- ! This product is suitable for children up to 22kg or 4 years whichever comes first.
- ! To prevent a hazardous, unstable condition, do not place more than 4.5kg in the storage basket.
- ! Never leave the child unattended.
- ! Use the stroller with only one child at a time. Never place purses, shopping bags, parcels or accessory items on the handle or canopy.
- ! Accessories which are not approved by the manufacturer shall not be used.
- ! Only replacement parts supplied or recommended by the manufacturer shall be used.
- ! To avoid injury ensure that the child is kept away when unfolding and folding this product.
- ! This product is not suitable for running or skating.
- ! Pushchair designed to be used from birth shall recommend the use of the most reclined position for new born babies.
- ! The parking device shall be engaged when placing and removing the children.
- ! For car seats used in conjunction with a chassis, this vehicle does not replace a cot or a bed. Should your child need to sleep, then it should be placed in a suitable pram body, cot or bed.
- ! Carry cot shall not be used, as soon as the child is able to sit by himself, roll over and can push itself up on its hands and knees. Maximum weight of the child: 9kg.
- ! No additional mattress shall be added unless recommended by the manufacturer.
- ! Any load attached to the handle and/or on the back of the backrest and/or on the sides of the vehicle will affect the stability of the vehicle.
- ! The maximum recommended weight in the cup holder is 0.45kg (1lb).

Stroller Assembly

(Please refer to figures on page 1-13)

Please read all the instructions in this manual before assembling and using this product.

Open Stroller

see images 1 - 3

Separate storage latch from storage mount ①, and then lift the handle upwards ②, Pull back on the seat and rotate until the seat clicks into place ③.

A “click” sound means the stroller is open completely.

! Check that the stroller is completely latched before continuing to use.

Assemble & Detach Front Wheels

see images 4 - 5

Assemble Canopy

see images 6 - 7

Assemble & Detach Cup Holder

see images 8 - 10

Assemble Insert

see image 11

The completely assembled stroller is shown as 12

Stroller Operation

Use Armbar

see images 13 - 15

Use Buckle

see images 16 - 17

Release Buckle

Press the button, the buckle will release automatically. ⑩

Lock Buckle

Match the waist belt buckle with the shoulder buckle ⑪ - 1, and align them with the center buckle, the buckle can lock automatically. ⑪ - 2 A “click” sound means the buckle is locked completely. ⑪ - 3

! To avoid serious injury from falling or sliding out, always secure your child with harness.

! Make sure your child is snugly secured. The space between the child and the shoulder harness is about the thickness of one hand.

! Do not cross the shoulder belts. This will cause pressure on a child’s neck.

Use Shoulder & Waist Harnesses

see images 18 - 22

! In order to protect your child from falling out, after your child is placed into the seat, check whether the shoulder and waist harnesses are at proper height and length.

⑱ - 1 Shoulder harness anchor

⑱ - 2 Slide adjuster

For larger child, use shoulder harness anchor and the highest shoulder slots. For smaller child, use shoulder harness anchor and the lowest shoulder slots.

To adjust the position of the shoulder harness anchor, turn the anchor to be level with the side facing forward. Thread it through the shoulder harness slot from back to front. ⑲

Rethread it through the slot that is closest to child’s shoulder height. ⑲

Use slide adjuster to change the harness length. ⑲ - 1

Press the button ⑲ - 2, while pulling the waist harness to proper length. ⑲ - 3

Adjust Handle

see image 23

There are 3 handlebar positions:

To adjust the handlebar, press the left and right handlebar adjustment buttons at the same time and rotate the handlebar to a desirable position.

Adjust Backrest

see image 24

There are 3 recline angles for the backrest.

To raise or recline the backrest, rotate the recline handle on the back of the seat ⑳ - 1, pull down on the backrest. ⑳ - 2

! Please do not press the releasing button ⑳ - 3 on the middle of the recline handle when adjusting the angle for the recline.

! Make sure the recline is set properly for use.

! The maximum load of storage pocket on the back of backrest is 0.45kg.

Adjust Calf Support

see images 25 - 26

The calf support has 2 positions.

To raise the calf support, push it upwards. A “click” sound means the calf is locked completely. ㉑

To lower calf support, press the adjustment buttons on both sides of the calf support ㉑ - 1, and rotate the calf support downwards. ㉑ - 2

Use Front Swivel Lock

see image 27

Front wheel locked or unlocked status as 27.

Tip It is recommended to use swivel locks on uneven surfaces.

Use Brake

see images 28 - 29

To lock the rear wheels, step down on the brake lever. ㉒

To release wheels, just lift the brake lever upwards. ㉒

Tip Always apply the brake when the stroller is stopped. Push the stroller slightly to ensure the brake is engaged.

Use Canopy

see images 30 - 32

To open, pull the canopy forward toward the front of the seat. To close, push the canopy back. ㉓

For extended canopy coverage, unzip the canopy zipper and pull the canopy fully forward. ㉓

For additional airflw, flip the canopy window cover up. ㉓

Use Shoulder Harness Cover and Crotch Harness Cover

see images 33 - 34

The shoulder harness cover or crotch harness cover can be removed from the webbing. To assemble shoulder harness cover and crotch harness cover in reverse steps.

Using Drift

see images 43 - 43

Press the drift button 43 - 1, All wheels of the stroller can be rotated. 43 - 2

Please release front wheel orientation lock and rear wheel brake pedal before use drift. When use drift, all wheels are in free rotation status.

When stop to use drift, please press locking button and be sure to push the stroller forward for a distance to make rear wheels return to locked state, then stroller can be used normally. 43

Switch Seat

see images 47 - 48

Fold Stroller

see images 44 - 45

! Do not fold the stroller with the front swivel locks engaged.

! The button on the middle of the recline lever is used for folding the seat. 42 - 1

! The folded stroller can stand when the handle is in the middle position. 45

! The storage latch will automatically hook onto the storage mount, then the stroller is folded and locked completely. 45 45 46

Use Accessories

Accessories may be sold separately or may not be available depending on region.

Use with Infant Child Restraint

see images 51 - 57

When using with Joie infant child restraint i-Gemm 3 & i-Level Pro & i-Snug 2 & i-Jemini & Sprint & Gemm please refer to the following instructions.

! A “click” sound means the adapter is locked completely.

! The adapter has 2 positions. The infant child restraint angle can be adjusted with our adjustable adaptors. 45

! If you have any problems about using the infant child restraint, please refer to their own instruction manuals.

! Please do not fold the stroller when the infant child restraint is still attached.

Use Ramble, Ramble XL Carry Cot

see images 58 - 60

When using with Joie ramble, ramble xl carry cot, please refer to the following instructions.

! A “click” sound means the adapter is locked completely.

! Always use the mattress when using the carry cot.

! If you have any problems about using the carry cot, please refer to their own instruction manuals.

! Please do not fold the stroller when the carry cot is still attached.

Use Calmi Carry Cot

see images 62 - 63

When using with Joie Calmi carry cot, please refer to the following instructions.

! A “click” sound means the adapter is locked completely.

! Always use the mattress when using the carry cot.

! Please check that the mesh at the bottom of the carry cot is properly fixed before installing carry cot.

! If you have any problems about using the carry cot, please refer to their own instruction manuals.

! Please do not fold the stroller when the carry cot is still attached.

Use Rain Cover

see image 66

To assemble the rain cover, place it over the seat.

! When using the rain cover, please always check its ventilation.

! When not in use, please check that the rain cover has been cleaned and dried before folding.

! Do not fold the stroller after assembling the rain cover.

! Do not place your child into the stroller assembled with rain cover during hot weather.

Care and Maintenance

see image 67

! Removable seat pad may be washed in cold water and drip-dried. No bleach. Please refer to the care label for instructions on cleaning the fabric parts of the stroller.

! To clean stroller frame, use only household soap and warm water. No bleach or detergent. Periodically wipe clean plastic parts with a soft damp cloth. Always dry the metal parts to prevent the formation of rust if the stroller has come into contact with water.

! From time to time, check your stroller for loose screws, worn parts, torn material or stitching. Replace or repair the parts as needed.

! Excessive exposure to sun or heat could cause fading or warping of parts.

! If stroller becomes wet, open hood and allow to dry thoroughly before storing.

! If wheels squeak, use a light oil (e.g., Silicon Spray, antirust oil, or sewing machine oil). It is important to get the oil into the axle and wheel assembly. 67

! When using your stroller at the beach, completely clean your stroller after use to remove sand and salt from mechanisms and wheel assemblies.

FR Bienvenue dans l'univers de Joie™

Félicitations, vous faites désormais partie de la famille Joie ! Nous avons hâte de vous accompagner dans vos balades avec votre bébé. Lorsque vous voyagez avec la Joie versadrift, vous utilisez une poussette de haute qualité, certifiée et approuvée par les normes de sécurité européennes EN 1888-2:2018+A1:2022. Ce produit convient aux enfants jusqu'à 22 kg ou 4 ans, selon la première éventualité. Veuillez lire ce manuel et suivre chaque étape pour assurer le confort et la meilleure protection possible pour votre enfant.

IMPORTANT - LISEZ ATTENTIVEMENT CES INSTRUCTIONS ET CONSERVEZ-LES POUR CONSULTATION ULTÉRIEURE.

Visitez notre site joiebaby.com pour télécharger des manuels et découvrir encore plus de superbes produits Joie !

Pour plus d'informations sur la garantie, veuillez consulter notre site Web à l'adresse suivante : joiebaby.com

En cas d'urgence

En cas d'urgence ou d'accident, il est très important de prendre immédiatement soin de votre enfant en lui prodiguant les soins des premiers secours puis en le faisant examiner par un médecin.

Liste des pièces

Assurez-vous que toutes les pièces sont présentes avant l'assemblage. Si une pièce est manquante, contactez votre revendeur local. Aucun outil n'est requis pour l'assemblage.

- | | |
|-------------------------------------|---|
| 1 Châssis | 12 Bouton de réglage du support de mollet |
| 2 Roues avant | 13 Boucle |
| 3 Capote | 14 Barre de support |
| 4 Bouton de verrouillage | 15 Harnais d'épaules |
| 5 Bouton de dérive | 16 Couverture de la fenêtre de la voilure |
| 6 Bouton de déverrouillage du siège | 17 Bouton du guidon |
| 7 Loquet de rangement | 18 Guidon |
| 8 Panier de rangement | 19 Bouton de pliage du siège |
| 9 Roue arrière | 20 Levier d'inclinaison |
| 10 Verrouillage du pivotement avant | 21 Sangle de pliage de la poussette |
| 11 Repose-jambes | 22 Levier de frein |

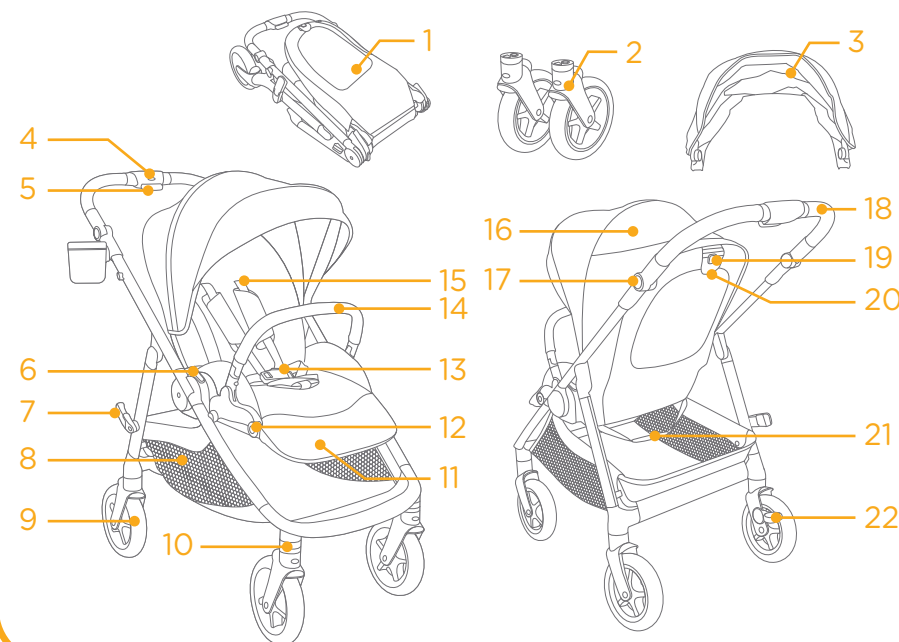

Accessoires (Peuvent ne pas être inclus)

- 1 Adaptateur pour siège auto bébé
- 2 Porte-gobelet
- 3 Insert
- 4 Housse de pluie

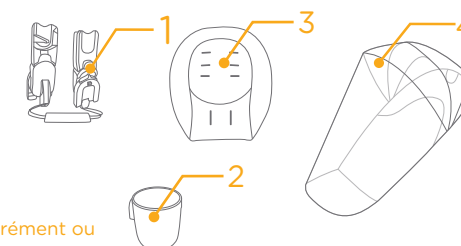

Les accessoires peuvent être vendus séparément ou ne pas être disponibles selon la région.

AVERTISSEMENT

- ! Utilisez toujours le système de retenue.
- ! Assurez-vous que tous les verrous sont enclenchés avant l'utilisation.
- ! Ne laissez pas un enfant jouer avec ce produit.
- ! Avant d'utiliser le produit, assurez-vous que les dispositifs de fixation sur le cadre de la poussette, sur le siège ou sur le fauteuil de la voiture sont correctement enclenchés.
- ! Assemblage par un adulte obligatoire.
- ! Ce produit convient aux enfants jusqu'à 22 kg ou 4 ans, selon la première éventualité.
- ! Pour éviter des situations dangereuses ou instables, ne placez pas plus de 4,5 kg dans le panier de rangement.
- ! Ne laissez jamais votre enfant sans surveillance.
- ! Utilisez la poussette avec un seul enfant à la fois. Ne mettez jamais les sacs à main, les sacs de courses, les paquets ou les accessoires sur la poignée ou la voilure.
- ! Les accessoires non homologués par le fabricant ne doivent pas être utilisés.
- ! Seules des pièces de rechange fournies ou conseillées par le fabricant doivent être utilisées.
- ! Lors du dépliage et du pliage de ce produit, éloignez les enfants pour éviter les blessures.
- ! Ce produit ne convient pas pour faire du jogging ou des promenades en rollers.
- ! Il est conseillé d'utiliser la poussette dans sa position la plus inclinée pour les nouveau-nés.
- ! Le dispositif de stationnement doit être enclenché lorsque vous placez ou retirez les enfants de la poussette.
- ! Cette poussette ne remplace pas un berceau ni un lit même lorsque les sièges de voiture sont utilisés avec un châssis. Si votre enfant a besoin de dormir, il doit être placé dans un landau, un berceau ou un lit approprié.
- ! La nacelle ne doit plus être utilisée lorsque l'enfant arrive à s'asseoir sans aide, à se retourner et ou à se déplacer sur les mains et les genoux. Poids maximal de l'enfant : 9 kg.
- ! Aucun matelas supplémentaire ne doit être ajouté sauf recommandation contraire de la part du fabricant.
- ! Les charges attachées à la poignée et/ou au dos du dossier et/ou sur les côtés de la poussette affectent la stabilité de la poussette.
- ! Le poids maximum recommandé dans le porte-gobelet est 0,45 kg (1 lb).

Assemblage de la poussette

(Veuillez consulter les figures en page 1-13)

Lisez toutes les instructions du présent manuel avant d'assembler et d'utiliser ce produit.

Ouverture de la poussette

voir les images 1 - 3

Séparez le loquet de rangement du support de stockage 1, puis levez la poignée vers le haut 2, tirez le siège vers l'arrière et tournez-le jusqu'à ce qu'il s'enclenche 3.

Un clic indique que la poussette est complètement ouverte.

! Vérifiez que la poussette est complètement verrouillée avant de continuer à l'utiliser.

Assemblage et retrait des roues avant

voir les images 4 - 5

Assemblage de la voilure

voir les images 6 - 7

Assemblage et retrait du porte-gobelet

voir les images 8 - 10

Ensemble d'insert

voir l'image 11

La poussette complètement assemblée est illustrée 12

Fonctionnement de la poussette

Utilisation de la barre de retenue

voir les images 13 - 15

Utilisation de la boucle

voir les images 16 - 17

Déverrouillage de la boucle

Appuyez sur le bouton, la boucle s'ouvrira automatiquement. 16

Verrouillage de la boucle

Faites correspondre la boucle de la ceinture abdominale avec la boucle d'épaule 17 - 1, et alignez-les avec la boucle centrale, la boucle se verrouillera automatiquement. 17 - 2 Vous entendrez un « clic » signifiant que la boucle est complètement verrouillée. 17 - 3

! Attachez toujours votre enfant avec un harnais pour éviter que l'enfant ne se blesse en tombant ou en glissant du siège.

! Vérifiez que votre enfant est bien attaché. L'espace entre l'enfant et le harnais d'épaules doit faire environ l'épaisseur d'une main.

! Ne pas croiser les ceintures pour épaules. Autrement cela entraîne une pression sur le cou de l'enfant.

Utilisation des harnais d'épaules et de taille

voir les images 18 - 22

! Pour protéger votre enfant de tomber, vérifiez que les harnais d'épaules et de taille sont à la bonne hauteur et la bonne longueur une fois l'enfant placé dans le siège.

18 - 1 Ancrage du harnais d'épaules

18 - 2 Dispositif de réglage coulissant

Pour les enfants de grande taille, utilisez le point d'ancrage du harnais d'épaules et les fentes les plus élevées au niveau des épaules. Pour les enfants de petite taille, utilisez le point d'ancrage du harnais d'épaules et les fentes les plus basses au niveau des épaules.

Pour régler la position du point d'ancrage du harnais d'épaules, retournez l'œillet face avant de manière à être au même niveau. Le passer à travers la fente du harnais d'épaules, de l'arrière vers l'avant. 23

Enfilez-le à nouveau dans l'emplacement le plus proche de la hauteur des épaules de l'enfant. 24

Utilisez le dispositif d'ajustement coulissant pour modifier la longueur du harnais. 22 - 1

Appuyez sur le bouton 22 - 2, tout en tirant sur le harnais de taille jusqu'à la longueur appropriée. 22 - 3

Ajustement de la poignée

voir l'image 25

Il y a 3 positions pour le guidon :

Pour ajuster le guidon, appuyez en même temps sur les boutons d'ajustement gauche et droite du guidon, puis tournez le guidon à la position désirée.

Réglage du dossier

voir l'image 24

Il y a 3 angles d'inclinaison pour le dossier.

Pour relever ou incliner le dossier, tournez la poignée d'inclinaison à l'arrière du siège 24 - 1, tirez sur le dossier vers le bas. 24 - 2

! Veuillez ne pas appuyer sur le bouton de déverrouillage 24 - 3 au milieu de la poignée d'inclinaison lors du réglage de l'angle de l'inclinaison.

! L'inclinaison doit être réglée correctement avant utilisation.

! La charge maximale de la poche de rangement à l'arrière du dossier est de 0,45 kg.

Réglage du repose-mollets

voir les images 25 - 26

Le repose-mollets a 2 positions.

Pour remonter le repose-mollets, poussez-le vers le haut. Vous entendrez un « clic » signifiant que le repose-mollets est complètement verrouillé. 25

Pour abaisser le repose-mollets, appuyez sur les boutons d'ajustement des deux côtés du repose-mollets 26 - 1, puis faites-le tourner vers le bas. 26 - 2

Utilisation des verrouillages de pivotement avant

voir l'image 27

Roue avant verrouillée ou déverrouillée comme indiqué dans 27.

Conseil Il est recommandé d'utiliser les verrouillages de pivotement sur les surfaces irrégulières.

Utilisation du frein

voir les images 28 - 29

Pour verrouiller les roues arrières, appuyez sur le levier de frein. 28

Pour libérer les roues, soulevez le levier du frein. 29

Conseil Enclenchez toujours le frein lorsque la poussette est arrêtée. Poussez légèrement la poussette pour vous assurer que le frein est enclenché.

Utilisation de la voilure

voir les images 30 - 32

Pour l'ouvrir, tirez la voilure vers l'avant du siège. Pour la fermer, tirez la voilure vers l'arrière. 30

Pour une couverture plus étendue de la voilure, ouvrez la fermeture éclair et tirez complètement la voilure vers l'avant. 31

Pour une meilleure circulation d'air, relevez le cache-fenêtre de la voilure. 32

Utilisation de la housse du harnais pour épaules ou de la housse du harnais pour bassin

voir les images 33 - 34

La housse du harnais pour épaules ou la housse du harnais pour bassin peuvent être retirées de la toile. Pour assembler la housse du harnais pour épaules ou la housse du harnais pour bassin, procédez dans l'ordre inverse.

Utilisation de la fonction Dérive

voir les images 35 - 36

Appuyez sur le bouton Dérive 35 - 1, toutes les roues de la poussette pourront tourner. 35 - 2

Veillez déverrouiller le blocage de l'orientation des roues avant et la pédale de frein des roues arrière avant d'utiliser la fonction Dérive. Lorsque vous utilisez la fonction Dérive, toutes les roues sont en rotation libre.

Lorsque vous arrêtez d'utiliser la fonction Dérive, veuillez appuyer sur le bouton de verrouillage et pousser la poussette un peu vers l'avant pour que les roues arrière reviennent à l'état verrouillé, la poussette pourra ensuite être utilisée normalement. 36

Basculement du siège

voir les images 37 - 38

Pliage de la poussette

voir les images 41 - 42

! Ne pliez pas la poussette lorsque les freins avant sont enclenchés.

! Le bouton au milieu du levier d'inclinaison sert à plier le siège. 42 - 1

! La poussette pliée peut se tenir debout lorsque la poignée est dans la position centrale. 42

! Le loquet de stockage se fixera automatiquement sur le support de stockage, la poussette est alors pliée et verrouillée complètement. 42 43 44

Utilisation des accessoires

Les accessoires peuvent être vendus séparément ou ne pas être disponibles selon la région.

Utilisation du dispositif de retenue pour bébé/enfant

voir les images 51 - 57

Lorsque vous utilisez les dispositifs de retenue pour bébé/enfant Joie i-Gemm 3 & i-Level Pro & i-Snug 2 & i-Jemini & Sprint & Gemm, veuillez vous reporter aux instructions suivantes.

! Vous entendrez un « clic » si l'adaptateur est complètement verrouillé.

! L'adaptateur a 2 positions. L'angle du siège pour enfant peut être réglé avec nos adaptateurs réglables. 55

! Si vous rencontrez des problèmes concernant l'utilisation du dispositif de retenue pour bébé/enfant, veuillez consulter son manuel d'utilisation.

! Veuillez ne pas plier la poussette lorsque le dispositif de retenue pour bébé/enfant est encore attaché.

Utilisation avec les nacelles Ramble, Ramble XL

voir les images 63 - 64

Lors de l'utilisation d'une nacelle Joie ramble, ramble xl, veuillez vous référer aux instructions suivantes.

! Vous entendrez un « clic » si l'adaptateur est complètement verrouillé.

! Utilisez toujours le matelas avec la nacelle.

! Si vous rencontrez des problèmes lors de l'utilisation de la nacelle, veuillez consulter son manuel d'instructions.

! Veuillez ne pas plier la poussette lorsque la nacelle est toujours attachée.

Utilisation de la nacelle Calmi

voir les images 65 - 66

Lors de l'utilisation d'une nacelle Joie Calmi, veuillez vous référer aux instructions suivantes.

! Vous entendrez un « clic » si l'adaptateur est complètement verrouillé.

! Utilisez toujours le matelas avec la nacelle.

! Veuillez vérifier que le filet en bas de la nacelle est bien fixé avant d'installer la nacelle.

! Si vous rencontrez des problèmes lors de l'utilisation de la nacelle, veuillez consulter son manuel d'instructions.

! Veuillez ne pas plier la poussette lorsque la nacelle est toujours attachée.

Utilisation de la housse de pluie

voir l'image 68

Pour assembler la housse de pluie, placez-la au-dessus du siège.

! Lorsque vous utilisez la housse de pluie, vérifiez toujours sa ventilation.

! Lorsque la housse de pluie n'est pas utilisée, il faut s'assurer qu'elle est propre et sèche avant de la ranger.

! Ne pliez pas la poussette lorsque la housse de pluie est installée.

! Ne placez pas votre enfant dans la poussette avec la housse de pluie installée par temps chaud.

Entretien et maintenance

voir l'image 69

! Le coussin de siège amovible peut être lavé à l'eau froide et séché par égouttement. Il ne faut utiliser aucun agent de blanchiment. Veuillez consulter l'étiquette d'entretien pour des instructions sur le nettoyage des pièces en tissu de la poussette.

! Pour nettoyer le cadre de la poussette, utilisez uniquement du savon ménager avec de l'eau chaude. Il ne faut utiliser aucun agent de blanchiment ni détergent. Essayez de temps à autre les pièces en plastique avec un chiffon doux humide. Séchez toujours les pièces métalliques pour empêcher la formation de rouille si la poussette est entrée en contact avec de l'eau.

! Vérifiez régulièrement la présence de vis desserrées, de parties usées, de matériaux déchirés ou décousus sur la poussette. Remplacez ou réparez les pièces endommagées si nécessaire.

! L'exposition excessive au soleil ou à la chaleur peut décolorer ou déformer les pièces.

! Si la poussette est mouillée, ouvrez le pare-soleil et laissez-la sécher complètement avant de la ranger.

! Si les roues grincent, utilisez une huile légère (ex. lubrifiant siliconé, huile antirouille ou huile pour machine à coudre). Il est important que l'huile pénètre dans les moyeux des roues. 69

! Après utilisation de la poussette à la plage, nettoyez-la en enlevant complètement le sable et l'eau salée des mécanismes et des roues.

DE Willkommen bei Joie™

Wir begrüßen Sie als ein weiteres Mitglied der Joie-Familie! Wir freuen uns, Ihr kleines Kind auf Reisen zu begleiten. Während Sie mit Joie versadrift unterwegs sind, nutzen Sie einen hochwertigen, vollständig zertifizierten Kinderwagen, die entsprechend den europäischen Sicherheitsnormen EN 1888-2:2018+A1:2022 zugelassen ist. Dieses Produkt eignet sich für Kinder bis 22 kg oder 4 Jahre, was auch immer zuerst eintritt. Lesen Sie diese Anleitung sorgfältig durch und beachten Sie die einzelnen Schritte zur Gewährleistung einer komfortablen Fahrt und optimalen Sicherheit für Ihr Kind.

WICHTIG - BITTE SORGFÄLTIG DURCHLESEN UND FÜR ZUKÜNFTIGE VERWENDUNG AUFBEWAHREN.

Besuchen Sie uns unter joiebaby.com, um Anleitungen herunterzuladen und weitere aufregende Joie-Produkte anzuschauen!

Garantieinformationen finden Sie auf unserer Webseite unter joiebaby.com

Notfall

Bei einem Notfall oder Unfall muss Ihr Kind unverzüglich erste Hilfe bekommen und medizinisch versorgt werden.

Teileliste

Überprüfen Sie vor der Montage, ob alle Teile vorhanden sind. Falls etwas fehlen sollte, wenden Sie sich an Ihren Händler vor Ort. Für die Montage werden keine Werkzeuge benötigt.

- | | |
|-----------------------|----------------------------------|
| 1 Kinderwagengestell | 12 Einstellknopf der Wadenstütze |
| 2 Vorderräder | 13 Verschluss |
| 3 Verdeck | 14 Armlehne |
| 4 Verriegelungsknopf | 15 Schultergurt |
| 5 Driftknopf | 16 Verdeckfenster-Abdeckung |
| 6 Sitzfreigabeknopf | 17 Griffknopf |
| 7 Aufbewahrungsriegel | 18 Griff |
| 8 Ablagekorb | 19 Sitzklappknopf |
| 9 Hinterrad | 20 Neigungshebel |
| 10 Vorderer Lenkstopp | 21 Kinderwagenklappriemen |
| 11 Wadenstütze | 22 Bremshebel |

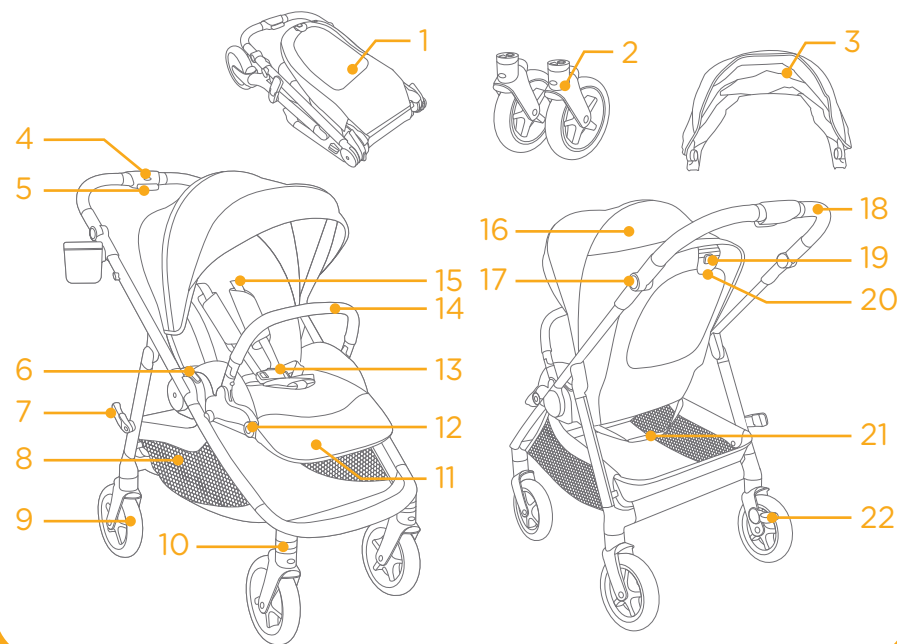

Zubehör (im Kauf eventuell nicht enthalten)

- 1 Baby-Autositz-Adapter
- 2 Getränkehalter
- 3 Einsatz
- 4 Regenschutz

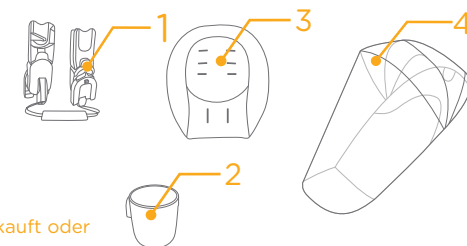

Zubehör wird möglicherweise separat verkauft oder ist je nach Region nicht verfügbar.

WARNUNG

- ! Immer das Gurtsystem verwenden.
- ! Stellen Sie vor der Benutzung sicher, dass alle Verriegelungen eingerastet sind.
- ! Das Kind darf nicht mit diesem Produkt spielen.
- ! Prüfen Sie vor der Benutzung, ob Kinderwagen, Sitzeinheit oder Kindersitz richtig angebracht sind.
- ! Das Produkt muss von einem Erwachsenen montiert werden.
- ! Dieses Produkt eignet sich für Kinder bis 22 kg oder 4 Jahre, was auch immer zuerst eintritt.
- ! Um eine gefährliche Instabilität zu vermeiden, beladen Sie den Ablagekorb nicht mit mehr als 4,5 kg.
- ! Lassen Sie das Kind nie unbeaufsichtigt.
- ! Legen Sie immer nur jeweils ein Kind in den Kinderwagen. Legen Sie niemals Geldbörsen, Einkaufstaschen, Pakete oder Zubehör auf den Griff oder das Verdeck.
- ! Nicht vom Hersteller zugelassenes Zubehör sollte nicht verwendet werden.
- ! Verwenden Sie nur vom Hersteller gelieferte oder empfohlene Ersatzteile.
- ! Um Verletzungen zu vermeiden, stellen Sie sicher, dass sich das Kind nicht in der Nähe befindet, wenn Sie dieses Produkt auf- oder zusammenklappen.
- ! Während der Verwendung dieses Produkts dürfen Sie nicht laufen oder skaten.
- ! Neugeborene sollten liegend transportiert werden; kippen Sie dazu die Rückenlehne in waagrechte Position.
- ! Das Bremssystem muss festgestellt sein, wenn Sie die Kinder hineinsetzen oder herausnehmen.
- ! Bei Autositzen, die in Verbindung mit einem Untergestell verwendet werden, ersetzt dieses Fahrzeug kein ein Gitter- bzw. Babybett. Falls Ihr Kind müde ist, sollten Sie es in einen geeigneten Kinderwagen, ein Gitter- bzw. Babybett legen.
- ! Die Babywanne darf nicht länger verwendet werden, sobald das Kind in der Lage ist, sich selbständig aufzusetzen, sich umzudrehen oder sich auf Händen und Knien abzustützen. Maximales Gewicht des Kindes: 9 kg.
- ! Ergänzen Sie keine zusätzliche Matratze, sofern nicht vom Hersteller empfohlen.
- ! Jede Last, die am Griff und/oder an der Rückseite der Rückenlehne und/oder an den Seiten des Fahrzeugs befestigt ist, beeinträchtigt die Stabilität des Fahrzeugs.
- ! Das maximal empfohlene Gewicht im Getränkehalter beträgt 0,45 kg.

Kinderwagen montieren

(Bitte beachten Sie die Abbildungen auf Seite 1 bis 13)

Lesen Sie alle Hinweise in dieser Anleitung, bevor Sie dieses Produkt montieren und verwenden.

Kinderwagen aufklappen

siehe Abbildungen 1 - 3

Trennen Sie den Aufbewahrungsriegel von der Aufbewahrungshalterung 1, und heben Sie dann den Griff an 2. Ziehen Sie den Sitz nach hinten und drehen Sie ihn, bis er einrastet 3.

Ein Klickgeräusch zeigt an, dass der Kinderwagen vollständig aufgeklappt ist.

! Prüfen Sie, ob der Kinderwagen vollständig verriegelt ist, bevor Sie die Benutzung fortsetzen.

Vorderräder montieren und demontieren

siehe Abbildungen 4 - 5

Verdeck montieren

siehe Abbildungen 6 - 7

Getränkehalter montieren und demontieren

siehe Abbildungen 8 - 10

Einsatz montieren

siehe Abbildung 11

Den vollständig montierten Kinderwagen sehen Sie in 12

Kinderwagen bedienen

ArMLEHNE verwenden

siehe Abbildungen 13 - 15

Schnalle verwenden

siehe Abbildungen 16 - 17

Schnalle lösen

Drücken Sie den Knopf und die Schnalle löst sich automatisch. 16

Schnalle schließen

Richten Sie die Schnalle des Hüftgurts an der Schnalle aus 17 - 1, und richten Sie sie dann an der mittleren Schnalle aus. Die Schnalle kann automatisch verriegeln. 17 - 2 Ein Klickgeräusch zeigt an, dass der Verschluss eingerastet ist. 17 - 3

! Vermeiden Sie ernste Verletzungen durch Stürze und Herausrutschen, indem Sie Ihr Kind immer mit dem Gurt sichern.

! Achten Sie darauf, dass Ihr Kind richtig gesichert ist. Der Abstand zwischen dem Kind und dem Schultergurt sollte etwa die Dicke einer Hand betragen.

! Überkreuzen Sie die Schultergurte nicht. Andernfalls wird Druck auf den Hals des Kindes erzeugt.

Schulter- und Taillengurte anlegen

siehe Abbildungen 18 - 22

! Schützen Sie Ihr Kind nach dem Hineinsetzen davor, herauszufallen, indem Sie prüfen, ob Schulter- und Taillengurte die richtige Höhe und Länge aufweisen.

18 - 1 Schultergurtverankerung

18 - 2 Seitlicher Versteller

Verwenden Sie bei einem größeren Kind die Schultergurtverankerung und die obersten Schultergeschlitze. Bei einem kleineren Kind müssen die Schultergurtverankerung und die untersten Schultergeschlitze verwendet werden.

Zur Verstellung der Position der Schultergurtverankerung drehen Sie die Verankerung so, dass sie mit der nach vorne weisenden Seite auf einer Ebene liegt. Führen Sie sie von hinten nach vorne durch den Schultergurtschlitz. 20

Führen Sie sie erneut durch den Schlitz, welcher der Schulterhöhe des Kindes am nächsten liegt. 20

Ändern Sie die Gurtlänge mit dem Schieberegler. 22 - 1

Drücken Sie die Taste 22 - 2, während Sie den Taillengurt auf eine geeignete Länge ausziehen. 22 - 3

Griff einstellen

siehe Abbildung 23

Es gibt 3 Griffpositionen:

Passen Sie den Griff an, indem Sie den linken und rechten Griffstellknopf gleichzeitig drücken und den Griff in eine gewünschte Position drehen.

Rückenlehne anpassen

siehe Abbildung 24

Die Rückenlehne hat 3 Neigungswinkel.

Heben oder neigen Sie die Rückenlehne, indem Sie den Neigungsgriff an der Rückseite des Sitzes drehen 24 - 1 und dann die Rückenlehne nach unten ziehen. 24 - 2

! Bitte drücken Sie nicht den Freigabeknopf 24 - 3 in der Mitte des Neigungshebels, wenn Sie den Neigungswinkel anpassen.

! Achten Sie darauf, dass die Neigung für den Einsatz geeignet eingestellt ist.

! Die maximale Last der Aufbewahrungstasche an der Rückseite der Rückenlehne beträgt 0,45 kg.

Wadenstütze einstellen

siehe Abbildungen 25 - 26

Es gibt zwei Positionen für die Wadenstütze.

Drücken Sie die Wadenstütze zum Anheben nach oben. Ein Klickgeräusch zeigt an, dass die Wadenstütze eingerastet ist. 25

Drücken Sie zum Absenken der Wadenstütze die Einstelltasten an beiden Seiten der Wadenstütze 26 - 1, und drehen Sie die Wadenstütze nach unten. 26 - 2

Vordere Lenksperre verwenden

siehe Abbildung 27

Vorderrad verriegelt oder entriegelt wie 27.

Tipp Die Lenkstoppes empfehlen sich auf unebenem Untergrund.

Bremse verwenden

siehe Abbildungen 28 - 29

Sperren Sie die Hinterräder, indem Sie auf den Bremshebel treten. 28

Zum Lösen der Räder heben Sie den Bremshebel mit dem Fuß nach oben. 29

Tipp Betätigen Sie die Bremse, wenn der Kinderwagen gestoppt ist. Drücken Sie leicht gegen den Kinderwagen, um sicherzustellen, dass die Bremse aktiviert ist.

Verdeck verwenden

siehe Abbildungen 30 - 32

Ziehen Sie das Verdeck zum Öffnen zur Vorderseite des Sitzes. Zum Schließen drücken Sie das Verdeck nach hinten. 30

Zur Erweiterung des Verdecks öffnen Sie den Reißverschluss des Verdecks und ziehen das Verdeck vollständig nach vorne. 31

Für zusätzlichen Luftstrom klappen Sie die Abdeckung des Verdeckfensters nach oben. 32

Abdeckungen für Schulter- und Schrittgurt verwenden

siehe Abbildungen 33 - 34

Die Abdeckung des Schulter- oder Schrittgurtes lässt sich vom Gurtband abnehmen. Befolgen Sie die Schritte zum Anbringen der Abdeckung des Schulter- oder Schrittgurtes in umgekehrter Reihenfolge.

Drift verwenden

siehe Abbildungen 35 - 36

Drücken Sie den Driftknopf 35 - 1 und alle Räder des Kinderwagens können gedreht werden. 35 - 2
Bitte lösen Sie die Verriegelung der Vorderradorientierung und die Hinterradbremse, bevor Sie die Driftfunktion verwenden. Beim Driften können sich alle Räder frei drehen.

Wenn Sie die Driftfunktion nicht mehr verwenden möchten, drücken Sie den Verriegelungsknopf und achten Sie darauf, den Kinderwagen ein Stück nach vorne zu schieben, damit die hinteren Räder wieder in den arretierten Zustand zurückkehren. Anschließend kann der Kinderwagen wieder normal verwendet werden. 36

Sitz ausrichten

siehe Abbildungen 37 - 40

Kinderwagen zusammenklappen

siehe Abbildungen 41 - 43

- ! Klappen Sie den Kinderwagen nicht mit arretierten vorderen Lenksperren zusammen.
- ! Der Knopf in der Mitte des Neigungshebels dient dem Zusammenklappen des Sitzes. 42 - 1
- ! Der zusammengeklappte Kinderwagen steht, wenn sich der Griff in der mittleren Position befindet. 45
- ! Der Aufbewahrungsriegel hakt sich automatisch an der Aufbewahrungsbefestigung ein, wenn der Kinderwagen zusammengeklappt und vollständig verriegelt ist. 45 48 49

Zubehör verwenden

Zubehör wird möglicherweise separat verkauft oder ist je nach Region nicht verfügbar.

Mit Kinderrückhaltevorrichtung verwenden

siehe Abbildungen 51 - 57

- Bitte beachten Sie bei Verwendung des Joie-Kinderrückhaltesystems i-Gemm 3, i-Level Pro, i-Snug 2, i-Jemini, Sprint und Gemm die folgenden Anweisungen.
- ! Ein Klickgeräusch zeigt an, dass der Adapter vollständig eingerastet ist.
 - ! Der Adapter hat 2 Positionen. Der Winkel der Kinderrückhaltevorrichtung kann mit unseren verstellbaren Adaptern angepasst werden. 55
 - ! Falls Probleme bei der Verwendung des Kinderrückhaltesystems auftreten, beachten Sie bitte die zugehörige Bedienungsanleitung.
 - ! Bitte klappen Sie den Kinderwagen nicht zusammen, wenn das Kinderrückhaltesystem weiterhin angebracht ist.

Babywanne Ramble, Ramble XL verwenden

siehe Abbildungen 58 - 61

- Bitte beachten Sie bei Verwendung der Joie ramble und ramble xl die folgenden Anweisungen.
- ! Ein Klickgeräusch zeigt an, dass der Adapter vollständig eingerastet ist.
 - ! Verwenden Sie die Babywanne niemals ohne Matratze.
 - ! Falls Probleme bei der Verwendung der Babywanne auftreten, beachten Sie bitte die zugehörige Bedienungsanleitung.
 - ! Bitte klappen Sie den Kinderwagen nicht zusammen, solange die Babyschale angebracht ist.

Babyschale Calmi verwenden

siehe Abbildungen 62 - 65

- Bei Verwendung mit der Babyschale Joie Calmi beachten Sie bitte die folgenden Anweisungen.
- ! Ein Klickgeräusch zeigt an, dass der Adapter vollständig eingerastet ist.
 - ! Verwenden Sie die Babywanne niemals ohne Matratze.
 - ! Bitte prüfen Sie, ob das Netz an der Unterseite der Babyschale richtig befestigt ist, bevor Sie die Babyschale installieren.
 - ! Falls Probleme bei der Verwendung der Babywanne auftreten, beachten Sie bitte die zugehörige Bedienungsanleitung.
 - ! Bitte klappen Sie den Kinderwagen nicht zusammen, solange die Babyschale angebracht ist.

Regenschutz verwenden

siehe Abbildung 66

- Bringen Sie den Regenschutz an, indem Sie ihn über dem Sitz platzieren.
- ! Achten Sie bei Verwendung des Regenschutzes stets auf Belüftung.
 - ! Wird der Regenschutz nicht mehr verwendet, achten Sie vor dem Zusammenklappen bitte darauf, dass er sauber und trocken ist.
 - ! Klappen Sie den Kinderwagen nicht zusammen, nachdem der Regenschutz angebracht wurde.
 - ! Setzen Sie Ihr Kind bei heißem Wetter nicht in den Kinderwagen, wenn der Regenschutz angebracht ist.

Pflege und Wartung

siehe Abbildung 67

- ! Das abnehmbare Sitzpolster kann in kaltem Wasser gewaschen und zum Trocknen aufgehängt werden. Nicht bleichen. Bitte beachten Sie zur Reinigung der Textilteile des Kinderwagens die Anweisungen am Pflegeetikett.
- ! Reinigen Sie das Kinderwagengestell nur mit handelsüblicher Seife und warmem Wasser. Nicht bleichen oder mit Reinigungsmitteln behandeln. Wischen Sie die Kunststoffteile regelmäßig mit einem weichen, angefeuchteten Tuch ab. Trocknen Sie die Metallteile bei Kontakt mit Wasser immer ab, damit sich kein Rost bildet.
- ! Untersuchen Sie Ihren Kinderwagen gelegentlich auf lockere Schrauben, abgenutzte Teile, verschlissene Materialien oder aufgerissene Nähte. Ersetzen oder reparieren Sie die Teile bei Bedarf.
- ! Bei übermäßiger Sonnenbestrahlung oder Hitzeeinwirkung können Teile verblassen oder sich verformen.
- ! Ist der Kinderwagen nass geworden, öffnen Sie das Verdeck und lassen Sie ihn komplett trocken werden, bevor Sie ihn verstauen.
- ! Bei quietschenden Rädern tragen Sie ein leichtes Öl auf (z. B. Silikonspray, Rostschutzöl oder Nähmaschinenöl). Dabei ist wichtig, dass das Öl in die Achse und die Räderpartie gelangt. 67
- ! Wenn Sie mit Ihrem Kinderwagen am Strand spazieren, müssen Sie ihn hiernach komplett reinigen, um Sand und Salz aus der Mechanik und den Radverbindungen zu entfernen.

NL Welkom bij Joie™

Gefeliciteerd dat u nu lid bent van de Joie-familie! Het doet ons veel genoegen om deel te kunnen uitmaken van uw reis met uw kleintje. Bij het reizen met de Joie versadriфт gebruikt u een hoogwaardige, volledig gecertificeerde kinderwagen, goedgekeurd volgens de Europese veiligheidsnormen EN 1888-2:2018+A1:2022. Dit product is geschikt voor kinderen tot 22kg of 4 jaar, als dat zich eerder voordoet. Lees deze handleiding zorgvuldig en volg elke stap om voor een comfortabele rit en de beste bescherming van uw kind te zorgen.

BELANGRIJK - ZORGVULDIG LEZEN EN BEWAREN VOOR RAADPLEGING IN DE TOEKOMST.

Bezoek ons op joiebaby.com om handleidingen te downloaden en nog meer interessante producten van Joie te zien.

Bezoek voor informatie over de garantie onze website op joiebaby.com

Noodgeval

Bij een noodsituatie of een ongeluk is het heel belangrijk om uw kind direct te laten verzorgen met eerste hulp en medische behandeling.

Onderdelenlijst

Zorg dat alle onderdelen voor het opslaan droog zijn. Als er items ontbreken of beschadigd zijn, kunt u contact opnemen met uw leverancier. Voor de montage is geen gereedschap nodig.

- | | |
|--------------------------|--|
| 1 Wandelwagenframe | 12 Instelknop beensteun |
| 2 Voorwielen | 13 Gesp |
| 3 Kap | 14 Voorbeugel |
| 4 Vergrendelknop | 15 Schouderriem |
| 5 Driftknop | 16 Afdekking raampje van de kap |
| 6 Ontgrendelknop zitje | 17 Handgreepknop |
| 7 Opberggrendel | 18 Handgreep |
| 8 Opbergmand | 19 Opvouwknop zitje |
| 9 Achterwiel | 20 Instelhendel schuinstand |
| 10 Blokkering voorwielen | 21 Riem voor opvouwen van de wandelwagen |
| 11 Beensteun | 22 Remgreep |

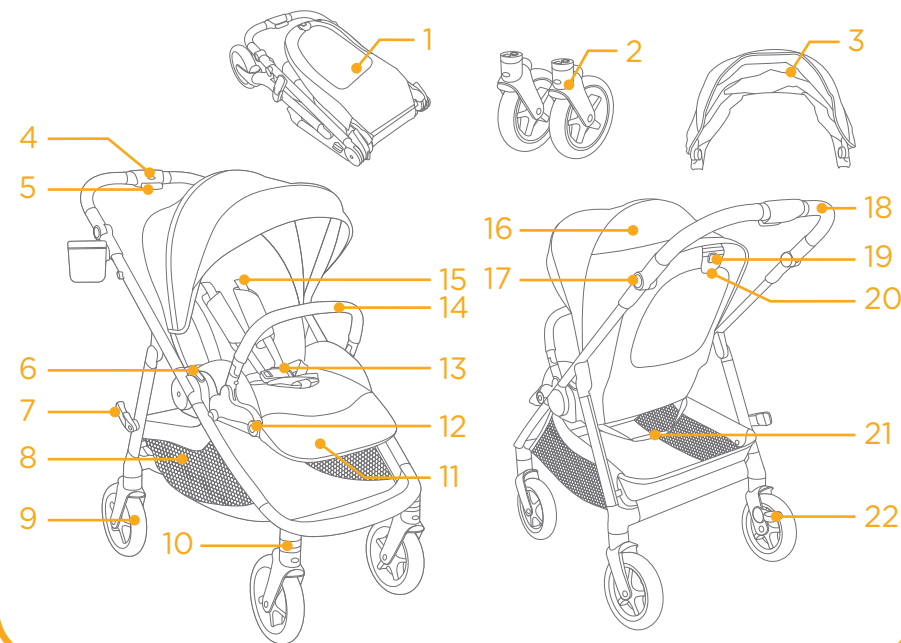

Accessoires (Mogelijk niet meegeleverd)

- 1 Adapter autostoeltje
- 2 Bekerhouder
- 3 Inzetstuk
- 4 Regenkap

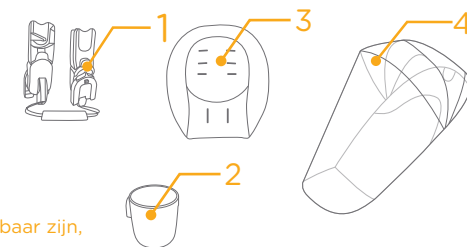

Accessoires kunnen al dan niet apart leverbaar zijn, afhankelijk van de regio.

WAARSCHUWING

- ! Gebruik altijd de veiligheidsriemen.
- ! Controleer voor het gebruik of alle sluitingen goed vast zitten.
- ! Laat het kind niet met dit artikel spelen.
- ! Controleer voor het gebruik of de bevestigingsmiddelen van het zitje of autozitje goed zijn vastgezet.
- ! Montage door volwassene vereist.
- ! Dit product is geschikt voor kinderen tot 22 kg of 4 jaar, als dat zich eerder voordoet.
- ! Om een gevaarlijke en instabiele conditie te vermijden, moet u niet meer dan 4,5 kg in de opbergmand plaatsen.
- ! Laat uw kind nooit zonder toezicht achter.
- ! Gebruik de wandelwagen met slechts één kind tegelijk. Leg nooit handtassen, boodschappentassen, pakjes of onderdelen van toebehoren op de greep of de kap.
- ! Gebruik geen toebehoren die niet door de fabrikant zijn goedgekeurd.
- ! Gebruik uitsluitend vervangende onderdelen die zijn geleverd of aanbevolen door de fabrikant.
- ! Om letsel te voorkomen, moet u het kind uit de buurt houden tijdens het open- of samenvouwen van dit product.
- ! Dit product is niet geschikt om mee te rennen of rolschaatsen.
- ! Wandelwagen ontworpen voor gebruik vanaf de geboorte, gebruik de meest vlakke stand voor pasgeboren baby's.
- ! Bij het plaatsen en verwijderen van kinderen moet de parkeerrem aangezet zijn.
- ! Voor autostoeltjes die gebruikt worden in combinatie met een chassis, vervangt deze wandelwagen geen draagwieg of bed. Als uw kind moet slapen, moet u het in een geschikte kinderwagen, wieg of bed leggen.

- ! De draagwieg moet niet worden gebruikt wanneer het kind zelf kan zitten, om kan rollen en zichzelf op kan drukken op handen en knieën. Maximum gewicht van het kind: 9 kg.
- ! Er mag geen aanvullende matras worden toegevoegd tenzij dit wordt aanbevolen door de fabrikant.
- ! Elke last bevestigd aan de greep of op de achterkant van de rugsteun of de zijkanten van het voertuig beïnvloeden de stabiliteit van het voertuig.
- ! Het aanbevolen maximale gewicht in de bekerhouder is 0,45 kg (1 lb).

Montage wandelwagen

(Raadpleeg de afbeeldingen op pagina 1-13)

Lees alle aanwijzingen in deze handleiding voordat u het product opzet en gebruikt.

Wandelwagen openen

zie afbeeldingen 1 - 3

Scheid de opberggrendel van de opbergbeugel 1, en til de hendel dan omhoog 2. Trek het zitje naar achteren en draai tot het zitje op zijn plaats klikt 3.

Een klikkend geluid betekent dat de wandelwagen volledig is geopend.

! Controleer of de wagen goed vergrendeld is voordat u hem gebruikt.

Voorwielen monteren en demonteren

zie afbeeldingen 4 - 5

Kap monteren

zie afbeeldingen 6 - 7

Bekerhouder monteren en losmaken

zie afbeeldingen 8 - 10

Inzetstuk monteren

zie afbeelding 11

De volledig gemonteerde wandelwagen is afgebeeld als 12

Gebruik wandelwagen

Voorbeugel gebruiken

zie afbeeldingen 13 - 15

Riem gebruiken

zie afbeeldingen 16 - 17

Maak de gesp los

Druk op de knop en de gesp wordt automatisch vrijgegeven. 16

Riem vastmaken

Verbind de gesp van de middelriem met de schouderriem 17 - 1, en lijn ze uit met de middengesp; de gesp kan automatisch worden vergrendeld. 17 - 2 Een klikkend geluid betekent dat de riem vergrendeld is. 17 - 3

! Om ernstig letsel te voorkomen door uit de stoel vallen of glijden, moet u uw kind altijd met de riemen vastzetten.

! Zorg er voor dat uw kind goed vast zit. De ruimte tussen het kind en de schouderriemen moet ongeveer de dikte van een hand zijn.

! De schouderriemen niet kruisen. Dat veroorzaakt druk op de nek van het kind.

Schouder- en middelriemen gebruiken

zie afbeeldingen 18 - 22

! Om te voorkomen dat uw kind uit de stoel valt, moet u controleren of de schouder- en middelriemen op de juiste hoogte en lengte zitten.

18 - 1 Schouderriemanker

18 - 2 Instelling

Gebruik voor een groter kind schouderriemanker en de hoogste schouderleuven. Gebruik voor een kleiner kind schouderriemanker en de laagste schouderleuven.

Om de positie van het schouderriemanker aan te passen, draait u het anker zodat het gelijk ligt met de kant die naar voren kijkt. Geleid deze van achter naar voor door de sleuf voor de schouderriem.

20

Steek hem vervolgens door de sleuf die het dichtste bij de schouderhoogte van het kind zit. 21

Gebruik de schuifregelaar om de lengte van de riemen in te stellen. 22 - 1

Druk op de knop 22 - 2 terwijl u de middelriem op de juiste lengte trekt. 22 - 3

Handgreep instellen

zie afbeelding 23

Er zijn 3 standen van de handgreep:

Druk om de handgreep in te stellen tegelijkertijd op de instelknoppen links en rechts, en draai de handgreep in de gewenste positie.

Rugsteun afstellen

zie afbeelding 24

De rugsteun heeft 3 hoeken.

Draai om de rugleuning omhoog of naar achteren te brengen de greep op de achterkant van de zitting 24 - 1, en trek de rugleuning omlaag. 24 - 2

! Druk niet op de ontgrendelknop 24 - 3 in het midden van de instelhendel schuinstand bij het aanpassen van de hoek voor de schuinstand.

! Controleer of de helling goed is ingesteld.

! De maximale belasting van de opbergzak op de achterkant van de rugleuning is 0,45kg.

Beensteun aanpassen

zie afbeeldingen 25 - 26

De kuitsteun heeft 2 standen.

Druk de kuitsteun omhoog om hem hoger te plaatsen. Een klikkend geluid betekent dat het kalf volledig vergrendeld is. 25

Druk op de instelknoppen aan weerszijden van de kuitsteun om de steun omlaag te brengen 26 - 1 en draai de steun omlaag. 26 - 2

Draaien voorwielen blokkeren

zie afbeelding 27

Vergrendelde of ontgrendelde status voorwiel als 27.

Tip Aanbevolen wordt om de draaiblokkering op ongelijke oppervlakken te gebruiken.

Remmen

zie afbeeldingen 28 - 29

Trap op het rempedaal om de achterwielen vast te zetten. 28

Licht de remhendel op om de wielen vrij te geven. 29

Tip Gebruik de rem altijd als de kinderwagen stilstaat. Druk de kinderwagen iets vooruit om te controleren of de rem vast zit.

Kap gebruiken

zie afbeeldingen 30 - 32

Om te openen, trekt u de kap naar voren over de voorkant van het zitje. Om te sluiten, trekt u de kap naar achteren. 30

Voor uitgebreide afdekking van de kap doet u de rits van de kap open en trekt u de kap volledig naar voren. 31

Klap het raampje van de kap omhoog voor extra luchtstroom. 32

Gebruik afdekking schouderriemen en afdekking kruisriemen

zie afbeeldingen 33 - 34

De afdekking van de schouderriemen of van de kruisriemen kan worden losgemaakt van de spanriemen. Ga in omgekeerde volgorde te werk om de afdekking van de schouderriem en de middelriem te monteren.

Drift gebruiken

zie afbeeldingen 35 - 36

Druk op de driftknop 35 - 1, en alle wielen van de wandelwagen kunnen worden geroteerd. 35 - 2
Geef de vergrendeling voor gerichtheid van de voorwielen en het rempedaal van de achterwielen vrij voorafgaand aan het gebruik van drift. Bij het gebruik van drift staan alle wielen in de vrije rotatiestatus.

Wanneer u stopt met het gebruik van drift, drukt u op de vergrendelingsknop en zorg ervoor dat u de wandelwagen vooruit duwt over een afstand zodat de achterwielen terugkeren naar de vergrendelde stand, en dan kan de wandelwagen normaal worden gebruikt. 36

Zitje omdraaien

zie afbeeldingen 37 - 46

Wandelwagen invouwen

zie afbeeldingen 41 - 50

! Vouw de wandelwagen niet op wanneer de voorste zwenkwielen zijn geblokkeerd.

! De knop in het midden van de instelhendel schuinstand wordt gebruikt voor het opvouwen van het zitje. 42 - 1

! De opgevouwen wandelwagen kan staan wanneer de hendel in de middelste stand staat. 45

! De opberggrendel haakt automatisch vast aan de opbergbeugel en daarna is de wandelwagen volledig opgevouwen en vergrendeld. 45 46 50

Accessoires gebruiken

Accessoires kunnen al dan niet apart leverbaar zijn, afhankelijk van de regio.

Gebruiken met babyzitje

zie afbeeldingen 51 - 57

Raadpleeg de volgende instructies & bij het gebruik van het Joie-kinderzitje i-Gemm 3 & i-Level Pro & i-Snug 2 & i-Jemini & Sprint & Gemm.

! Een klikkend geluid betekent dat de adapter vergrendeld is.

! De adapter heeft 2 standen. De hoek van het babyzitje kan worden afgesteld met onze instelbare adapters. 55

! Als u problemen ondervindt bij het gebruik van het babyzitje, raadpleeg dan de betreffende handleidingen.

! Vouw de wandelwagen niet op als het babyzitje nog bevestigd is.

Ramble, Ramble XL-draagwieg gebruiken

zie afbeeldingen 58 - 61

Bij gebruik met Joie ramble, ramble xl-draagwieg, moet u de volgende instructies raadplegen.

! Een klikkend geluid betekent dat de adapter vergrendeld is.

! Gebruik altijd de matras bij gebruik van de draagwieg.

! Als u problemen ondervindt bij het gebruik van de draagwieg, raadpleeg dan de betreffende handleidingen.

! Vouw de wandelwagen niet op als de draagwieg daarop bevestigd is.

Calmi-draagwieg gebruiken

zie afbeeldingen 62 - 65

Raadpleeg de volgende instructies bij het gebruik met de Joie Calmi draagwieg.

! Een klikkend geluid betekent dat de adapter vergrendeld is.

! Gebruik altijd de matras bij gebruik van de draagwieg.

! Controleer dat het gaas aan de onderkant van de draagwieg goed is bevestigd voorafgaand aan het installeren van de draagwieg.

! Als u problemen ondervindt bij het gebruik van de draagwieg, raadpleeg dan de betreffende handleidingen.

! Vouw de wandelwagen niet op als de draagwieg daarop bevestigd is.

Regenkap gebruiken

zie afbeelding 66

Plaats de regenkap over het zitje om deze te monteren.

! Controleer altijd op voldoende ventilatie als u de regenkap gebruikt.

! Controleer of de regenkap schoon en droog is voor u ze opvouwt.

! Vouw de wandelwagen niet op als de regenkap gemonteerd is.

! Zet uw kind niet bij warm in de wandelwagen als de regenkap gemonteerd is.

Verzorging en onderhoud

zie afbeelding 67

! Het uitneembare kussen van het zitje mag met koud water worden gewassen en te drogen gehangen. Geen bleekmiddel. Raadpleeg het verzorgingslabel voor instructies betreffende reiniging van de stoffen onderdelen van de wandelwagen.

! Gebruik voor het schoonmaken van het frame alleen zeep en warm water. Geen bleekmiddel of schoonmaakmiddelen. Veeg de plastic onderdelen periodiek schoon met een zachte vochtige doek. Droog de metalen onderdelen om de vorming van roest te voorkomen als de wandelwagen in contact is geweest met water.

! Controleer de wandelwagen van tijd tot tijd op losse schroeven, slijtage, scheuren en beschadigde naden. Vervang of herstel de onderdelen als dat nodig is.

! Overmatige blootstelling aan zon of warmte kan vervagen of vervormen van onderdelen veroorzaken.

! Als de wandelwagen nat is geworden, moet u de kap openen en hem laten drogen voordat u hem opbergt.

! Als de wieltjes piepen, moet u dunne olie gebruiken (bijvoorbeeld siliconenspray, antiroest-olie of naaimachine-olie). De olie moet in de as en het wielstel komen. 67

! Als u de wandelwagen op het strand gebruikt, moet u hem goed schoonmaken na het gebruik om alle zand en zout van het mechanisme en de wielen te verwijderen.

IT Benvenuti in Joie™

Congratulazioni per essere entrato a far parte della famiglia Joie! Siamo lieti di partecipare al tuo viaggio con il bambino. Con Joie versadrift siete sicuri di utilizzare un passeggino di alta qualità, totalmente certificato, approvato in base alle normative di sicurezza europee EN 1888-2:2018+A1:2022. Questo prodotto è adatta a bambini fino a 22 kg o 4 anni, qualunque degli eventi si verifichi prima. Leggere attentamente questo manuale e attenersi a ogni procedura per garantire un viaggio comodo e la migliore protezione per il bambino.

IMPORTANTE - LEGGERE ATTENTAMENTE E CONSERVARE PER RIFERIMENTO FUTURO.

Visitate il nostro sito joiebaby.com per scaricare i manuali e conoscere altri eccezionali prodotti Joie!

Per informazioni più dettagliate, si prega di visitare il nostro sito web all'indirizzo joiebaby.com

Emergenza

In caso di emergenza o incidenti, è estremamente importante portare il bambino al pronto soccorso per cure mediche immediate.

Elenco delle parti

Assicurarsi che tutti i pezzi siano disponibili prima dell'assemblaggio. Se manca qualche pezzo, contattare il rivenditore locale. Per l'assemblaggio non è necessario nessun attrezzo.

- | | |
|-------------------------------------|---|
| 1 Telaio passeggino | 12 Pulsante di regolazione pedanina poggiamambe |
| 2 Ruote anteriori | 13 Fibbia |
| 3 Capottina | 14 Maniglione di sicurezza |
| 4 Pulsante di bloccaggio | 15 Tracolla |
| 5 Pulsante di deriva | 16 Copertura della finestrella della capottina |
| 6 Pulsante di rilascio della seduta | 17 Pulsante del manubrio |
| 7 Fermo di chiusura | 18 Manubrio |
| 8 Cesto portaoggetti | 19 Pulsante di chiusura della seduta |
| 9 Ruota posteriore | 20 Leva di reclinazione |
| 10 Bloccaggi anteriori orientabili | 21 Cinghia di chiusura del passeggino |
| 11 Pedanina poggiamambe | 22 Leva del freno |



Accessori (potrebbero non essere inclusi)

- 1 Adattatore per seggiolino auto
- 2 Portabicchiere
- 3 Inserto
- 4 Parapioggia

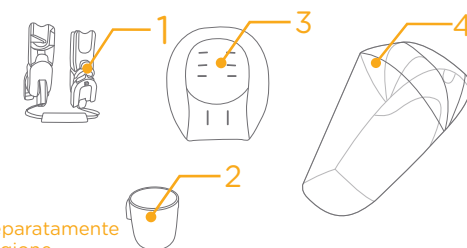

Gli accessori potrebbero essere venduti separatamente o non essere disponibili a seconda della regione.

AVVERTENZA

- ! Utilizzare sempre il dispositivo di ritenuta.
- ! Prima dell'utilizzo, assicurarsi che tutti i dispositivi di blocco siano inseriti.
- ! Evitare che i bambini giochino con questo prodotto.
- ! Controllare che la culla, la seduta o i dispositivi di bloccaggio del seggiolino auto siano correttamente inseriti prima dell'uso.
- ! Il prodotto deve essere montato solo da adulti.
- ! Questo prodotto è adatta a bambini fino a 22 kg o 4 anni, qualunque degli eventi si verifichi prima.
- ! Per evitare una condizione di instabilità pericolosa, non introdurre oltre 4,5 kg nel cesto portaoggetti.
- ! Non lasciare mai il bambino incustodito.
- ! Usare il passeggino con un solo bambino per volta. Non collocare borse, sacchetti, pacchi o elementi accessori sulla maniglia o sulla capottina.
- ! Gli accessori non approvati dal produttore non devono essere usati.
- ! Utilizzare solo le parti di ricambio fornite o consigliate dal produttore.
- ! Per evitare lesioni, assicurarsi che il bambino venga allontanato quando si chiude o si apre il prodotto.
- ! Questo prodotto non è adatto per correre o pattinare.
- ! Per i passeggini concepiti per i neonati, si consiglia di utilizzare la posizione più reclinata.
- ! Il freno di stazionamento deve essere inserito quando si mette o toglie il bambino.
- ! Per i seggiolini auto utilizzati in combinazione con un telaio, questo veicolo non sostituisce una culla o un letto. Se il bambino ha necessità di dormire deve essere messo nella sua culla o nel lettino.
- ! Cessare di usare la navicella non appena il bambino è in grado di stare seduto da solo, rovesciarsi, rialzarsi con le mani e mettersi in ginocchio. Peso massimo del bambino: 9 kg.

- ! Nessun altro materasso deve essere aggiunto a meno che non sia consigliato dal produttore.
- ! Qualsiasi carico sulla maniglia, sul retro dello schienale e/o sui lati del veicolo influisce sulla stabilità del veicolo stesso.
- ! Il peso massimo consigliato nel portabicchiere è di 0,45 kg (1 lb).

Montaggio del passeggino

(Fare riferimento alle figure a pagina 1-13)

Leggere tutte le istruzioni del presente manuale prima di montare e usare il prodotto.

Apertura del passeggino

vedere le figure 1 - 3

Separare il fermo di chiusura dal supporto fermo di chiusura 1, quindi sollevare il maniglione di spinta verso l'alto 2. Tirare indietro la seduta e ruotare finché la seduta non scatta in posizione 3.

Quando si sente il "clic" significa che il passeggino è completamente aperto.

! Verificare che il passeggino sia completamente bloccato prima di continuare ad utilizzarlo.

Montaggio e rimozione delle ruote anteriori

vedere le figure 4 - 5

Montaggio della capottina

vedere le figure 6 - 7

Montaggio e rimozione del portabicchiere

vedere le figure 8 - 10

Montare l'inserto

vedere figura 11

Il passeggino completamente assemblato è mostrato in 12

Funzionamento del passeggino

Uso del bracciolo

vedere le figure 13 - 15

Uso della fibbia

vedere le figure 16 - 17

Rilascio della fibbia

Premendo il pulsante, la fibbia viene rilasciata automaticamente. 16

Chiusura della fibbia

Far combaciare la fibbia della cintura addominale con quella delle spalle 17 - 1 e allinearle con la fibbia centrale. La fibbia si può bloccare automaticamente. 17 - 2 Quando si sente il "clic" significa che la fibbia è bloccata. 17 - 3

! Per evitare gravi lesioni a seguito di caduta o scivolamento, allacciare il bambino con le cinture.

! Assicurarsi che il bambino sia perfettamente allacciato. Lo spazio tra il bambino e la cintura per le spalle deve essere di circa lo spessore di una mano.

! Non incrociare le cinture per le spalle. Ciò provocherà pressione sul collo del bambino.

Uso delle cinture per le spalle e inguinali

vedere le figure 18 - 22

! Per proteggere il bambino dalla caduta, dopo averlo posizionato nella seduta, verificare che le cinture per le spalle e inguinali siano all'altezza e della lunghezza conformi.

18 - 1 Punto di attacco della cintura per le spalle

18 - 2 Dispositivo di regolazione scorrimento

Per i bambini più grandi, utilizzare il punto di attacco della cintura per le spalle e le fessure superiori per le spalle. Per i bambini più piccoli, utilizzare il punto di attacco della cintura per le spalle e le fessure inferiori per le spalle.

Per regolare la posizione del punto di attacco della cintura per le spalle, girare il punto di attacco in modo che sia in piano con il lato rivolto in avanti. Infilarlo nella fessura della cintura per le spalle dalla parte posteriore a quella anteriore. 21

Infilarlo di nuovo nella fessura più vicina all'altezza delle spalle del bambino. 21

Utilizzare il dispositivo di regolazione scorrimento per modificare la lunghezza delle cinture. 22 - 1

Premere il pulsante 22 - 2 mentre si tira la cintura inguinale alla lunghezza adeguata. 22 - 3

Regolazione del maniglione di spinta

vedere figura 23

Sono disponibili 3 posizioni del manubrio:

Per regolare il manubrio, premere contemporaneamente i pulsanti di regolazione sinistro e destro del manubrio e ruotare il manubrio nella posizione desiderata.

Regolazione dello schienale

vedere figura 24

Vi sono 3 angoli di inclinazione per lo schienale.

Per sollevare o reclinare lo schienale, ruotare la maniglia di reclinazione sul retro della seduta 24 - 1 e tirare verso il basso lo schienale. 24 - 2

! Non premere il pulsante di sgancio 24 - 3 al centro della maniglia di reclinazione quando si regola l'angolo di reclinazione.

! Assicurarsi che la reclinazione sia regolata correttamente per l'uso.

! Il carico massimo della tasca portaoggetti sul retro dello schienale è di 0,45 kg.

Regolazione della pedanina poggiatesta

vedere le figure 25 - 26

La pedanina poggiatesta ha 2 posizioni.

Per sollevare la pedanina poggiatesta, spingerla verso l'alto. Quando si sente il "clic" significa che la pedanina poggiatesta è completamente bloccata. 25

Per abbassarla, premere i pulsanti di regolazione su entrambi i lati della pedanina poggiatesta 25 - 1 e ruotarla verso il basso. 25 - 2

Uso del blocco ruote anteriori piroettanti

vedere figura 27

Ruota anteriore in stato di blocco o sblocco come mostrato in 27.

Suggerimento Raccomandiamo di utilizzare il blocco ruote anteriori piroettanti sulle superfici irregolari.

Uso dei freni

vedere le figure 28 - 29

Per bloccare le ruote posteriori, abbassare la leva del freno. 28

Per rilasciare le ruote, basta sollevare verso l'alto la leva del freno. 29

Suggerimento Applicare sempre il freno quando si arresta il passeggino. Spingere leggermente il passeggino per assicurarsi che il freno sia inserito.

Uso della capottina

vedere le figure 30 - 32

Per aprire la capottina, tirarla verso la parte anteriore della seduta. Per chiudere, spingere indietro la capottina. 30

Per una copertura più ampia, aprire la cerniera della capottina e tirarla completamente in avanti. 31

Per un maggiore flusso d'aria, inclinare la copertura della finestrella della capottina. 32

Uso della copertura cintura per le spalle e della copertura dell'imbracatura spartigambe

vedere le figure 33 - 34

La copertura della cintura per le spalle o la copertura dell'imbracatura spartigambe possono essere rimosse dalle cinghie. Per montare la copertura cintura per le spalle e la copertura dell'imbracatura spartigambe, adottare la procedura inversa.

Utilizzo della deriva

vedere le figure 35 - 36

Premendo il pulsante di deriva 35 - 1, è possibile ruotare tutte le ruote del passeggino. 35 - 2

Rilasciare il blocco di orientamento delle ruote anteriori e il pedale del freno delle ruote posteriori prima di utilizzare la deriva. Quando si utilizza la deriva, tutte le ruote ruotano liberamente.

Quando ci si ferma per utilizzare la deriva, premere il pulsante di blocco e assicurarsi di spingere il passeggino in avanti per una distanza sufficiente a far tornare le ruote posteriori bloccate, quindi il passeggino può essere utilizzato normalmente. 36

Inversione della seduta

vedere le figure 37 - 46

Chiusura del passeggino

vedere le figure 41 - 46

! Non chiudere il passeggino con i blocchi ruote anteriori piroettanti inseriti.

! Il pulsante al centro della leva di reclinazione viene utilizzato per chiudere la seduta. 42 - 1

! Il passeggino chiuso può rimanere eretto quando il maniglione di spinta è nella posizione centrale. 45

! Il fermo di chiusura si aggancia automaticamente al supporto fermo di chiusura, quindi il passeggino viene piegato e bloccato completamente. 45 45 46

Uso degli accessori

Gli accessori potrebbero essere venduti separatamente o non essere disponibili a seconda della regione.

Uso con dispositivo di ritenuta per bambini

vedere le figure 51 - 57

Quando si utilizza il dispositivo di ritenuta per bambini Joie i-Gemm 3 & i-Level Pro & i-Snug 2 & i-Jemini & Sprint & Gemm, consultare le seguenti istruzioni.

! Quando si sente il "clic" significa che l'adattatore è completamente bloccato.

! L'adattatore ha 2 posizioni. L'angolo del dispositivo di ritenuta per bambini può essere regolato con gli adattatori regolabili. 55

! In caso di problemi con l'uso del dispositivo di ritenuta per bambini, fare riferimento ai relativi manuali di istruzioni.

! Non chiudere il passeggino se il dispositivo di ritenuta per bambini è ancora fissato.

Uso con la navicella Ramble, Ramble XL

vedere le figure 58 - 61

Quando si utilizza con la navicella Joie ramble, ramble xl, consultare le seguenti istruzioni.

! Quando si sente il "clic" significa che l'adattatore è completamente bloccato.

! Quando si usa la navicella, usare sempre anche il materassino.

! In caso di problemi con l'uso della navicella, fare riferimento ai relativi manuali di istruzioni.

! Non chiudere il passeggino quando è ancora agganciata la navicella.

Uso con la navicella Calmi

vedere le figure 62 - 65

Quando si utilizza con la navicella Joie Calmi, consultare le seguenti istruzioni.

! Quando si sente il "clic" significa che l'adattatore è completamente bloccato.

! Quando si usa la navicella, usare sempre anche il materassino.

! Controllare che la rete nella parte inferiore della navicella sia fissata correttamente prima di installare la navicella.

! In caso di problemi con l'uso della navicella, fare riferimento ai relativi manuali di istruzioni.

! Non chiudere il passeggino quando è ancora agganciata la navicella.

Uso del parapigioggia

vedere figura 66

Per assemblare il parapigioggia, collocarlo sopra la seduta.

! Quando si usa il parapigioggia, controllare sempre la ventilazione.

! Se non viene utilizzata, controllare che il parapigioggia sia pulito e asciutto prima di chiuderlo.

! Non chiudere il passeggino dopo aver montato il parapigioggia.

! Non far sedere il bambino nel passeggino con il parapigioggia montato quando fa caldo.

Cura e manutenzione

vedere figura 67

! L'imbottitura reversibile può essere lavata in acqua fredda e lasciata sgocciolare fino ad asciugatura. Non usare candeggina. Fare riferimento all'etichetta con le istruzioni di lavaggio per pulire il tessuto del passeggino.

! Per pulire la struttura del passeggino, utilizzare solo una soluzione di sapone e acqua calda. Non usare candeggina o detergente. Pulire periodicamente le parti in plastica con un panno umido. Asciugare sempre le parti di metallo per evitare la formazione di ruggine se il passeggino entra in contatto con l'acqua.

! Controllare periodicamente la presenza di viti allentate, componenti usurati, materiali strappati o scuciti nel passeggino. Se necessario, sostituire o riparare i componenti.

! Un'eccessiva esposizione alla luce del sole potrebbe causare lo sbiadimento o la deformazione dei componenti.

! Se il passeggino si bagna, aprire la capottina e lasciarlo asciugare completamente prima di riporlo.

! Se le ruote cigolano, utilizzare un olio leggero (ad esempio, spray al silicone, olio antiruggine o olio per macchine da cucire). È importante oliare l'assieme asse e ruota. 67

! Quando si utilizza il passeggino in spiaggia, pulirlo completamente dopo l'uso per rimuovere sabbia e sale dai meccanismi e dall'assieme ruota.

ES Bienvenido a Joie™

¡Enhorabuena por unirse a la familia Joie! Estamos encantados de formar parte de su viaje y del de su pequeño. Mientras viaja con Joie versadrift, está utilizando un cochecito de alta calidad, totalmente certificado, aprobado conforme a las normas de seguridad europeas EN 1888-2:2018+A1:2022. Este producto es adecuado para niños de hasta 22 kg 4 años, lo que ocurra primero. Lea detenidamente este manual y siga cada paso para garantizar que su bebé viaje cómodamente y esté protegido de la mejor manera posible.

IMPORTANTE: LEER DETENIDAMENTE Y CONSERVAR PARA FUTURAS CONSULTAS.

¡Visítenos en joiebaby.com para descargar manuales y conocer otros fantásticos productos de Joie!

Para obtener información sobre la garantía, visite nuestro sitio web en joiebaby.com.

Emergencia

En caso de emergencia o accidente, es muy importante que su bebé reciba primeros auxilios y tratamiento médico de inmediato.

Lista de piezas

Asegúrese de que están disponibles todas las piezas antes de montar el producto. Si falta alguna pieza, póngase en contacto con su proveedor local. No se necesita ninguna herramienta para el montaje.

- | | |
|--|--|
| 1 Estructura del cochecito | 12 Botón de ajuste del soporte para las pantorrillas |
| 2 Ruedas delanteras | 13 Hebilla |
| 3 Capota | 14 Reposabrazos |
| 4 Botón de bloqueo | 15 Arnés de los hombros |
| 5 Botón de desviación | 16 Cubierta de la ventana de la capota |
| 6 Botón de desbloqueo del asiento | 17 Botón del manillar |
| 7 Cierre de almacenamiento | 18 Manillar |
| 8 Cesta de almacenamiento | 19 Botón de plegado del asiento |
| 9 Rueda trasera | 20 Palanca de reclinación |
| 10 Bloqueo de las ruedas giratorias delanteras | 21 Correa plegable para cochecito |
| 11 Soporte para las pantorrillas | 22 Palanca del freno |

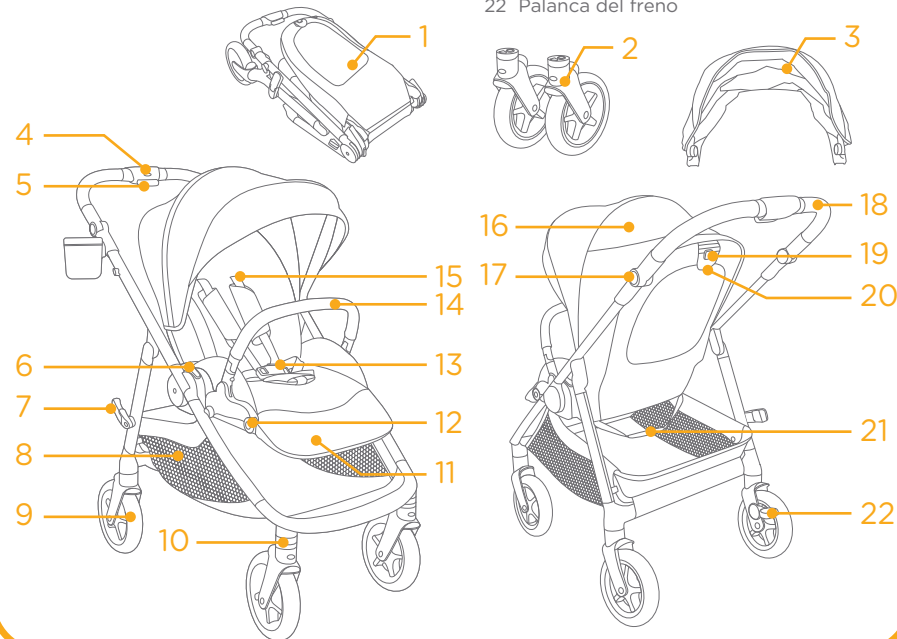

Accesorios (es posible que no estén incluidos)

- 1 Adaptador infantil para el asiento del vehículo
- 2 Portavasos
- 3 Accesorio
- 4 Capota impermeable

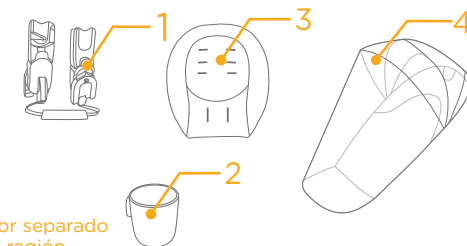

Es posible que los accesorios se vendan por separado o no estén disponibles, dependiendo de la región.

ADVERTENCIA

- ! Utilice siempre el sistema de sujeción.
- ! Asegúrese de que todos los dispositivos de bloqueo están bloqueados antes de usarlos.
- ! No deje que el niño juegue con este producto.
- ! Asegúrese de que los dispositivos colocados en el capazo, en la unidad del asiento o en asiento del vehículo están bien sujetos antes de utilizar el producto.
- ! El montaje solo podrá ser realizado por personas adultas.
- ! Este producto es adecuado para niños de hasta 22 kg 4 años, lo que ocurra primero.
- ! Para evitar riesgos y la inestabilidad del producto, no deberá colocar objetos que sumen en total un peso superior a 4,5 kg en la cesta de almacenamiento.
- ! Nunca deje al bebé desatendido.
- ! No utilice el cochecito para transportar a más de un niño a la vez. Nunca coloque bolsos, bolsas de la compra, paquetes ni ningún otro objeto en el manillar ni en la capota.
- ! No utilice accesorios que no estén aprobados por el fabricante.
- ! Utilice únicamente las piezas de recambio proporcionadas o recomendadas por el fabricante.
- ! Para evitar lesiones, asegúrese de que su hijo está alejado del producto cuando lo pliegue y lo despliegue.
- ! Este producto no es adecuado para correr ni patinar.
- ! En el caso de los recién nacidos, le recomendamos que el asiento diseñado para utilizarse desde el nacimiento lo coloque en la posición lo más reclinada posible.
- ! El dispositivo de estacionamiento deberá estar engranado cuando coloque y retire al niño.
- ! En asientos de vehículo que se utilicen con un chasis, este vehículo no sustituye a una cuna ni una cama. Si su hijo necesita dormir, deberá colocarlo sobre una cuna, una cama o un capazo adecuado.

- ! El capazo no se utilizará en el momento en el que el niño pueda sentarse solo, darse la vuelta y pueda incorporarse sobre las manos y las rodillas. Peso máximo del niño: 9 kg.
- ! No se agregará ningún colchón adicional a menos que lo recomiende el fabricante.
- ! Si cuelga algún objeto del manillar y/o en la parte trasera del respaldo y/o de los laterales del cochecito, la estabilidad del cochecito se verá afectada.
- ! El peso máximo recomendado en el portavasos es de 0,45 kg (1 lb).

Montaje del cochecito

(Consulte las figuras de la página 1-13)

Lea todas las instrucciones incluidas en este manual antes de montar y utilizar este producto.

Apertura del cochecito

consulte las imágenes 1 - 3

Separe el cierre de almacenamiento del soporte de almacenamiento 1 y, a continuación, levante el manillar hacia arriba 2, tire del asiento hacia atrás y gírelo hasta que encaje en su sitio. 3.

El sonido de un "clic" le indicará que el cochecito está completamente abierto.

! Asegúrese de que el cochecito está completamente trabado antes de continuar utilizándolo.

Montaje y desmontaje de las ruedas delanteras

consulte las imágenes 4 - 5

Montaje de la capota

consulte las imágenes 6 - 7

Montar y desmontar el portavasos

consulte las imágenes 8 - 10

Montaje del accesorio para niños pequeños

Consulte la imagen 11

El cochecito completamente montado aparece en la imagen 12

Funcionamiento del cochecito

Uso del reposabrazos

consulte las imágenes 13 - 15

Uso de la hebilla

consulte las imágenes 16 - 17

Desbloquear la hebilla

Presione el botón; la hebilla se soltará automáticamente. 16

Bloquear la hebilla

Haga coincidir la hebilla del cinturón con la hebilla del hombro 17 - 1 y alinéelos con la hebilla central. La hebilla puede bloquearse automáticamente. 17 - 2 El sonido de un "clic" le indicará que la hebilla está completamente bloqueada. 17 - 3

! Con el fin de evitar lesiones graves como consecuencia de caídas o resbalones, mantenga al niño sujeto con el arnés en todo momento.

! Asegúrese de que su hijo esté bien asegurado. Cerciórese de que el espacio entre el niño y el arnés de los hombros sea el del grosor de una mano más o menos.

! No cruce los cinturones de los hombros. Si lo hace, podría presionar el cuello del niño.

Uso de los arneses de los hombros y la cintura

consulte las imágenes 18 - 22

! Con el fin de proteger al niño contra caídas, después de colocarlo en el asiento, compruebe si la altura y el largo de los arneses para los hombros y la cintura son los adecuados.

18 - 1 Anclaje del arnés de los hombros

18 - 2 Ajuste deslizante

Para los niños más altos, utilice el anclaje del arnés de los hombros y las ranuras de los hombros más altas. Para los niños más pequeños, utilice el anclaje del arnés de los hombros y las ranuras de los hombros más bajas.

Para ajustar la posición del gancho del arnés de los hombros, gire el gancho para alinearlos con la parte que está orientada hacia adelante. Enhébrele por la ranura del arnés de los hombros de atrás hacia adelante. 20

Vuelva a enhebrarlo por la ranura que esté más cerca de la altura de los hombros del niño. 21

Utilice el ajuste deslizante para cambiar la longitud del arnés. 22 - 1

Presione el botón 22 - 2 y tire al mismo tiempo del arnés de la cintura hasta que la longitud sea la adecuada. 22 - 3

Ajuste del manillar

Consulte la imagen 23

El manillar tiene 3 posiciones:

Para ajustar el manillar, presione los botones de ajuste del manillar izquierdo y derecho al mismo tiempo y gire dicha asa a la posición deseada.

Ajuste del respaldo

Consulte la imagen 24

El respaldo puede colocarse en 3 ángulos de inclinación.

Para elevar o reclinar el respaldo, gire el manillar para reclinar situado en la parte posterior del asiento 24 - 1 y empuje el respaldo hacia abajo. 24 - 2

! No presione el botón de liberación 24 - 3 situado en el centro de la palanca de inclinación cuando ajuste el ángulo para la inclinación.

! Asegúrese de que la inclinación está establecida de forma adecuada para su uso.

! La carga máxima del bolsillo para accesorios A y B es de 0,45 kg.

Ajuste del soporte para las pantorrillas

consulte las imágenes 25 - 26

Se puede colocar el soporte para las pantorrillas en 2 posiciones distintas.

Para elevar el soporte para las pantorrillas, tire de él hacia arriba. Cuando oiga un "clic" significará que el soporte para las pantorrillas está bloqueado completamente. 25

Para bajar el soporte para las pantorrillas, presione los botones de ajuste ubicados a ambos lados de dicho soporte 26 - 1 y gire este hacia abajo. 26 - 2

Uso del bloqueo de las ruedas giratorias delanteras

Consulte la imagen 27

Estado de la rueda delantera bloqueada o desbloqueada como 27.

Consejo Se recomienda utilizar los bloqueos de las ruedas giratorias sobre las superficies irregulares.

Uso del freno

consulte las imágenes 28 - 29

Para bloquear las ruedas traseras, pise la palanca del freno. 28

Para liberar las ruedas, simplemente levante la palanca del freno hacia arriba. 29

Consejo Ponga siempre el freno cuando el cochecito esté parado. Empuje el cochecito ligeramente para asegurarse de que el freno está accionado.

Uso de la capota

consulte las imágenes 30 - 32

Para abrir la capota, tire de ella hacia adelante hacia la parte delantera del asiento. Para cerrar, empuje la capota hacia atrás. 30

Para ampliar la cobertura de la capota, abra la cremallera de esta y tire de dicha capota completamente hacia delante. 31

Para disponer de más ventilación, levante la cubierta de la ventana de la capota. 32

Uso del protector del arnés para los hombros y del arnés de la pelvis

consulte las imágenes  - 

El protector del arnés de los hombros o del arnés de la pelvis puede extraerse desde la cincha. Para montar la cubierta del arnés del hombro o del arnés de la pelvis, siga los mismos pasos a la inversa.

Ajuste de la desviación

consulte las imágenes  - 

Presione el botón de desviación  - 1. Todas las ruedas del cochecito pueden girar.  - 2

Libere el bloqueo de orientación de las ruedas delanteras y el pedal de freno de las ruedas traseras antes de usar la desviación. Cuando se utiliza la desviación, todas las ruedas están en estado de rotación libre.

Cuando deje de utilizar la desviación, presione el botón de bloqueo y asegúrese de empujar el cochecito hacia adelante durante unos metros para que las ruedas traseras recuperen el estado de bloqueo. Después, podrá utilizar el cochecito como de costumbre. 

Cambio del asiento

consulte las imágenes  - 

Plegado del cochecito

consulte las imágenes  - 

! No pliegue el cochecito con los bloqueos giratorios delanteros activados.

! El botón situado en el medio de la palanca de reclinación se usa para doblar el asiento.  - 1

! El cochecito plegado se puede sostener cuando el manillar está en la posición central. 

! El cierre de almacenamiento se trabará automáticamente en el soporte de almacenamiento y el cochecito quedará completamente plegado y bloqueado.   

Uso de los accesorios

Es posible que los accesorios se vendan por separado o no estén disponibles, dependiendo de la región.

Uso con el dispositivo de sujeción para niños

consulte las imágenes  - 

Cuando lo utilice con el dispositivo de sujeción para niños Joie i-Gemm 3, i-Level Pro, i-Snug 2, i-Jemini, Sprint y Gemm, consulte las siguientes instrucciones.

! El sonido de un “clic” le indicará que el adaptador está completamente bloqueado.

! El adaptador tiene 2 posiciones. El ángulo del dispositivo de sujeción para niños se puede regular con nuestros adaptadores ajustables. 

! Si experimenta algún problema al utilizar el dispositivo de sujeción para niños, consulte sus propios manuales de instrucciones.

! No pliegue el cochecito con el dispositivo de sujeción para niños instalado.

Uso del capazo Ramble, Ramble XL

Consulte las imágenes  - 

Cuando lo utilice con el capazo Joie ramble o ramble xl de Joie, consulte las siguientes instrucciones.

! El sonido de un “clic” le indicará que el adaptador está completamente bloqueado.

! Utilice siempre el colchón cuando utilice el capazo.

! Si experimenta algún problema al utilizar el capazo, consulte sus propios manuales de instrucciones.

! No pliegue el cochecito con el capazo montado.

Uso del capazo Calmi

Consulte las imágenes  - 

Cuando lo utilice con el capazo Joie Calmi, consulte las siguientes instrucciones.

! El sonido de un “clic” le indicará que el adaptador está completamente bloqueado.

! Utilice siempre el colchón cuando utilice el capazo.

! Compruebe que la malla de la parte inferior del capazo esté bien fijada antes de instalar el capazo.

! Si experimenta algún problema al utilizar el capazo, consulte sus propios manuales de instrucciones.

! No pliegue el cochecito con el capazo montado.

Uso de la capota impermeable

Consulte la imagen 

Para montar la capota impermeable, colóquela sobre el asiento.

! Cuando utilice la cubierta impermeable, deberá asegurarse siempre de que tenga una ventilación adecuada.

! Cuando no vaya a utilizar la cubierta impermeable, asegúrese de que esté limpia y seca antes de plegarla.

! No pliegue el cochecito después de montar la cubierta impermeable.

! No coloque al niño en el cochecito con la cubierta impermeable montada si la temperatura es cálida.

Cuidados y mantenimiento

Consulte la imagen 

! Para lavar el acolchado extraíble del asiento, puede hacerlo con agua fría y dejarlo escurrir. No utilice lejía. Consulte la etiqueta de cuidados para ver las instrucciones acerca de la limpieza de las partes de tela del cochecito.

! Para limpiar el manillar del cochecito, utilice únicamente jabón para uso doméstico y agua tibia. No utilice lejía ni detergente. Limpie periódicamente las partes de plástico con un paño suave y húmedo. Seque siempre las partes metálicas para evitar que se oxiden si el cochecito ha estado en contacto con el agua.

! Examine periódicamente su cochecito por si tuviera tornillos sueltos, piezas desgastadas, materiales dañados o descosidos. Sustituya o repare las piezas que lo requieran.

! Una exposición excesiva al sol o al calor podría decolorar o deformar las piezas.

! Si se moja el cochecito, abra la capota y deje que se seque completamente antes de guardarlo.

! Si chirrían las ruedas, utilice un aceite suave (por ejemplo: spray de silicona, aceite antioxidante o aceite para máquinas de coser). Es importante que el aceite llegue al ensamblaje de las ruedas y el eje. 

! Cuando utilice su cochecito en la playa, límpielo completamente después de usarlo para eliminar cualquier resto de arena y sal que haya podido quedar en los ensamblajes de las ruedas y los mecanismos.

PT Bem-vindo à Joie™

Parabéns por se tornar membro da família Joie! Estamos muito satisfeitos por participar na sua aventura com o seu bebé. Quando viaja com o Joie versadrift, está a utilizar um carrinho de bebé de alta qualidade e totalmente certificado, aprovado pelas normas de segurança europeias EN 1888-2:2018+A1:2022. Este produto é indicado para crianças com menos de 22 kg ou 4 anos, o que ocorrer primeiro. Leia atentamente este manual e execute todos os passos para garantir uma utilização confortável e a melhor proteção para a criança.

IMPORTANTE - LEIA ATENTAMENTE E GUARDE PARA FUTURA REFERÊNCIA.

Visite-nos em joiebaby.com para transferir os manuais e conhecer outros produtos interessantes da Joie!

Para informações sobre a garantia, visite o nosso Web site em joiebaby.com

Emergência

Em caso de emergência ou acidente, é importante prestar imediatamente os primeiros socorros e tratamento médico ao seu filho.

Lista de peças

Certifique-se de que todas as peças estão disponíveis antes da montagem. Se alguma peça estiver em falta, contacte o revendedor local. Não são necessárias ferramentas para a montagem.

- | | | | |
|----|---------------------------------|----|--|
| 1 | Estrutura do carrinho de bebé | 12 | Botão de ajuste do apoio da perna |
| 2 | Rodas dianteiras | 13 | Fivela |
| 3 | Cobertura | 14 | Barra de proteção frontal |
| 4 | Botão de bloqueio | 15 | Alça |
| 5 | Botão de desvio | 16 | Proteção da janela da cobertura |
| 6 | Botão de desbloqueio da cadeira | 17 | Botão da barra de suporte |
| 7 | Trinco de armazenamento | 18 | Barra de suporte |
| 8 | Cesto de armazenamento | 19 | Botão para rebater o assento |
| 9 | Roda traseira | 20 | Alavanca de reclinção |
| 10 | Bloqueio giratório frontal | 21 | Correia para dobrar o carrinho de bebé |
| 11 | Apoio de pernas | 22 | Alavanca do travão |

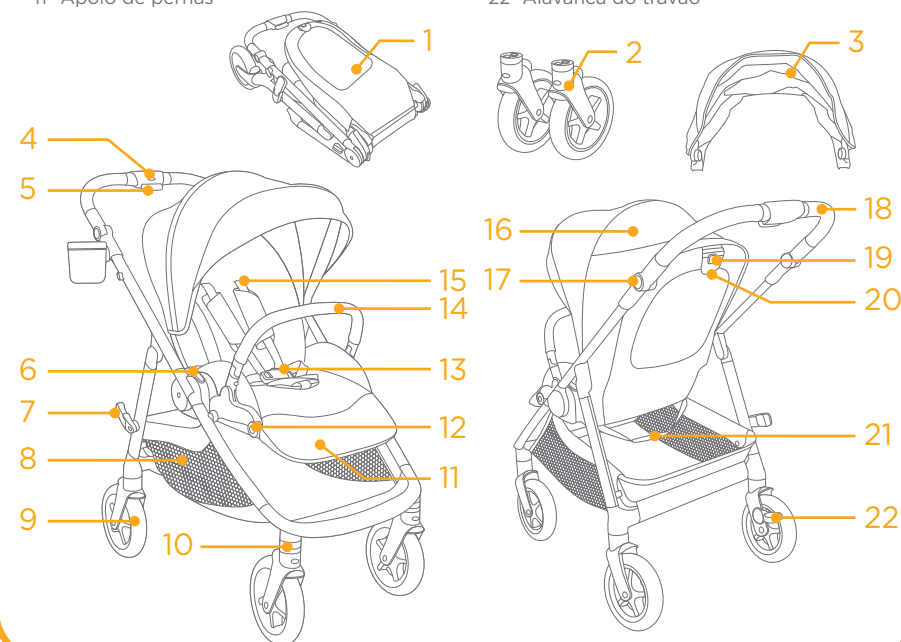

Acessórios (podem não estar incluídos)

- 1 Adaptador para cadeira auto infantil
- 2 Suporte para copos
- 3 Redutor
- 4 Capa impermeável

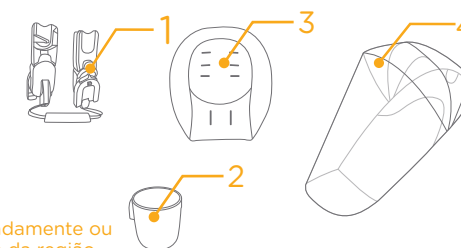

Os acessórios podem ser vendidos separadamente ou podem não estar disponíveis dependendo da região.

AVISO

- ! Utilize sempre o sistema de retenção.
 - ! Certifique-se de que os dispositivos de bloqueio estão acionados antes de utilizar a alcofa.
 - ! Não deixe a criança brincar com este produto.
 - ! Verifique se o corpo do carrinho de bebê, a unidade de assento ou os dispositivos de encaixe da cadeira auto estão devidamente encaixados antes de utilizar o produto.
 - ! A montagem deverá ser efetuada por adultos.
 - ! Este produto é indicado para crianças com menos de 22 kg ou 4 anos, o que ocorrer primeiro.
 - ! Para evitar condições perigosas e instáveis, não coloque mais de 4,5 kg no cesto de armazenamento.
 - ! Nunca deixe a criança sem supervisão.
 - ! Utilize o carrinho de bebê com apenas uma criança de cada vez. Nunca coloque bolsas, sacos de compras, embalagens ou acessórios na pega ou cobertura.
 - ! Não utilize acessórios que não sejam aprovados pelo fabricante.
 - ! Utilize apenas peças fornecidas e recomendadas pelo fabricante.
 - ! Para evitar lesões, assegure-se de que mantém a criança afastada ao dobrar e desdobrar este produto.
 - ! Este produto não é adequado para correr ou patinar.
 - ! No caso de recém-nascidos, recomenda-se que utilize a cadeira na posição mais reclinada possível.
 - ! O dispositivo de travagem deve ser acionado ao colocar e remover a criança.
 - ! Para as cadeiras auto utilizadas em conjunto com a estrutura do carrinho de bebê, o carrinho não substitui um berço ou cama. Se a criança precisar de dormir, coloque-a na alcofa, berço ou cama apropriados.
 - ! A alcofa não deve ser utilizada a partir do momento que a criança conseguir sentar-se sozinha, rolar e levantar-se apoiando-se nas mãos e nos joelhos. Peso máximo da criança: 9 kg.
- ! Não serão fornecidos colchões adicionais, a menos que seja recomendado pelo fabricante.
 - ! Qualquer carga colocada sobre a pega e/ou na traseira do apoio das costas e/ou nas laterais do veículo podem afetar a estabilidade do mesmo.
 - ! O peso máximo recomendado no suporte para copos é 0,45 kg.

Montagem do carrinho de bebé

(Consulte as figuras na página 1-13)

Leia atentamente todas as instruções neste manual antes de instalar e utilizar este produto.

Abrir o carrinho

ver imagens 1 - 3

Separe o trinco de armazenamento do suporte de montagem 1 e, em seguida, levante a pega para cima 2, puxe o assento para trás e gire até encaixar no lugar 3.

O som de um clique significa que o carrinho de bebé está completamente aberto.

! Certifique-se de que o carrinho de bebé está completamente travado antes de continuar a utilizar.

Montagem e remoção das rodas dianteiras

ver imagens 4 - 5

Montagem da cobertura

ver imagens 6 - 7

Montar e remover o suporte para copos

ver imagens 8 - 10

Montar o redutor

ver imagem 11

A ilustração apresenta o carrinho totalmente montado 12

Operação do carrinho de bebé

Utilizar a barra de proteção

ver imagens 13 - 15

Utilizar a fivela

ver imagens 16 - 17

Soltar a fivela

Pressione o botão; a fivela solta-se automaticamente. 16

Bloquear a fivela

Encaixe a fivela da correia subabdominal na fivela da correia de ombro 17 - 1 e alinhe-as com a fivela central. A fivela pode bloquear automaticamente. 17 - 2 O som de um "clique" significa que a fivela está corretamente encaixada. 17 - 3

! Para evitar ferimentos graves resultantes de quedas ou deslizamentos, prenda sempre a criança com as alças.

! Certifique-se de que a criança está segura e confortável. O espaço entre a criança e as alças tem a espessura aproximada de uma mão.

! Não cruze as correias dos ombros. Ao fazê-lo, estará a pressionar o pescoço da criança.

Utilizar a alça e cinto subabdominal

ver imagens 18 - 22

! Para proteger a criança contra quedas, depois de a colocar o assento, certifique-se de que as alças e a correia subabdominal estão à devida altura e comprimento.

18 - 1 Âncora das alças

18 - 2 Regulador deslizante

Para crianças maiores, utilize a alça e as ranhuras para ombro mais altas. Para crianças mais pequenas, utilize a alça e as ranhuras para ombro mais baixas.

Para ajustar a posição da alça, rode a âncora para nivelar com o lado virado para a frente. Enfie-o pela ranhura para alça de trás para a frente. 20

Reposicione-o pela ranhura mais próxima da altura do ombro da criança. 21

Utilize o regulador deslizante para alterar o comprimento do arnês. 22 - 1

Pressione o botão 22 - 2 e puxe as alças até à posição apropriada. 22 - 3

Ajustar a pega

ver imagem 23

A barra de suporte possui 3 posições:

Para ajustar a barra de suporte, pressione simultaneamente os botões de ajuste esquerdo e direito da barra de suporte e rode a mesma para uma posição desejável.

Ajuste do apoio das costas

ver imagem 24

O apoio das costas apresenta 3 ângulos de reclinção.

Para subir/reclinar o apoio das costas, rode a pega de reclinção na parte de trás da cadeira 24 - 1 e puxe o apoio das costas para baixo. 24 - 2

! Não pressione o botão de desbloqueio 24 - 3 no centro da alavanca de reclinção ao ajustar o ângulo de reclinção.

! Certifique-se de que reclinou o produto para uma utilização adequada.

! A carga máxima do bolso de armazenamento na parte de trás do encosto é de 0,45 kg.

Ajustar o apoio de pernas

ver imagens 25 - 26

O apoio de pernas tem 2 posições.

Para elevar o apoio da perna, empurre-o para cima. O som de um "clique" significa que a perna está corretamente encaixada. 25

Para baixar o apoio de pernas, pressione os botões de ajuste em ambos os lados do apoio de pernas 26 - 1 e rode o apoio de pernas para baixo. 26 - 2

Utilizar o bloqueio giratório dianteiro

ver imagem 27

O estado de bloqueio ou desbloqueio das rodas é obtido conforme ilustrado em 27.

Ponta Recomenda-se a utilização dos bloqueios giratórios em superfícies irregulares.

Utilizar o travão

ver imagens 28 - 29

Para bloquear as rodas traseiras, pise a alavanca de bloqueio. 28

Para soltar as rodas, basta elevar a alavanca do travão. 29

Ponta Acione o travão sempre que parar o carrinho. Empurre ligeiramente o carrinho de bebé para garantir que o travão está acionado.

Utilizar a cobertura

ver imagens 30 - 32

Para abrir, puxe a cobertura para a frente da cadeira. Para fechar, empurre a cobertura para atrás. 30

Para alargar a cobertura, abra o fecho da cobertura e puxe-a totalmente para a frente. 31

Para um fluxo de ar adicional, destape a janela da cobertura. 32

Utilizar a capa das alças e a capa da correia entrepernas

ver imagens 33 - 34

A capa das alças ou a capa da correia entrepernas podem ser removidas da tira. Para colocar a capa das alças e a capa da correia entrepernas inverta a sequência de passos.

Utilizar o desvio

ver imagens 45 - 46

Pressione o botão de desvio 45 - 1; todas as rodas do carrinho de bebé podem ser rodadas. 45 - 2
Solte o bloqueio de orientação das rodas frontais e o pedal do travão das rodas traseiras antes de utilizar o desvio. Quando utilizar o desvio, todas as rodas estão no estado de rotação livre.

Quando parar de utilizar o desvio, pressione o botão de bloqueio e empurre o carrinho de bebé para a frente a uma certa distância para que as rodas traseiras voltem ao estado bloqueado. Em seguida, o carrinho de bebé pode ser utilizado normalmente. 46

Trocar a cadeira

ver imagens 47 - 48

Dobrar o carrinho de bebé

ver imagens 49 - 50

! Não dobre o carrinho de bebé com os bloqueios giratórios frontais acionados.

! O botão no centro da alavanca de reclinacão é utilizado para dobrar o assento. 49 - 1

! O carrinho de bebé dobrado pode ficar de pé quando a pega está na posição central. 49

! O trinco de armazenamento irá fixar-se automaticamente no suporte de montagem, e, em seguida, o carrinho de bebé é dobrado e bloqueado completamente. 49 49 50

Utilizar acessórios

Os acessórios podem ser vendidos separadamente ou podem não estar disponíveis dependendo da região.

Utilizar com dispositivo de retenção para crianças

ver imagens 51 - 57

Ao utilizar com o sistema de retenção para crianças Joie i-Gemm 3 e i-Level Pro e i-Snug 2 e i-Jemini e Sprint e Gemm, consulte as instruções seguintes.

! O som de um "clique" significa que o adaptador está corretamente encaixado.

! O adaptador possui 2 posições. A inclinação do dispositivo de retenção para crianças pode ser ajustada com os nossos adaptadores ajustáveis. 55

! Se tiver algum problema ao utilizar o sistema de retenção para crianças, consulte os manuais de instruções deles.

! Não dobre o carrinho de bebé com o sistema de retenção para crianças ainda encaixado.

Utilizar com a alcofa Ramble ou Ramble XL

ver imagens 43 - 61

Quando utilizar a alcofa Joie ramble, ramble xl, consulte as seguintes instruções.

! O som de um "clique" significa que o adaptador está corretamente encaixado.

! Utilize o colchão sempre que utiliza a alcofa.

! Se tiver algum problema ao utilizar a alcofa, consulte os manual de instruções da mesma.

! Não dobre o carrinho de bebé com a alcofa ainda encaixada.

Utilizar a alcofa Calmi

ver imagens 62 - 65

Quando utilizar a alcofa Joie Calmi, consulte as seguintes instruções.

! O som de um "clique" significa que o adaptador está corretamente encaixado.

! Utilize o colchão sempre que utiliza a alcofa.

! Certifique-se de que a rede na parte inferior da alcofa está devidamente fixada antes de instalar a alcofa.

! Se tiver algum problema ao utilizar a alcofa, consulte os manual de instruções da mesma.

! Não dobre o carrinho de bebé com a alcofa ainda encaixada.

Utilizar capa impermeável

ver imagem 66

Para instalar a capa impermeável, coloque-a sobre a cadeira.

! Ao utilizar a capa impermeável, verifique sempre a sua ventilação.

! Quando não estiver em utilização, verifique se a capa impermeável foi limpa e seca antes de a dobrar.

! Não dobre o carrinho de bebé depois de instalar a capa impermeável.

! Não coloque a criança no carrinho de bebé com a capa impermeável instalada durante o tempo quente.

Cuidado e manutenção

ver imagem 67

! A capa de tecido amovível pode ser lavada com água fria e deixada a secar. Sem lixívia. Consulte as instruções de limpeza na etiqueta das peças de tecido do carrinho de bebé.

! Para limpar a estrutura do carrinho de bebé, utilize apenas sabão e água quente. Não utilizar lixívia ou detergente. Limpe periodicamente as peças de plástico limpas com um pano macio e húmido. Seque sempre as partes metálicas para evitar a formação de ferrugem se o carrinho entrar em contacto com a água.

! Verifique periodicamente se o carrinho de bebé tem parafusos desapertados, peças desgastadas, materiais ou costuras rasgados. Substitua ou repare as peças, conforme necessário.

! A exposição excessiva ao sol ou calor poderá causar o desvanecimento das cores ou a deformação das peças.

! Se o carrinho de bebé ficar molhado, abra a cobertura e deixe secar bem antes de armazenar.

! Se as rodas rangem, utilize um óleo leve (por exemplo, spray de silicone, óleo antiferrugem ou óleo de máquina de costura). É importante colocar o óleo no conjunto do eixo e da roda. 67

! Se utilizar o carrinho de bebé na praia, limpe totalmente o carrinho de bebé após a sua utilização para remover a areia e o sal dos mecanismos e dos componentes das rodas.

PL Witamy w Joie™

Gratulujemy zostania członkiem rodziny Joie! Bardzo się cieszymy z możliwości wspólnego podróżowania z Państwa dzieckiem. Podczas podróży z Joie versadrift, używasz wysokiej jakości, wyposażonego w komplet certyfikatów wózka dziecięcego, zgodnego z Europejskimi standardami bezpieczeństwa EN 1888-2:2018+A1:2022. Ten produkt jest przeznaczony dla dzieci o wadze do 22kg lub w wieku do 4 lat, zależnie od tego co nastąpi wcześniej. Prosimy o uważne przeczytanie tego podręcznika i wykonanie każdej czynności, aby zapewnić wygodną jazdę i najlepsze zabezpieczenie dziecka.

WAŻNE - DOKŁADNIE PRZECZYTAJ I ZACHOWAJ DO PRZYSZŁEGO WYKORZYSTANIA.

Odwiedź nas pod adresem joiebaby.com w celu pobrania podręczników i sprawdzenia, innych ekscytujących produktów Joie!

W celu uzyskania informacji o gwarancji, należy odwiedzić naszą stronę internetową, pod adresem joiebaby.com

Sytuacja zagrożenia

W sytuacji zagrożenia lub po wypadku, najważniejsze jest, aby udzielić dziecku pierwszej pomocy i jak najszybciej poddać je leczeniu medycznemu.

Lista części

Upewnij się, że posiadasz wszystkie części zanim rozpoczniesz proces montażu. Jeśli którejś z części brakuje, należy się skontaktować z lokalnym sprzedawcą. Montaż nie wymaga użycia żadnych dodatkowych narzędzi.

- 1 Rama wózka dziecięcego
- 2 Koła przednie
- 3 Osłona
- 4 Przycisk blokady
- 5 Przycisk obrotu
- 6 Przycisk zwolnienia fotelika
- 7 Zapadka przechowywania
- 8 Koszyk transportowy
- 9 Koło tylne
- 10 Blokada obrotu kółek przednich
- 11 Podparcie tyłek
- 12 Przycisk regulacji podparcia tydek
- 13 Sprzączka
- 14 Poprzeczka
- 15 Uprząż na ramiona
- 16 Osłona okna daszka
- 17 Przycisk rączki
- 18 Rączka
- 19 Przycisk składania siedzenia
- 20 Dźwignia odchylenia
- 21 Pasek składania wózka dziecięcego
- 22 Dźwignia hamulca

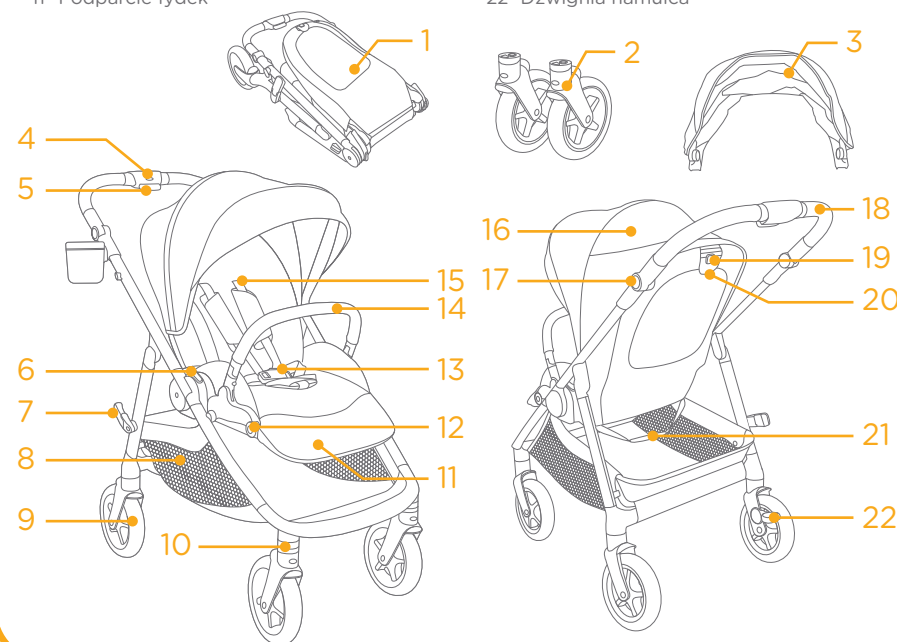

Akcesoria (Mogą nie być dostarczone)

- 1 Adapter fotelika samochodowego
- 2 Uchwyt na kubek
- 3 Wkładka
- 4 Folia przeciwdeszczowa

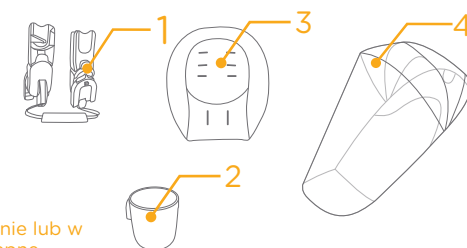

Akcesoria mogą być sprzedawane oddzielnie lub w zależności od regionu, mogą nie być dostępne.

OSTRZEŻENIE

- ! Należy zawsze używać system podtrzymujący.
- ! Przed rozpoczęciem używania produktu, należy się upewnić, że są zamknięte wszystkie blokady.
- ! Nie należy pozwalać dziecku na zabawę z tym produktem.
- ! Przed użyciem upewnić się, czy urządzenia mocujące korpus wózka, część z siedzeniem lub fotelik samochodowy są prawidłowo zamocowane.
- ! Wymagany jest montaż przez osobę dorosłą.
- ! Ten produkt jest przeznaczony dla dzieci o wadze do 22 kg lub w wieku do 4 lat, zależnie od tego co nastąpi wcześniej.
- ! Aby zapobiec niebezpiecznym sytuacjom, niestabilności, w koszu nie należy umieszczać więcej niż 4,5 kg bagażu.
- ! Nigdy nie należy zostawiać dziecka bez nadzoru.
- ! W wózku dziecięcym może znajdować się jednocześnie tylko jedno dziecko. Nigdy nie należy zawieszać torebek, toreb na zakupy, paczek lub akcesoriów na uchwycie lub na daszku.
- ! Nie należy używać akcesoriów niezatwierdzonych przez producenta.
- ! Używać należy wyłącznie części zamiennych dostarczonych lub zalecanych przez producenta.
- ! Aby uniknąć obrażeń podczas składania i rozkładania tego produktu należy się upewnić, że dziecko znajduje się dalej.
- ! Ten produkt nie jest odpowiedni do biegania lub jazdy na wrotkach.
- ! Wózek dziecięcy przeznaczony dla dzieci od urodzenia, dla noworodków powinien być używany w najbardziej nachylonej pozycji.
- ! Podczas wkładania i wyjmowania dzieci należy uruchomić urządzenie parkingowe.
- ! Foteliki samochodowe używane w połączeniu z podstawą nie zastępują łóżeczka dziecięcego ani łóżka. Gdy dziecko chce spać, należy je umieścić w odpowiednim wózku dziecięcym, łóżeczku dziecięcym lub na łóżku.
- ! Daszka nie należy używać, gdy dziecko będzie już mogło samo siadać, przekręcać się z boku na bok i ustawiać, opierając się na rękach i na kolanach. Maksymalna masa dziecka: 9 kg.
- ! Nie są wymagane żadne dodatkowe materace o ile nie zaleci ich producent.
- ! Każdy ładunek przymocowany do uchwytu i/lub z tyłu oparcia pleców i/lub na bokach wózka będzie wpływać na stabilność wózka.
- ! Maksymalny, zalecany udźwig uchwytu na pojemnik z napojem, to 0,45 kg (1 funt).

Montaż wózka dziecięcego

(Patrz ilustracje na stronach 1-13)

Przed montażem i rozpoczęciem używania tego produktu, należy przeczytać wszystkie instrukcje z tego podręcznika.

Otwórz wózek dziecięcy

patrz ilustracje 1 - 3

Odłącz zatrzask od uchwytu mocowania 1, a następnie podnieś uchwyt do góry 2. Pociągnij fotelik do tyłu i obróć go, aż zaskoczy na swoje miejsce. 3.

Dźwięk "kliknięcia" oznacza, że wózek jest całkowicie otwarty.

! Przed kontynuowaniem używania, sprawdź czy zostały zatrzasknięte wszystkie zatrzaski wózka dziecięcego.

Montaż i odłączanie kół przednich

patrz ilustracje 4 - 5

Montaż daszka

patrz ilustracje 6 - 7

Montaż i odłączanie uchwytu na kubek

patrz ilustracje 8 - 10

Montaż wkładki

patrz ilustracja 11

Całkowicie zmontowany wózek jest pokazany na ilustracji 12

Działanie wózka dziecięcego

Korzystanie z wspornika ramion

patrz ilustracje 13 - 15

Korzystanie ze sprzączki

patrz ilustracje 16 - 17

Zwolnienie sprzączki

Naciśnij przycisk, po czym nastąpi automatyczne zwolnienie sprzączki. 16

Sprzączka blokady

Dopasuj sprzączkę pasa biodrowego do sprzączki pasa na ramiona 17 - 1 i dopasuj je do sprzączki centralnej, po czym sprzączka zatrzasknie się automatycznie. 17 - 2 "Kliknięcie" oznacza, że sprzączka została całkowicie zatrzasknięta. 17 - 3

! Aby uniknąć poważnych obrażeń w wyniku upadku lub zsunienia, należy zawsze zabezpieczyć dziecko uprzężą.

! Należy sprawdzić, czy dziecko jest dobrze zabezpieczone. Odległość pomiędzy dzieckiem a uprzężą na ramiona powinna wynosić około grubości jednej dłoni.

! Nie należy krzyżować pasów na ramiona. Może to spowodować nacisk na kark dziecka.

Używanie uprząży na ramiona i biodra

patrz ilustracje 18 - 22

! Aby zabezpieczyć dziecko przed upadkiem, po umieszczeniu dziecka na siedzeniu, należy sprawdzić, czy uprząż na ramiona i na talię jest założona na właściwej wysokości oraz, czy ma odpowiednią długość.

18 - 1 Kotwa uprząży na ramiona

18 - 2 Regulator przesuwu

Dla większego dziecka, należy użyć kotwę uprząży i najwyższe szczeliny uprząży na ramiona. W przypadku mniejszego dziecka należy użyć kotwę uprząży i najniższe szczeliny uprząży na ramiona.

Aby wyregulować pozycję kotwy uprząży na ramiona, obróć kotwę w celu wypoziomowania ze stroną skierowaną do przodu. Przełóż ją przez szczelinę uprząży na ramiona, od tyłu do przodu. 20

Przełóż ponownie przez szczelinę najbliższą wysokości ramion dziecka. 21

Użyj regulatora przesuwu do zmiany długości uprząży. 22 - 1

Naciśnij przycisk 22 - 2, wyciągając jednocześnie uprząż na pas na prawidłową długość. 22 - 3

Regulacja uchwytu

patrz ilustracja 23

Dostępne są 3 pozycje rączki:

W celu ustawienia pozycji rączki, naciśnij jednocześnie przyciski regulacji rączki z lewej i z prawej strony i obróć rączkę do wymaganego położenia.

Regulacja oparcia

patrz ilustracja 24

Dostępnych jest 3 kątów nachylenia oparcia pleców.

Aby podnieść lub nachylić oparcie pleców, obrócić uchwyt nachylania z tyłu siedzenia 24 - 1, nacisnąć w dół oparcie pleców. 24 - 2

! Nie należy naciskać przycisku zwalniania 24 - 3 na środku uchwytu nachylania podczas regulacji kąta nachylenia.

! Upewnij się, że nachylenie jest ustawione prawidłowo do używania.

! Maksymalny udźwig kieszeni transportowej na oparciu pleców wynosi 0,45kg.

Regulacja oparcia łydek

patrz ilustracje 25 - 26

Oparcie łydek ma 2 pozycje.

Aby unieść oparcie łydek, naciśnij je do góry. Dźwięk "kliknięcia" oznacza, że oparcie łydek jest całkowicie zablokowane. 25

W celu obniżenia podparcia łydek, naciśnij przyciski regulacji z obu stron podparcia łydek 26 - 1 i obróć podparcie łydek w dół. 26 - 2

Korzystanie z blokady obrotu

patrz ilustracja 27

Przednie koło zablokowane lub odblokowane, jak 27.

Wskazówka Korzystanie z blokady obrotu zalecane jest na nierównych powierzchniach.

Korzystanie z hamulca

patrz ilustracje 28 - 29

W celu zablokowania kół tylnych, naciśnij nogą na dźwignię hamulca. 28

Aby zwolnić koła, unieś dźwignię hamulca w górę. 29

Wskazówka Zawsze, kiedy wózek dziecięcy stoi, powinien być zablokowany hamulec. Popchnąć wózek dziecięcy nieznacznie do przodu w celu upewnienia się, że hamulec działa.

Używanie daszka

patrz ilustracje 30 - 32

Aby otworzyć, pociągnąć daszek w stronę przodu siedzenia. Aby zamknąć, popchnąć daszek do tyłu. 30

Aby zwiększyć zakres osłony daszka, należy rozpiąć zamek błyskawiczny daszka i pociągnąć daszek całkowicie do przodu. 31

Aby uzyskać dodatkowy przepływ powietrza, podnieś osłonę okna daszka. 32

Używanie osłony upręży na ramiona i osłony upręży na krocze

patrz ilustracje 53 - 54

Oslonę upręży na ramiona lub oslonę upręży na krocze można zdjąć z upręży. Aby zamontować oslonę upręży na ramiona i oslonę upręży na krocze należy wykonać podane czynności w kolejności odwrotnej.

Używanie funkcji swobodnego obrotu

patrz ilustracje 55 - 56

Naciśnij przycisk swobodnego obrotu 55 - 1, obracać można wszystkie koła wózka dziecięcego. 55 - 2

Przed użyciem funkcji swobodnego obrotu należy zwolnić blokadę orientacji przedniego koła i pedał hamulca tylnego koła. Podczas używania funkcji swobodnego obrotu wszystkie koła są w stanie swobodnego obrotu.

Aby zaprzestać używania funkcji swobodnego obrotu, należy nacisnąć przycisk blokady i popchnąć wózek dziecięcy do przodu na pewną odległość, aby tylne koła powróciły do stanu zablokowania, a następnie można normalnie korzystać z wózka dziecięcego. 56

Siedzisko obrotowe

patrz ilustracje 57 - 58

Składanie wózka dziecięcego

patrz ilustracje 41 - 51

! Nie należy składać wózka, gdy są uruchomione przednie blokady obrotu.

! Przycisk na środku dźwigni odchylenia służy do składania siedzenia. 42 - 1

! Złożony wózek dziecięcy może stać, gdy uchwyt znajduje się w pozycji środkowej. 43

! Zatrask kosza automatycznie zaczepi się za element do montażu kosza, po czym wózek dziecięcy złoży się i zostanie całkowicie zablokowany. 44 45 50

Używanie akcesoriów

Akcesoria mogą być sprzedawane oddzielnie lub w zależności od regionu, mogą nie być dostępne.

Używanie z systemem przytrzymującym dla niemowląt

patrz ilustracje 51 - 57

Podczas używania z fotelikiem samochodowym dla niemowlęcia Joie i-Gemm 3 oraz i-Level Pro i i-Snug 2 oraz i-Jemini i Sprint oraz Gemm, należy sprawdzić następujące instrukcje.

! Dźwięk „kliknięcia” oznacza, że adapter jest całkowicie zablokowany.

! Adapter ma 2 pozycje. Kąt podtrzymywania fotelika samochodowego dla dziecka można regulować z użyciem naszych regulowanych adapterów. 52

! W przypadku problemów dotyczących używania nosidełek dla niemowląt, należy sprawdzić ich podręczniki.

! Nie należy składać wózka dziecięcego, gdy jest nadal zamontowany nosidełko dla niemowląt.

Używanie z gondolą Ramble, Ramble XL

Patrz ilustracje 53 - 61

Podczas używania z gondolą Joie ramble, ramble xl należy się stosować do następujących instrukcji.

! Dźwięk „kliknięcia” oznacza, że adapter jest całkowicie zablokowany.

! Podczas korzystania z fotelika transportowego należy zawsze korzystać z materaca.

! W przypadku problemów dotyczących używania daszka, należy sprawdzić jego instrukcję.

! Nie należy składać wózka, gdy jest zamontowany daszek.

Korzystanie z gondoli Calmi

Patrz ilustracje 62 - 63

Podczas używania z daszkiem Joie Calmi, należy się stosować do następujących instrukcji.

! Dźwięk „kliknięcia” oznacza, że adapter jest całkowicie zablokowany.

! Podczas korzystania z fotelika transportowego należy zawsze korzystać z materaca.

! Przed instalacją daszka należy sprawdzić, czy jest prawidłowo przymocowana siatka na spodzie daszka.

! W przypadku problemów dotyczących używania daszka, należy sprawdzić jego instrukcję.

! Nie należy składać wózka, gdy jest zamontowany daszek.

Korzystanie z osłony przeciwdeszczowej

patrz ilustracja 66

W celu zamontowania osłony przeciwdeszczowej należy umieścić ją nad siedzeniem.

! W przypadku korzystania z osłony przeciwdeszczowej należy zawsze pamiętać o sprawdzeniu wentylacji.

! Jeżeli osłona przeciwdeszczowa nie jest wykorzystywana należy pamiętać o jej wyczyszczeniu i wysuszeniu przed złożeniem.

! Nie wolno składać wózka dziecięcego z założoną osłoną przeciwdeszczową.

! W przypadku upalnej pogody nie wolno wkładać dziecka do wózka dziecięcego z założoną osłoną przeciwdeszczową.

Pielęgnacja i konserwacja

patrz ilustracja 67

! Wyjmowana wkładka siedzenia może być myta w zimnej wodzie i suszona przez powieszenie. Nie wolno stosować środków wybielających. Instrukcja czyszczenia części wózka dziecięcego wykonanych z tkaniny znajduje się na etykiecie dotyczącej konserwacji.

! Do czyszczenia ramy wózka dziecięcego wolno stosować jedynie mydło domowe i ciepłą wodę. Nie wolno stosować środków wybielających ani detergentów. Okresowo należy przecierać elementy z tworzywa sztucznego miękką wilgotną ściereczką. Jeżeli doszło do kontaktu wózka dziecięcego z wodą, zawsze należy wysuszyć części metalowe, celem zapobieżenia tworzeniu się rdzy.

! Od czasu do czasu należy sprawdzić, czy w wózku dziecięcym nie ma poluzowanych wkrętów, zużytych części, rozdartego materiału lub szwów. W razie potrzeby, naprawić lub wymienić części.

! Nadmierna ekspozycja na słońce lub ciepło może spowodować fałdowanie lub wyginanie się części.

! Jeżeli wózek dziecięcy ulegnie zamoczeniu, otworzyć daszek i wysuszyć go dokładnie przed dalszym przechowywaniem.

! Jeżeli kółka skrzypią użyć delikatnego oleju (np. aerozolu silikonowego, środka przeciwrzdzewnego lub oleju do maszyn do szycia). Ważne jest wprowadzenie oleju między oś a koło. 67

! W przypadku korzystania z wózka dziecięcego na plaży dokładnie oczyścić wózek dziecięcy po użyciu, w celu usunięcia piasku i soli z mechanizmów oraz zespołów kół.

Blahopřejeme vám – stali jste se členy rodiny Joie! Jsme nadšeni, že můžeme doprovázet vaše dítě na cestě. Při cestování s kočárkem Joie versadrift používáte kvalitní, plně certifikovaný kočárek schválený evropskými bezpečnostními normami EN 1888- 2:2018+A1:2022. Tento produkt je vhodný pro děti do 22 kg nebo do 4 let (podle toho, co nastane dříve). Pozorně si přečtěte tento návod. Jeho dodržováním zajistíte pohodlnou jízdu a maximální ochranu svého dítěte.

DŮLEŽITÉ - POZORNĚ SI PŘEČTETE TENTO NÁVOD A USCHOVEJTE JEJ PRO BUDOUCÍ POUŽITÍ.

Pro stažení návodů a více podrobností o vzrušujících výrobcích Joie nás navštivte na joiebaby.com!

Informace o záruce najdete na našem webu joiebaby.com

Stav nouze

V případě ohrožení nebo úrazu je nejdůležitější poskytnout vašemu dítěti okamžité ošetření a následnou lékařskou pomoc.

Seznam součástí

Před sestavením se ujistěte, že nechybí žádné součásti. V případě, že některá součást chybí, kontaktujte prodejce. K sestavení nejsou zapotřebí žádné nástroje.

- | | |
|------------------------------------|------------------------------------|
| 1 Rám kočárku | 12 Tlačítko nastavení opěrky nohou |
| 2 Přední kolečka | 13 Přezka |
| 3 Stříška | 14 Opěrka rukou |
| 4 Zamykací rukojeti | 15 Ramenní postroj |
| 5 Driftovací tlačítko | 16 Kryt okénka ve stříšce |
| 6 Tlačítko uvolnění sedátka | 17 Tlačítko rukojeti |
| 7 Úložná západka | 18 Rukojeť |
| 8 Úložný košík | 19 Tlačítko rozložení sedátka |
| 9 Zadní kolečko | 20 Páčka náklonu |
| 10 Zámek natáčení předních koleček | 21 Popruh pro rozložení kočárku |
| 11 Opěrka nohou | 22 Páčka brzd |

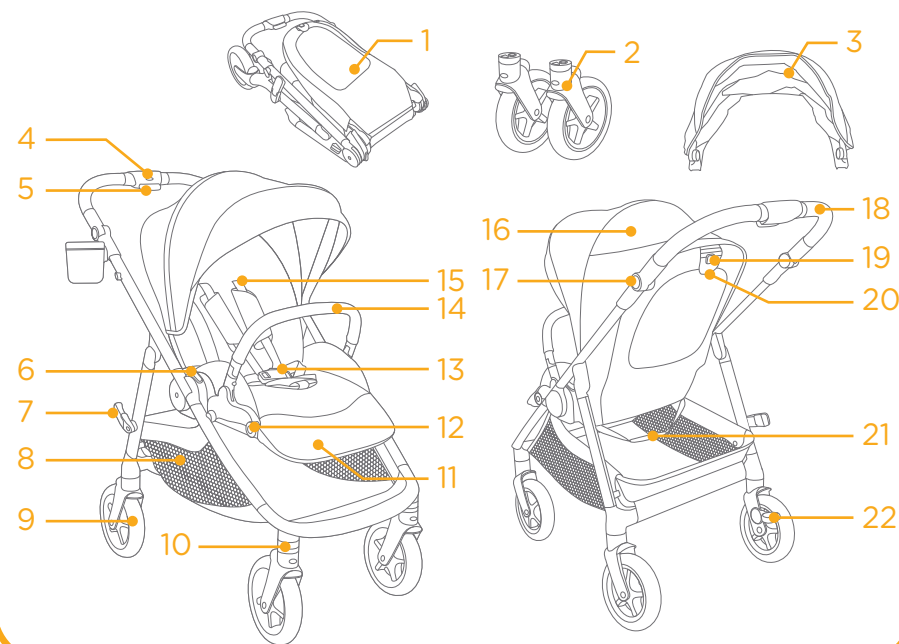

Příslušenství (Nemusí být součástí)

- | | |
|---|-------------|
| 1 Adaptér pro instalaci autosedačky pro novorozence | 3 Vložka |
| 2 Držák na nápoje | 4 Pláštěnka |

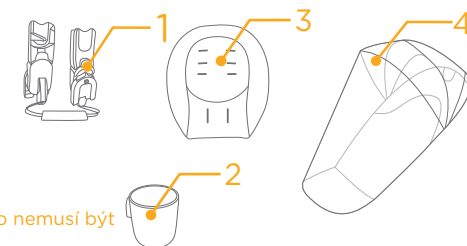

Příslušenství se může prodávat zvlášť nebo nemusí být k dispozici v závislosti na regionu.

VAROVÁNÍ

- ! Vždy používejte zádržný systém.
- ! Před použitím zkontrolujte, zda jsou všechny pojistky aktivovány.
- ! Nedovolte, aby si dítě s tímto výrobkem hrálo.
- ! Před použitím zkontrolujte, zda jsou správně zajištěny upevňovací prvky korby, sedátka nebo autosedačky.
- ! Sestavení smí provést pouze dospělá osoba.
- ! Tento produkt je vhodný pro děti do 22 kg nebo do 4 let (podle toho, co nastane dříve).
- ! Aby se zabránilo nebezpečné a nestabilní situaci, neumísťujte do úložného košíku více než 4,5 kg.
- ! Svě dítě v žádném případě neponechávejte bez dozoru.
- ! Na tomto kočárku převázejte pouze jedno dítě najednou. V žádném případě neumísťujte peněženky, nákupní tašky, balíky nebo příslušenství na držadlo nebo stříšku.
- ! Je zakázáno používat příslušenství, které nebylo schváleno výrobcem.
- ! Je dovoleno používat pouze náhradní díly, které byly dodány nebo doporučeny výrobcem.
- ! Rozkládání a skládání tohoto výrobku provádějte v bezpečné vzdálenosti od dítěte, aby se zabránilo zranění.
- ! Tento výrobek není vhodný pro běhání nebo bruslení.
- ! Tento kočárek je určen pro používání od narození. Pro novorozence doporučujeme používat největší sklon.
- ! Při vkládání nebo vyjímání dětí musí být aktivováno parkovací zařízení.
- ! Používáte-li autosedačky v kombinaci s podvozkem, toto vozidlo nenahrazuje postýlku ani lůžko. Když vaše dítě potřebuje spát, uložte jej do vhodné hluboké korby, postýlky nebo na vhodné lůžko.

- ! Přestaňte používat hlubokou korbu, jakmile dítě dokáže samo sedět, otočit se a samo se zvedat na ruce a kolena. Maximální hmotnost dítěte: 9 kg.
- ! Není-li doporučeno výrobcem, nepřidávejte žádnou další matraci.
- ! Jakákoli zátěž připevněná na držadlo a/nebo na zadní stranu opěráku a/nebo na boční strany vozidla snižuje jeho stabilitu.
- ! Maximální doporučená nosnost držáku na nápoje je 0,45 kg (1 lb).

Sestavení kočárku

(Řiďte se prosím obrázky na straně 1-13)

Před montáží a použitím tohoto výrobku si přečtěte všechny pokyny v tomto návodu.

Otevřený kočárek

viz obrázky 1 - 3

Oddělte úložnou západku od úložného držáku 1 a potom zvedněte rukojeť nahoru 2. Přitáhněte sedačku a otočte, dokud nezacvakne na místo 3.

Cvaknutí znamená, že kočárek je zcela otevřený.

! Než budete pokračovat, zkontrolujte, zda je kočárek zcela zajištěný západkami.

Montáž a sejmutí předních koleček

viz obrázky 4 - 5

Montáž stříšky

viz obrázky 6 - 7

Nasazení a sejmutí držáku na nápoje

viz obrázky 8 - 10

Nasazení vložky

viz obrázek 11

Zcela sestavený kočárek je zobrazen na obrázku 12

Používání kočárku

Použití opěrky rukou

viz obrázky 13 - 15

Použití spony

viz obrázky 16 - 17

Uvolnění spony

Stisknutím tlačítka se spona automaticky rozezne. 16

Zámek spony

Srovnejte sponu bederního pásu se sponou ramenního pásu 17 - 1 a zarovnejte je se středovou sponou. Spona se může zajistit automaticky. 17 - 2 Jakmile se ozve „cvaknutí“, znamená to, že spona je zcela zajištěná. 17 - 3

! Aby se zabránilo pádu nebo vyklouznutí a vážnému zranění, vždy zajistěte své dítě postrojem.

! Ujistěte se, že dítě je pohodlně zajištěno. Mezi dítětem a ramenním postrojem musí být prostor přibližně na tloušťku jedné ruky.

! Nekřížte ramenní pásy. Tím se vytváří tlak na krk dítěte.

Použití ramenního postroje a postroje do pasu

viz obrázky 18 - 22

! Abyste vaše dítě ochránili před vypadnutím, po usazení dítěte do sedačky zkontrolujte, zda jsou ramenní a bederní postroj ve správné výšce a délce.

18 - 1 Kotva ramenního postroje

18 - 2 Posuvný regulátor

Pro větší dítě použijte kotvu ramenního postroje a nejvyšší ramenní sloty. Pro menší dítě použijte kotvu ramenního postroje a nejnižší ramenní sloty.

Pro úpravu pozice kotvy ramenního postroje otočte kotvu tak, aby byla v rovině s boční stranou směřující dopředu. Protáhněte ji slotem ramenního postroje zezadu dopředu. 20

Znovu ji protáhněte slotem, který je nejbližší výšce ramene dítěte. 21

Pro změnu délky postroje použijte posuvný regulátor. 22 - 1

Stiskněte tlačítko 22 - 2 a zároveň vytáhněte bederní postroj na správnou délku. 22 - 3

Úprava držadla

viz obrázek 23

K dispozici jsou 3 polohy rukojeti:

Chcete-li nastavit rukojeť, stiskněte levé a pravé tlačítko nastavení rukojeti současně a natočte rukojeť do požadované polohy.

Úprava opěráku

viz obrázek 24

K dispozici je 3 poloh sklonu opěráku.

Chcete-li zvednout nebo sklopit opěrák, otočte rukojeť náklonu na zadní straně sedačky 24 - 1 a zatlačte na opěrák směrem dolů. 24 - 2

! Prosím netiskněte uvolňovací tlačítko 24 - 3 uprostřed rukojeti náklonu během úpravy úhlu náklonu.

! Ujistěte se, že náklon je řádně nastaven pro použití.

! Maximální zatížení úložné kapsy na zadní straně opěráku je 0,45 kg.

Úprava opěrky nohou

viz obrázky 25 - 26

Opěrka nohou má 2 polohy.

Pro zvednutí opěrky nohou ji zatlačte směrem nahoru. Jakmile se ozve „cvaknutí“, znamená to, že opěrka je zcela zajištěná. 25

Pro snížení opěrky nohou stiskněte nastavovací tlačítka na obou stranách opěrky nohou 26 - 1 a otočte opěrku nohou směrem dolů. 26 - 2

Použití zámku natáčení předních koleček

viz obrázek 27

Stav zamknutí/odemknutí předních koleček viz 27.

Tip Na nerovném povrchu doporučujeme zablokovat natáčení koleček.

Použití brzdy

viz obrázky 28 - 29

Chcete-li zablokovat zadní kolečka, šlápněte na páku brzdy. 28

Pro uvolnění koleček stačí zvednout páčku brzdy směrem nahoru. 29

Tip Když s kočárkem zastavíte, vždy jej zabrzděte. Mírně zatlačte na kočárek a ověřte, zda je zabrzděný.

Použití stříšky

viz obrázky 30 - 32

Chcete-li ji otevřít, zatlačte ji dopředu směrem k přední části sedačky. Chcete-li ji zavřít, zatlačte stříšku dozadu. 30

Pro rozšířené zakrytí stříšky rozezněte zip stříšky a stříšku vytáhněte zcela dopředu. 31

Pro zajištění dodatečného větrání zvedněte kryt zadního okénka ve stříšce nahoru. 32

Používání polstru ramenního postroje a rozkrokového postroje

viz obrázky 33 - 34

Polstr ramenního postroje a rozkrokového postroje lze sejmut z popruhu. Při nasazování polstru ramenního postroje a rozkrokového postroje postupujte podle stejných kroků v opačném pořadí.

Driftování

viz obrázky 55 - 56

Stisku tím tlačítka driftování 55 - 1 se mohou otáčet všechna kolečka kočárku. 55 - 2

Před driftováním uvolněte zámek orientace předních koleček a brzdový pedál zadního kolečka. Při použití driftování se všechna kolečka volně otáčejí.

Po skončení používání funkce driftování stiskněte zamykací tlačítko a popojedte s kočárkem určitou vzdálenost dopředu, aby se kolečka vrátila do zablokovaného stavu. Poté lze kočárek normálně používat. 56

Otočení sedačky

viz obrázky 57 - 46

Rozložení kočárku

viz obrázky 41 - 50

! Nerozkládejte kočárek s aktivovanými zámky natáčení předních koleček.

! Tlačítko uprostřed páčky náklonu se používá k rozložení sedačky. 42 - 1

! Rozložený kočárek může stát, když je držadlo v prostřední poloze. 45

! Když je kočárek zcela rozložen a zajištěn, úložná západka se automaticky zahákne do úložného úchyty. 45 46 50

Použití příslušenství

Příslušenství se může prodávat zvlášť nebo nemusí být k dispozici v závislosti na regionu.

Použití zádržného systému pro novorozence

viz obrázky 51 - 57

Při použití s dětskou autosedačkou pro novorozence Joie i-Gemm 3 & i-Level Pro & i-Snug 2 & i-Jemini & Sprint & Gemm prosím přečtěte následující pokyny.

! Jakmile se ozve „cvaknutí“, znamená to, že adaptér je zcela zajištěný.

! Adaptér má 2 polohy. Úhel zádržného systému pro novorozence lze upravit s použitím našich stavitelných adaptérů. 55

! Máte-li problémy s použitím dětské autosedačky, přečtěte si prosím jeho vlastní pokyny k použití.

! Nerozkládejte kočárek s nasazenou dětskou autosedačkou.

Použití s hlubokou korbou Ramble, Ramble XL

viz obrázky 58 - 60

Při použití s hlubokou korbou Joie ramble, ramble xl postupujte podle následujících pokynů.

! Jakmile se ozve „cvaknutí“, znamená to, že adaptér je zcela zajištěný.

! S hlubokou korbou vždy používejte matraci.

! Máte-li problémy s použitím hluboké korby, přečtěte si prosím jeho vlastní pokyny k použití.

! Nerozkládejte kočárek s nasazenou korbou.

Použití s hlubokou korbou Calmi

viz obrázky 61 - 65

Při použití s hlubokou korbou Joie Calmi postupujte podle následujících pokynů.

! Jakmile se ozve „cvaknutí“, znamená to, že adaptér je zcela zajištěný.

! S hlubokou korbou vždy používejte matraci.

! Před instalací hluboké korby zkontrolujte, zda je mřížka v dolní části hluboké korby řádně upevněna.

! Máte-li problémy s použitím hluboké korby, přečtěte si prosím jeho vlastní pokyny k použití.

! Nerozkládejte kočárek s nasazenou korbou.

Použití pláštěnky

viz obrázek 66

Pláštěnku nasadte přes sedačku.

! Při použití pláštěnky prosím vždy zkontrolujte její ventilaci.

! Před rozložením vždy zkontrolujte, zda byla pláštěnka očištěna a je suchá.

! Nerozkládejte kočárek s nasazenou pláštěnkou.

! V horkém počasí neumísťujte dítě do kočárku s nasazenou pláštěnkou.

Péče a údržba

viz obrázek 67

! Odnímatelný polstr sedačky lze prát ve studené vodě bez máchání. Nebělit. Pokyny pro čištění textilních částí kočárku najdete na štítku s pokyny pro péči a údržbu.

! K čištění rámu kočárku použijte pouze běžné mýdlo a teplou vodu. Nepoužívejte bělidlo ani detergent. Pravidelně čistěte plastové části měkkým vlhkým hadříkem. Kovové části vždy osušte, abyste zabránili tvorbě rzi, pokud kočárek přišel do kontaktu s vodou.

! Pravidelně kontrolujte stav opotřebení součástí a případné uvolnění šrouby, potrhání materiálu nebo švů výrobku. Poškozené součásti podle potřeby vyměňte nebo opravte.

! Nadměrné vystavení slunci nebo teple může způsobit blednutí nebo deformování dílů.

! Pokud kočárek navlhne, otevřete stříšku a před uložením ho nechte důkladně oschnout.

! Pokud kolečka skřípají, použijte lehký olej (např. silikonový sprej, antikorozní olej nebo olej na šicí stroje). Je důležité namazat olejem nápravu koleček. 67

! Po používání na pláži kočárek důkladně vyčistěte a odstraňte písek a sůl z mechanismů a náprav koleček.

SK Vitajte v rodine Joie™

Blažujeme, že ste sa stali súčasťou rodiny Joie! Sme nadšení, že sme súčasťou vašej cesty s vašim dieťaťom. Pri cestovaní s Joie versadrift používate kvalitný, plne certifikovaný kočík, schválený podľa európskych bezpečnostných noriem STN EN 1888- 2:2018+A1:2022. Tento výrobok je vhodný pre deti od narodenia do 22 kg alebo 4 rokov, podľa toho, čo nastane skôr. Pozorne si prečítajte túto príručku a dodržiavajte všetky kroky na zabezpečenie pohodlnej jazdy a čo najlepšej ochrany svojho dieťaťa.

DÔLEŽITÉ - POZORNE SI PREČÍTAJTE A UCHOVAJTE PRE NESKORŠIE POUŽITIE.

Navštívte nás na joiebaby.com, kde si môžete stiahnuť manuály a pozrieť ďalšie zaujímavé výrobky spoločnosti Joie!

Informácie o záruke nájdete na našej webovej stránke joiebaby.com.

Núdzová situácia

V prípade mimoriadnej udalosti alebo nehody je najdôležitejšie, aby bolo o vaše dieťa ihneď postarané v rámci prvej pomoci a lekárskeho ošetrenia.

Zoznam častí

Pred zostavením skontrolujte, či máte všetky časti. Ak chýba ktorákoľvek časť, obráťte sa na miestneho predajcu. Na zostavenie nie sú potrebné žiadne nástroje.

- | | |
|--------------------------------|--|
| 1 Rám kočíka | 12 Tlačidlo na nastavenie lýtkovej opierky |
| 2 Predné kolesá | 13 Spona |
| 3 Textilná strieška | 14 Držadlo |
| 4 Tlačidlo uzamknutia | 15 Ramenné popruhy |
| 5 Tlačidlo vybočovania | 16 Kryt okna striešky |
| 6 Uvoľňovacie tlačidlo sedačky | 17 Tlačidlo rukoväte |
| 7 Západka úložného priestoru | 18 Rukoväť |
| 8 Úložný košík | 19 Skladacie tlačidlo sedačky |
| 9 Zadné koleso | 20 Páčka sklonu |
| 10 Predný zámok otáčania | 21 Popruh na zloženie kočíka |
| 11 Lýtková opierka | 22 Brzdová páčka |

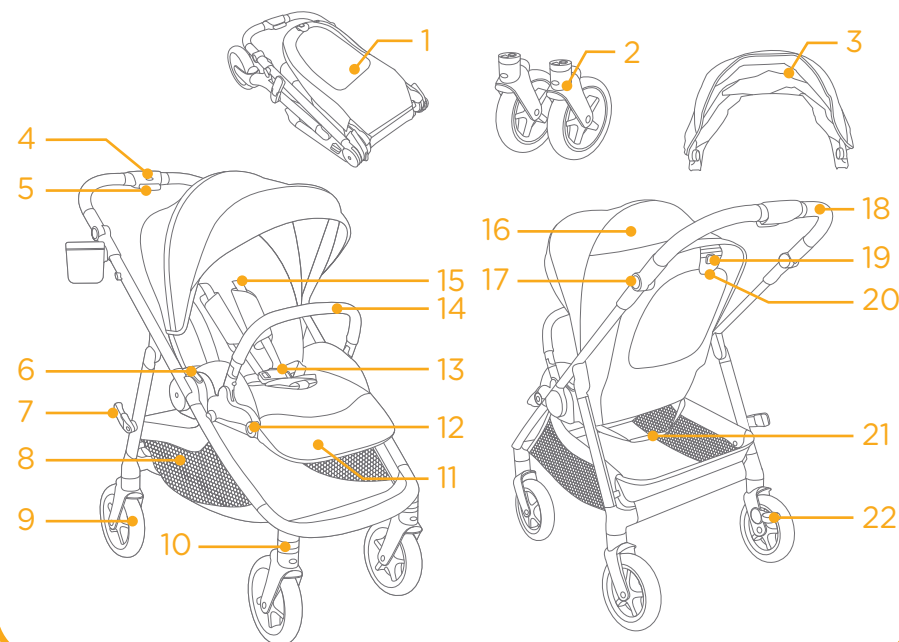

Príslušenstvo (nemusí byť zahrnuté)

- 1 Adaptér detskej autosedačky
- 2 Držiak na pohár
- 3 Vložka
- 4 Kryt proti dažďu

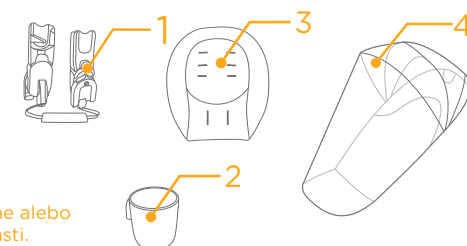

Príslušenstvo sa môže predávať samostatne alebo nemusí byť k dispozícii v závislosti od oblasti.

VÝSTRAHA

- ! Vždy používajte zadržiavací systém.
- ! Pred použitím skontrolujte, či sú zapojené všetky zaistovacie zariadenia.
- ! Nenechávajte dieťa hrať sa s týmto výrobkom.
- ! Pred použitím skontrolujte, či sú teleso kočíka alebo jednotka sedačky, alebo upevňovacie prvky autosedačky správne zaistené.
- ! Montáž musia vykonať dospelé osoby.
- ! Tento výrobok je vhodný pre deti od narodenia do 22 kg alebo 4 rokov, podľa toho, čo nastane skôr.
- ! Aby ste predišli nebezpečným a nestabilným podmienkam, do úložného košíka neumiestňujte veci s hmotnosťou viac ako 4,5 kg.
- ! Nikdy nenechajte dieťa bez dozoru.
- ! Kočík používajte naraz len pre jedno dieťa. Nikdy nepokladajte na rukoväť ani textilnú striešku peňaženky, nákupné tašky, balíky alebo prvky príslušenstva.
- ! Príslušenstvo, ktoré nie je schválené výrobcom, sa nesmie používať.
- ! Musia sa používať len náhradné diely dodávané alebo odporúčané výrobcom.
- ! Aby ste sa vyhli poraneniu, uistite sa, že je dieťa pri rozkladaní a skladaní tohto výrobku v bezpečnej vzdialenosti.
- ! Tento výrobok nie je vhodný na behanie alebo korčuľovanie.
- ! Kočík je navrhnutý na používanie od narodenia a pre novo narodené deti sa odporúča používanie úplne sklopenej polohy.
- ! Pri vkladaní a vyberaní detí sa musí aktivovať parkovacie zariadenie.
- ! Pre sedadlá automobilov používané v spojení s podvozkom platí, že toto vozidlo nenahrádza postieľku ani posteľ. Ak vaše dieťa potrebuje spať, malo by sa umiestniť do vhodného telesa kočíka, postieľky alebo posteľe.
- ! Prenosná postieľka sa nesmie používať, keď bude dieťa schopné samo sedieť, prevrátiť sa a samo sa vytlačiť na ruky a kolenná. Maximálna hmotnosť dieťaťa: 9 kg.
- ! Nesmie sa pridávať žiadny ďalší matrac, pokiaľ to neodporúča výrobca.
- ! Akékoľvek zaťaženie pôsobiace na rukoväť a/alebo zadnú stranu operadla a/alebo na boky vozidla ovplyvní stabilitu vozidla.
- ! Maximálna odporúčaná hmotnosť v držiaku na poháre je 0,45 kg (1 libra).

Zostavenie kočíka

(Pozrite si obrázky na strane 1 - 13)

Pred zostavením a používaním tohto výrobku si prečítajte všetky pokyny, ktoré sú v tejto príručke uvedené.

Rozloženie kočíka

pozrite si obrázky 1 - 3

Oddelte západku úložného priestoru od držiaka úložného priestoru 1 a potom zdvihnite rukoväť nahor 2, potiahnite sedačku dozadu a otáčajte, kým sedačka nezacvakne na miesto 3.

Zvuk „cvaknutia“ znamená, že je kočík úplne rozložený.

! Pred ďalším používaním skontrolujte, či sú západky kočíka úplne zaistené.

Zostavenie a odpojenie predných kolies

pozrite si obrázky 4 - 5

Zostavenie plátennej striešky

pozrite si obrázky 6 - 7

Zostavenie a odpojenie držiaka na poháre

pozrite si obrázky 8 - 10

Zostavenie vložky

pozrite si obrázok 11

Úplne zostavený kočík je zobrazený na obrázku 12

Prevádzka kočíka

Použitie držadla

pozrite si obrázky 13 - 15

Použitie spony

pozrite si obrázky 16 - 17

Rozopnutie spony

Stlačte tlačidlo, spona sa uvoľní automaticky. 16

Zaistenie spony

Zrovnajte sponu bedrového pásu s ramennou sponou 17 - 1 a zarovnajte ich so strednou sponou, spona sa dokáže zaistiť automaticky. 17 - 2 Zvuk „cvaknutia“ znamená, že je spona úplne zaistená. 17 - 3

! Aby ste predišli vážnemu poraneniu v dôsledku pádu alebo vykĺznutia, vždy zaistite dieťa pomocou popruhov.

! Skontrolujte, či je vaše dieťa pevne zaistené. Medzera medzi dieťaťom a ramennými popruhmi je široká asi na hrúbku jednej ruky.

! Neprekrižte ramenné pásy. Spôsobí to tlak na krk dieťaťa.

Použitie ramenných a bedrových popruhov

pozrite si obrázky 18 - 22

! Aby ste ochránili dieťa pred vypadnutím po usadení do sedačky, skontrolujte, či sú ramenné a bedrové popruhy v správnej výške a dĺžke.

18 - 1 Kotva ramenného popruhu

18 - 2 Posuvný nastavovací prvok

Pri väčšom dieťati použite kotvu ramenného popruhu a najvyššie ramenné otvory. Pri menšom dieťati použite kotvu ramenného popruhu a najnižšie ramenné otvory.

Ak chcete upraviť polohu kotvy ramenného popruhu, otočte kotvu tak, aby bola v rovine so stranou smerujúcou dopredu. Preveďte ju cez otvor ramenného popruhu zo zadu dopredu. 24

Znova ju prevlečte cez otvor, ktorý je najbližšie k výške ramena dieťaťa. 24

Na zmenu dĺžky popruhov použite posuvný nastavovací prvok. 22 - 1

Stlačte tlačidlo 22 - 2 a zároveň potiahnite bedrové popruhy na správnu dĺžku. 22 - 3

Nastavenie rukoväte

pozrite si obrázok 25

K dispozícii sú 3 polohy rukoväte:

Ak chcete nastaviť rukoväť, stlačte naraz ľavé a pravé nastavovacie tlačidlá rukoväte a otočte rukoväť do požadovanej polohy.

Nastavenie operadla

pozrite si obrázok 26

Operadlo má 3 uhly sklonu.

Ak chcete sklopiť operadlo, otočte rukoväť sklonu na zadnej strane sedačky 26 - 1 a potiahnite operadlo nadol. 26 - 2

! Pri nastavovaní uhlu sklonu nestlačte uvoľňovacie tlačidlo 26 - 3 v strede rukoväte sklonu.

! Skontrolujte, či je sklon správne nastavený na použitie.

! Maximálne zaťaženie odkladacieho vrečka na zadnej strane operadla je 0,45 kg.

Nastavenie lýtkovej opierky

pozrite si obrázky 25 - 26

Lýtková opierka má 2 polohy.

Ak chcete lýtkovú opierku zvýšiť, zatlačte ju dohora. Zvuk „cvaknutia“ znamená, že je lýtková opierka úplne zaistená. 25

Ak chcete znížiť lýtkovú opierku, stlačte nastavovacie tlačidlá na oboch stranách lýtkovej opierky 26 - 1 a otočte lýtkovú opierku smerom nadol. 26 - 2

Použitie predného zámku otáčania

pozrite si obrázok 27

Zaistený alebo odistený stav predného kolesa, ako na obrázku 27.

Tip Na nerovných povrchoch sa odporúča použitie zámku otáčania.

Použitie brzd

pozrite si obrázky 28 - 29

Ak chcete zablokovať zadné kolesá, zošliapnite brzdovú páčku. 28

Na uvoľnenie kolies stačí zdvihnúť brzdovú páčku smerom nahor. 29

Tip Vždy, keď je kočík odstavený, aktivujte brzdu. Jemne zatlačte na kočík, aby ste sa uistili, že je brzda zatiahnutá.

Použitie striešky

pozrite si obrázky 30 - 32

Ak chcete rozložiť striešku, potiahnite ju dopredu smerom k prednej časti sedačky. Ak chcete striešku zložiť, zatlačte ju dozadu. 30

Ak chcete rozťahnúť krytie striešky, rozopnite zips striešky a potiahnite ju úplne dopredu. 31

Na zlepšenie prúdenia vzduchu vyklopte kryt okienka striešky dohora. 32

Použitie krytu ramenných popruhov a krytu rozkrokového popruhu

pozrite si obrázky 33 - 34

Kryt ramenných popruhov alebo kryt rozkrokového popruhu sa dá vybrať z popruhov. Ak chcete zostaviť kryt ramenných popruhov a kryt rozkrokového popruhu, postupujte v opačnom poradí krokov.

Používanie vybočovania

pozrite si obrázky 65 - 66

Stlačte tlačidlo vybočovania 65 - 1, všetky kolesá kočíka sa dajú otáčať. 65 - 2

Pred použitím vybočovania uvoľnite záмок orientácie predných kolies a brzdový pedál zadných kolies. Pri použití vybočovania sa všetky kolesá voľne otáčajú.

Keď chcete prestať používať vybočovanie, stlačte tlačidlo uzamknutia a nezabudnite kočík posunúť dopredu o určitú vzdialenosť, aby sa zadné kolesá vrátili do zablokovaného stavu, potom môžete kočík používať normálne. 66

Zmena orientácie sedačky

pozrite si obrázky 57 - 46

Zloženie kočíka

pozrite si obrázky 41 - 50

! Neskladajte kočík so zaistenými prednými zámkami otáčania.

! Tlačidlo v strede páčky sklonu sa používa na sklopenie sedačky. 42 - 1

! Zložený kočík môže stáť, keď je rukoväť v strednej polohe. 45

! Západka úložného priestoru sa automaticky zachytí o držiak úložného priestoru a potom bude kočík zložený a úplne zaistený. 45 46 50

Použitie príslušenstva

Príslušenstvo sa môže predávať samostatne alebo nemusí byť k dispozícii v závislosti od oblasti.

Použitie s doječenskou detskou autosedačkou

pozrite si obrázky 51 - 57

Pri použití s doječenskou detskou autosedačkou Joie i-Gemm 3, i-Level Pro, i-Snug 2, i-Jemini, Sprint a Gemm si pozrite nasledujúce pokyny.

! Zvuk „cvaknutia“ znamená, že je adaptér úplne zaistený.

! Adaptér má 2 polohy. Uhol doječenskej detskej autosedačky možno nastaviť pomocou našich nastaviteľných adaptérov. 55

! Pri akýchkoľvek problémoch s používaním doječenskej detskej autosedačky si pozrite jej návod na použitie.

! Neskladajte kočík so stále pripevnenou doječenskou detskou autosedačkou.

Použitie prenosnej postielky Ramble, Ramble XL

pozrite si obrázky 68 - 69

Pri použití s prenosnou postielkou Joie ramble, ramble xl si pozrite nasledujúce pokyny.

! Zvuk „cvaknutia“ znamená, že je adaptér úplne zaistený.

! Pri používaní prenosnej postielky vždy používajte matrac.

! Pri akýchkoľvek problémoch s používaním prenosnej postielky si pozrite jej návod na použitie.

! Neskladajte kočík so stále pripevnenou prenosnou postielkou.

Použitie prenosnej postielky Calmi

pozrite si obrázky 70 - 75

Pri použití s prenosnou postielkou Joie Calmi si pozrite nasledujúce pokyny.

! Zvuk „cvaknutia“ znamená, že je adaptér úplne zaistený.

! Pri používaní prenosnej postielky vždy používajte matrac.

! Pred inštaláciou prenosnej postielky skontrolujte, či je sieťka na spodku prenosnej postielky správne pripevnená.

! Pri akýchkoľvek problémoch s používaním prenosnej postielky si pozrite jej návod na použitie.

! Neskladajte kočík so stále pripevnenou prenosnou postielkou.

Použitie krytu proti dažďu

pozrite si obrázok 68

Ak chcete zostaviť kryt proti dažďu, umiestnite ho nad sedačku.

! Pri používaní krytu proti dažďu vždy skontrolujte vetranie.

! Keď sa nepoužíva, pred zložením skontrolujte, či je kryt proti dažďu vyčistený a vysušený.

! Neskladajte kočík po namontovaní krytu proti dažďu.

! V horúcom počasí nedávajte svoje dieťa do kočíka s namontovaným krytom proti dažďu.

Starostlivosť a údržba

pozrite si obrázok 67

! Vyberateľné čalúnenie sedačky možno prať v studenej vode a sušiť vyvesením a odkvapkaním. Nepoužívajte bielidlo. Pokyny na čistenie textilných častí kočíka nájdete na štítku s návodom na ošetrovanie.

! Na čistenie rámu kočíka používajte len domáce mydlo a teplú vodu. Žiadne bielidlo ani čistiaci prostriedok. Pravidelne utierajte plastové časti dočista mäkkou navlhčenou handričkou. Vždy osušte kovové časti, aby sa zabránilo tvorbe hrdze, ak sa kočík dostal do styku s vodou.

! Občas skontrolujte, či na kočíku nie sú povolené skrutky, opotrebované súčasti, roztrhnutý alebo rozpáraný materiál. Tieto súčasti vymeňte alebo opravte.

! Nadmerné vystavenie slnečnému žiareniu alebo teplu môže spôsobiť vyblednutie alebo deformáciu častí.

! Ak je kočík vlhký, rozotiahnite striešku a nechajte ho pred uskladnením dôkladne vysušiť.

! Ak kolesá pískajú, použite jemný olej (napr. silikónový sprej, antikoročný olej alebo olej do šijacieho stroja). Je dôležité, aby sa olej dostal do zostavy osky a kolesa. 67

! Pri používaní kočíka na pláži ho po použití úplne vyčistite, aby ste odstránili piesok a soľ z mechanizmov a zostáv kolies.

SL Dobrodošli pri znamki Joie™

Čestitamo vam, da ste postali član družine Joie! Veseli nas, da bomo del vašega življenja z malčkom. Ko potujete z Joie versadrift, uporabljate visoko kakovosten in polno certificiran otroški voziček, odobren v skladu z evropskimi varnostnimi standardi EN 1888-2:2018+A1:2022. Ta izdelek je primeren za otroke s telesno težo do 22kg ali otroke, ki so stari do 4 leta, karkoli nastopi prej. Natančno preberite ta navodila in upoštevajte vse korake, da boste zagotovili udobno vožnjo in najboljšo zaščito za svojega otroka.

POMEMBNO – SKRBNO PREBERITE IN SHRANITE ZA NADALJNJO UPORABO.

Obiščite spletno stran joiebaby.com, kjer lahko prenesete navodila in si ogledate tudi druge vznemirljive izdelke Joie!

Informacije o garanciji najdete na spletni strani joiebaby.com

V nujnem primeru

V nujnem primeru ali v primeru nesreče je pomembno, da otroku takoj nudite prvo pomoč in obiščete zdravnika.

Seznam delov

Prepričajte se, da imate pred sestavljanjem izdelka na voljo vse dele. Če kateri od delov manjka, se obrnite na lokalnega prodajalca. Za sestavljanje izdelka ne potrebujete nobenega orodja.

- | | |
|--|---------------------------------------|
| 1 Okvir vozička | 12 Gumb za nastavitev podpore za meča |
| 2 Sprednja kolesa | 13 Sponka |
| 3 Strehica | 14 Naslonjalo za roke |
| 4 Gumb za zaklepanje | 15 Ramenski varnostni pas |
| 5 Gumb za vrtenje | 16 Pokrov za okno na strehici |
| 6 Gumb za sprostitev sedeža | 17 Gumb za krmilo |
| 7 Zaklep za shranjevanje | 18 Krmilo |
| 8 Košarica za shranjevanje | 19 Gumb za zlaganje sedeža |
| 9 Zadnje kolo | 20 Ročica za nagib |
| 10 Zaklep sprednjega vrtljivega kolesa | 21 Trak za zlaganje otroškega vozička |
| 11 Podpora za meča | 22 Vzvod zavore |

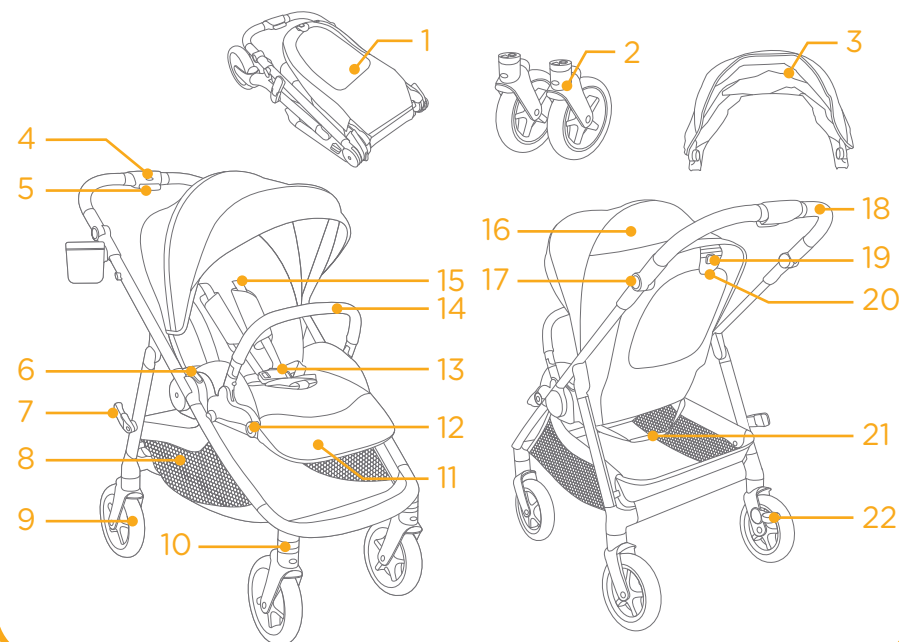

Dodatna oprema (Morda ni priložena)

- 1 Adapter za avtomobilski sedež za malčke
- 2 Držalo za lonček
- 3 Vložek
- 4 Dežno pregrinjalo

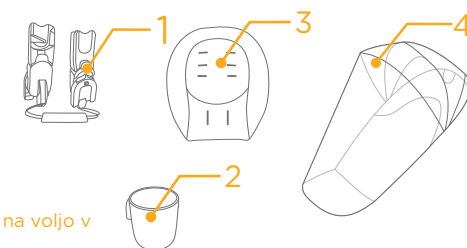

Dodatna oprema je na prodaj ločeno ali ni na voljo v vseh regijah.

OPOZORILO

- ! Vedno uporabljajte varnostne pasove.
- ! Pred uporabo se prepričajte, ali so vse zaklepne naprave aktivirane.
- ! Otrok se z izdelkom ne sme igrati.
- ! Pred uporabo preverite, ali so ohišje otroškega vozička, sedež oziroma priključne naprave za avtosedež pravilno aktivirani.
- ! Izdelek mora sestaviti odrasla oseba.
- ! Ta izdelek je primeren za otroke s telesno težo do 22 kg ali otroke, ki so stari do 4 leta, karkoli nastopi prej.
- ! Da preprečite nevarno in nestabilno stanje, je največja dovoljena obremenitev nakupovalne košare 4,5 kg.
- ! Otroka nikoli ne pustite brez nadzora.
- ! Otroški voziček lahko uporablja le en otrok naenkrat. Nikoli ne odlagajte torbic, nakupovalnih vrečk, paketov ali dodatkov na ročaj ali strehico.
- ! Dodatne opreme, ki je ni odobril proizvajalec, ni dovoljeno uporabljati.
- ! Uporabljajte le nadomestne dele, ki jih dobavlja oziroma priporoča proizvajalec.
- ! Med odpiranjem in zlaganjem tega izdelka se prepričajte, da v bližini ni otroka, in tako preprečite telesne poškodbe.
- ! Izdelek ni primeren za uporabo pri teku ali rolanju.
- ! Pri vozičku, namenjenemu za uporabo od rojstva, priporočamo uporabo najbolj ležečega položaja za novorojenčke.
- ! Pri nameščanju in jemanju otrok iz vozička aktivirajte parkirno napravo.
- ! Pri uporabi avtosedežev skupaj s podvozjem upoštevajte, da ta voziček ne nadomešča zibelke ali postelje. V času spanja odložite otroka v primerno košaro otroškega vozička, zibelko ali posteljo.

- ! Prenosne posteljice ne uporabljajte, ko otrok že zna sedeti sam, se prekucniti ali se potiskati po rokah in nogah. Največja teža otroka: 9 kg.
- ! Ne uporabljajte dodatne vzmetnice, razen če to priporoča proizvajalec.
- ! Kakršno koli breme, pritrjeno na ročaj in/ali hrbtni del naslonjala in/ali na stranska dela vozička, bo vplivalo na stabilnost vozička.
- ! Največja priporočena teža v držalu za skodelice je 0,45 kg (1 lb).

Sestavljanje otroškega vozička

(Glejte slike na straneh 1-13.)

Pred sestavljanjem in uporabo izdelka preberite vsa navodila v tem priročniku.

Odpiranje otroškega vozička

Glejte slike 1 - 3

Zaklep za shranjevanje ločite od držala za shranjevanje 1, nato ročaj dvignite navzgor 2, povlecite sedež nazaj in ga zavrtite, dokler se sedež ne zaskoči na mesto 3.

Slišen »klik« pomeni, da je otroški voziček popolnoma sestavljen.

! Pred nadaljnjo uporabo se prepričajte, ali se je voziček popolnoma zaskočil.

Sestavljanje in odstranjevanje sprednjih koles

Glejte slike 4 - 5

Sestavljanje strehice

Glejte slike 6 - 7

Sestavljanje in odstranjevanje držala za skodelice

Glejte slike 8 - 10

Sestavljanje vložka

Glejte sliko 11

Povsem sestavljen otroški voziček je prikazan na sliki 12

Upravljanje otroškega vozička

Uporaba naslonjala za roke

Glejte slike 13 - 15

Uporaba zaponke

Glejte slike 16 - 17

Sprostitev zaponke

Pritisnite gumb in zaponka se bo samodejno sprostila. 16

Zapenjanje zaponke

Medenično zaponko poravnajte z ramensko zaponko 17 - 1 ter ju poravnajte s središčno zaponko. Zaponka se lahko samodejno zaklene. 17 - 2 Slišen klik pomeni, da je zaponka povsem zaklenjena. 17 - 3

! Da preprečite resne telesne poškodbe zaradi padca ali zdrsa s stola, otroka vedno zavarujte s pasom.

! Zagotovite, da je otrok dobro pripet. Med otrokom in ramenskim varnostnim pasom je lahko prostora za približno debelino ene roke.

! Ne prekrizajte ramenskih pasov. V nasprotnem primeru bodo pasovi obremenili otrokov vrat.

Uporaba ramenskih in trebušnega varnostnega pasu

Glejte slike 18 - 22

! Da preprečite, da bi otrok padel s sedeža, potem ko ga namestite v sedež, preverite, ali sta ramenska pasova in medenični pas na ustrezni višini in dolžini.

18 - 1 Sidro ramenskega pasu

18 - 2 Drсни nastavljalnik

Za večjega otroka uporabite zaponko ramenskega pasu in najvišje ramenske reže. Za manjšega otroka uporabite zaponko ramenskega pasu in najnižje ramenske reže.

Položaj ramenskega pasu z zaponko prilagodite tako, da je zaponke poravnana s stranjo, obrnjeno naprej. Povlecite ga skozi režo za ramenski pas od zadaj naprej. 23

Ponovno ga povlecite skozi režo, ki je najbližje višini ramen otroka'. 24

Uporabite nastavek za nastavitev zaponke, da spremenite dolžino pasu. 22 - 1

Pritisnite gumb 22 - 2, medtem ko povlečete trebušni pas do primerne dolžine. 22 - 3

Nastavitev ročaja

Glejte sliko 25

Na voljo so 3 položaji krmila:

Če želite nastaviti krmilo, istočasno pritisnite levi in desni gumb za nastavljanje krmila in krmilo zavrtite v želeni položaj.

Nastavitev naslonjala

Glejte sliko 24

Hrbtno naslonjalo lahko namestite v 3 kote nagiba.

Če želite dvigniti ali nagniti hrbtno naslonjalo, zavrtite ročico na nagib na zadnji strani sedeža 24 - 1 in hrbtno naslonjalo povlecite navzdol. 24 - 2

! Ne pritisnite gumba za sprostitev 24 - 3 na sredini ročaja za nagib, kadar prilagajate kot nagiba.

! Prepričajte se, da je nagib ustrezno nastavljen za uporabo.

! Največja obremenitev žepa za shranjevanje je 0,45 kg.

Nastavitev podpore za meča

Glejte slike 25 - 26

Podporo za meča je mogoče namestiti v 2 položaja.

Če želite dvigniti podporo za meča, jo potisnite navzgor. Slišen klik pomeni, da je podpora povsem zaklenjena. 25

Če želite spustiti podporo za meča, pritisnite gumba na obeh straneh podpore za meča 26 - 1 in zavrtite podporo za meča navzdol. 26 - 2

Uporaba zaklepa sprednjih vrtljivih koles

Glejte sliko 27

Zaklenjeno ali odklenjeno stanje sprednjega kolesa 27.

Nasvet Na neravnih površinah priporočamo uporabo zaklepa vrtljivih koles.

Uporaba zavore

Glejte slike 28 - 29

Za zaklep zadnjih koles stopite na zavoro. 28

Če želite sprostiti kolesa, vzvod zavore povlecite navzgor. 29

Nasvet Kadar otroški voziček ustavite, vedno aktivirajte zavoro. Otroški voziček rahlo potisnite, da se prepričate, ali je zavora aktivirana.

Uporaba strehice

Glejte slike 30 - 32

Če želite strehico odpreti, jo povlecite naprej proti sprednjemu delu sedeža. Da jo zaprete, potisnite strehico nazaj. 30

Če želite strehico podaljšati, odprite zadrgo strehice in v celoti povlecite strehico naprej. 31

Za dodaten zračni pretok, odprite okno strehice navzgor. 32

Uporaba prevlek za ramenska pasova in mednožni varnostni pas

Glejte slike 33 - 34

Prevleko za ramenska pasova ali prevleko za mednožni pas lahko odstranite z mreže. Za namestitev prevleke za ramenski pas in prevleke za mednožni pas postopajte v obratnem vrstnem redu.

Uporaba funkcije vrtenja

Glejte slike 55 - 56

Pritisnite gumb za vrtenje 55 - 1, da se vsa kolesa vozička lahko vrtijo. 55 - 2

Sprostite zaklep sprednjega kolesa in zavorni pedal zadnjega kolesa, preden uporabite funkcijo vrtenja. Ko uporabljate funkcije vrtenja, so vsa kolesa v stanju prostega vrtenja.

Ko se ustavite, da uporabite funkcijo vrtenja, pritisnite gumb za zaklep in potisnite voziček naprej, da se zadnja kolesa vrnejo v blokirano stanje, nato lahko voziček normalno uporabljate. 56

Zamenjava sedeža

Glejte slike 57 - 46

Zlaganje otroškega vozička

Glejte slike 41 - 50

! Otroškega vozička ne zlagajte, kadar so sta sprednji vrtljivi kolesi aktivirani.

! Gumb na sredini ročice za nagib se uporablja za zlaganje sedeža. 42 - 1

! Zloženi otroški voziček lahko stoji, kadar je ročaj v sredinskem položaju. 45

! Zaklep za shranjevanje se bo samodejno zaskočil na držalo za shranjevanje. Takrat je otroški voziček popolnoma zložen in zaklenjen. 45 46 50

Uporaba dodatne opreme

Dodatna oprema je na prodaj ločeno ali ni na voljo v vseh regijah.

Uporaba z zadrževalnim sistemom za dojenčka

Glejte slike 51 - 57

Pri uporabi zadrževalnega sistema za dojenčka Joie i-Gemm 3 in i-Level Pro in i-Snug 2 & i-Jemini in Sprint in Gemm glejte naslednja navodila.

! Slišen „klik“ pomeni, da je adapter popolnoma zaklenjen.

! Adapter ima 2 položaje. Kot lupinice lahko prilagodite z našimi prilagodljivimi adapterji. 55

! Če imate težave pri uporabi lupinice, glejte navodila za uporabo lupinice.

! Vozička ne zlagajte, če je lupinica še nameščena.

Uporaba košare za vozičke Ramble, Ramble XL

glejte slike 58 - 60

Pri uporabi s košaro za vozičke Joie ramble, ramble xl glejte naslednja navodila.

! Slišen „klik“ pomeni, da je adapter popolnoma zaklenjen.

! Kadar uporabljate košaro za vozičke, vedno uporabljate vzmetnico.

! Če imate težave pri uporabi košare za vozičke, glejte navodila za uporabo lupinice.

! Vozička ne zlagajte, če je košara za voziček še nameščena.

Uporaba košare za vozičke Calmi

glejte slike 62 - 65

Kadar otroški voziček uporabljate s košaro za voziček Joie Calmi, upoštevajte naslednja navodila.

! Slišen „klik“ pomeni, da je adapter popolnoma zaklenjen.

! Kadar uporabljate košaro za vozičke, vedno uporabljate vzmetnico.

! Preden namestite košaro za voziček, preverite, ali je mreža na dnu košare za voziček pravilno pritrjena.

! Če imate težave pri uporabi košare za vozičke, glejte navodila za uporabo lupinice.

! Vozička ne zlagajte, če je košara za voziček še nameščena.

Uporaba dežnega pregrinjala

Glejte sliko 66

Dežno pregrinjalo uporabite tako, da ga namestite čez sedež.

! Pri uporabi dežnega pregrinjala vedno preverite prezračevanje.

! Ko dežne prevleke ne uporabljate, jo očistite, posušite in nato zložite.

! Ne zlagajte vozička, če ste namestili dežno pregrinjalo.

! Ne nameščajte otroka v voziček z nameščenim dežnim pregrinjalom, kadar je vroče vreme.

Nega in vzdrževanje

Glejte sliko 67

! Odstranljivo sedežno blazino lahko operete v mrzli vodi in pustite, da se posuši. Ne uporabljajte belila. Za navodila glede čiščenja tekstilnih delov vozička glejte oznako za vzdrževanje.

! Za čiščenje okvirja vozička uporabljajte samo gospodinjsko milo in toplo vodo. Ne uporabljajte belila ali detergenta. Plastične dele občasno obrišite z vlažno mehko krpo. Kovinske dele vedno obrišite do suhega, da preprečite rjavenje zaradi stika vozička z vodo.

! Občasno voziček pregledajte za odvite vijake, obrabljene dele, strgan material ali šive. Po potrebi dele zamenjajte ali popravite.

! Pretirana izpostavljenost soncu ali vročini lahko povzroči bledenje posameznih delov tkanine in izgubo oblike.

! Če se voziček zmoči, odprite senčnik in ga pustite, da se posuši, preden ga shranite.

! Če kolesa škripajo, uporabite lahko olje (npr. silikonsko olje proti rjavenju v spreju ali olje za šivalni stroj). Pomembno je, olje kanete v sklop osi in koles. 57

! Kadar otroški voziček uporabljate na plaži, po uporabi voziček temeljito očistite, da odstranite pesek in sol iz mehanizmov in sklopov koles.

RU Вас приветствует компания Joie™!

Поздравляем — вы стали частью семьи Joie! Мы рады отправиться в путь вместе с вами и вашим малышом. Joie versadrift — это высококачественная коляска, сертифицированная по европейскому стандарту безопасности EN 1888-2:2018+A1:2022. Данное изделие предназначено для детей весом до 22 кг или возрастом до 4 лет (в зависимости от того, что наступит раньше). Внимательно прочтите настоящее руководство и выполняйте все рекомендации, чтобы обеспечить удобство в поездке и максимальную защиту ребенка.

ВАЖНО! ВНИМАТЕЛЬНО ПРОЧТИТЕ И СОХРАНИТЕ НА БУДУЩЕЕ.

Скачать руководства и ознакомиться с другой замечательной продукцией Joie можно на веб-сайте joiebaby.com.

Сведения о гарантии опубликованы на веб-сайте joiebaby.com

Чрезвычайные ситуации

В случае чрезвычайного происшествия или несчастного случая следует незамедлительно оказать ребенку первую помощь и обратиться к врачу.

Спецификация деталей

Перед сборкой данного изделия проверьте наличие всех деталей. В случае отсутствия любых деталей обратитесь в магазин, где было приобретено данное изделие. Для сборки не требуются инструменты.

- | | |
|----------------------------|-------------------------------------|
| 1 Рама коляски | 12 Кнопка регулировки опоры для ног |
| 2 Передние колеса | 13 Пряжка |
| 3 Козырек | 14 Поручень |
| 4 Кнопка фиксации | 15 Плечевые ремни |
| 5 Кнопка "дрифт" | 16 Клапан окна в козырьке |
| 6 Кнопка фиксатора сиденья | 17 Кнопка на рукоятке |
| 7 Фиксатор для хранения | 18 Рукоятка |
| 8 Вещевая корзина | 19 Кнопка складывания сиденья |
| 9 Задние колеса | 20 Рычаг наклона |
| 10 Фиксатор передних колес | 21 Ремень для складывания коляски |
| 11 Опора для ног | 22 Педаль тормоза |



Принадлежности (могут не входить в комплект поставки)

- 1 Адаптер автолюльки
- 2 Подстаканник
- 3 Вкладыш
- 4 Дождевик

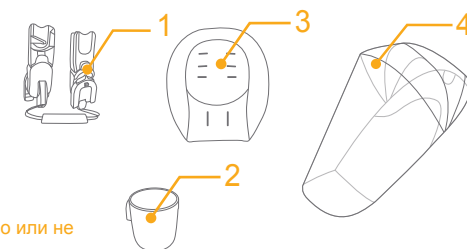

Принадлежности могут продаваться отдельно или не предлагаться в некоторых регионах.

ВНИМАНИЕ

- ! Всегда используйте удерживающую систему.
- ! Прежде чем использовать коляску, убедитесь, что задействованы все фиксаторы.
- ! Не позволяйте ребенку играть с данным изделием.
- ! Перед использованием убедитесь, что все крепежные устройства на люльке с жестким дном, сиденье или автокресле задействованы надлежащим образом.
- ! Сборку должны осуществлять взрослые.
- ! Данное изделие предназначено для детей весом до 22 кг или возрастом до 4 лет (в зависимости от того, что наступит раньше).
- ! Во избежание опасного опрокидывания коляски не помещайте в вещевую корзину предметы весом более 4,5 кг.
- ! Категорически запрещается оставлять ребенка без присмотра.
- ! В коляске допускается перевозить только одного ребенка. Запрещается размещать на рукоятке и козырьке кошельки, сумки, свертки и принадлежности.
- ! Не разрешается использовать принадлежности, не одобренные производителем.
- ! Допускается использовать только запасные части, поставляемые или рекомендованные производителем манежа.
- ! Во избежание причинения вреда здоровью ребенка не складывайте и не раскладываете коляску вблизи ребенка.
- ! Данное изделие не предназначено для бега или катания на роликах.
- ! Для новорожденных спинку коляски рекомендуется опустить в самое низкое положение.
- ! Перед тем как помещать ребенка в коляску или извлекать его из коляски, необходимо задействовать тормоза.
- ! Автолюлька, установленная на раму данной коляски, не заменяет люльку или кроватку для новорожденных. Чтобы уложить ребенка спать, его необходимо перенести в подходящую лежачую коляску, люльку или кровать.

- ! Переносная люлька не предназначена для детей, умеющих самостоятельно сидеть, переворачиваться и вставать на четвереньки. Максимальный вес ребенка: 9 кг.
- ! Использование дополнительных матрасов недопустимо, если это не рекомендовано производителем.
- ! Прикрепление любого груза к рукоятке, спинке или боковым частям коляски приведет к нарушению ее устойчивости.
- ! Подстаканник рассчитан на максимальный вес 0,45 кг (1 фунт).

Сборка коляски

(См. рисунки на стр. 1-13)

Перед сборкой и использованием данного изделия прочтите все инструкции в настоящем руководстве.

Раскладывание коляски

См. рисунки 1 - 3

Отсоедините фиксатор для хранения от защелки для хранения 1, затем поднимите рукоятку вверх 2. Наклоните сиденье назад и поверните его до полной фиксации 3.

При полном раскрытии коляски слышится характерный "щелчок".

! Перед использованием удостоверьтесь, что коляска полностью зафиксирована в разложенном состоянии.

Установка и снятие передних колес

См. рисунки 4 - 5

Сборка козырька

См. рисунки 6 - 7

Установка и снятие подстаканника

См. рисунки 8 - 10

Установка вкладыша

см. рисунок 11

Полностью собранная коляска показана на рисунке 12

Использование коляски

Использование поручня

См. рисунки 13 - 15

Использование пряжки

См. рисунки 16 - 17

Расстегивание пряжки

При нажатии на кнопку пряжка расстегивается автоматически. 16

Застегивание пряжки

Совместите пряжку на поясном ремне с пряжкой на плечевом ремне 17 - 1 и выровняйте их по центральной пряжке. Пряжка застегивается автоматически. 17 - 2 Когда пряжка полностью застегнется, вы услышите щелчок. 17 - 3

! Во избежание причинения серьезных травм ребенку в результате падения или выскальзывания из изделия обязательно пристегивайте ребенка ремнем.

! Удостоверьтесь, что ремни плотно прилегают к телу ребенка. Расстояние между телом ребенка и плечевыми ремнями не должно превышать толщину ладони.

! Не перекрещивайте плечевые ремни. Это приведет к сдавливанию шеи ребенка.

Использование плечевых и поясных ремней

См. рисунки 18 - 22

! Во избежание выпадения ребенка из изделия, усадив его в автокресло, удостоверьтесь, что плечевые и поясные ремни установлены на правильную высоту и имеют подходящую длину.

18 - 1 Фиксатор для плечевых ремней

18 - 2 Регулятор длины ремня

Для ребенка большого роста используйте фиксаторы плечевых ремней и верхние прорези для ремней. Для ребенка небольшого роста используйте фиксаторы плечевых ремней и нижние прорези для ремней.

Для регулировки положения фиксатора плечевого ремня разверните его плашмя и торцом вперед. Проденьте фиксатор через прорезь для плечевого ремня сзади вперед. 23

Снова проденьте его через прорезь, расположенную ближе всего к плечам ребенка. 24

С помощью регулятора длины отрегулируйте длину ремней. 25 - 1

Нажмите на кнопку 22 - 2 и одновременно вытяните поясной ремень на требуемую длину. 22 - 3

Регулировка положения рукоятки

см. рисунок 26

Доступно 3 положения рукоятки:

Для регулировки положения поручня одновременно нажмите на кнопки регулировки поручня слева и справа и поверните рукоятку в нужное положение.

Регулировка положения спинки

см. рисунок 28

Спинку можно установить под 3 углами наклона.

Чтобы поднять или откинуть спинку, поверните рукоятку регулировки наклона с обратной стороны сиденья 28 - 1 и потяните спинку вниз. 28 - 2

! Не нажимайте на кнопку фиксатора 28 - 3 в центре рукоятки регулировки наклона, регулируя угол наклона.

! Установите подходящий для использования наклон спинки.

! Карман для вещей, расположенный с обратной стороны спинки, рассчитан на максимальный вес в 0,45 кг.

Регулировка положения опоры для ног

См. рисунки 29 - 30

Опору для ног можно установить в 2 положения.

Чтобы поднять опору для ног, потяните ее вверх. Когда опора зафиксируется должным образом, прозвучит щелчок. 29

Чтобы опустить опору для ног, нажмите на регулировочные кнопки с обеих сторон опоры для ног 29 - 1 и опустите ее. 29 - 2

Использование фиксаторов передних колес

см. рисунок 27

Положение блокировки и снятия блокировки передних колес показано на рис. 27.

Совет Фиксаторы передних колес рекомендуется использовать на неровных поверхностях.

Использование тормоза

См. рисунки 28 - 29

Чтобы зафиксировать задние колеса, наступите на педаль тормоза. 28

Чтобы разблокировать колеса, поднимите педаль тормоза вверх. 29

Совет В случае остановки коляски обязательно задействуйте тормоз. Слегка толкните коляску, чтобы проверить, задействован ли тормоз.

Использование козырька

См. рисунки 30 - 32

Чтобы открыть козырек, потяните его вперед, к передней части сиденья. Чтобы закрыть козырек, нажмите на него с обратной стороны. 30

Чтобы увеличить размер козырька, расстегните на нем застежку-молнию и полностью разверните козырек. 31

Для лучшего проветривания переверните клапан окна в козырьке. 32

Использование накладок для плечевых ремней и пахового ремня

См. рисунки 33 - 34

Накладки наплечных и поясных ремней можно снять. Чтобы надеть накладки на плечевые и поясные ремни выполните операции в обратном порядке.

Функция "Дрифт"

См. рисунки 35 - 36

Нажмите на кнопку "дрифт" 35 - 1. При этом могут вращаться все колеса коляски. 35 - 2

Перед использованием функции "дрифт" убедитесь, что фиксатор передних колес и педаль тормоза на заднем колесе не задействованы. При использовании функции "дрифт" все колеса свободно вращаются.

После использования функции "дрифт" нажмите на кнопку фиксации и прокатите коляску немного вперед, чтобы задние колеса вернулись в состояние блокировки. После этого коляску можно использовать в обычном режиме. 35

Поворот сиденья

См. рисунки 37 - 40

Складывание коляски

См. рисунки 41 - 50

! Не складывайте коляску, если задействованы фиксаторы передних колес.

! Кнопка, расположенная в центре рычага регулировки наклона, служит для складывания сиденья. 42 - 1

! Сложенная коляска может стоять вертикально, если рукоятка находится в среднем положении. 45

! Фиксатор для хранения автоматически застегнется на защелку для хранения. После этого коляска будет полностью сложена и зафиксирована. 45 45 50

Использование принадлежностей

Принадлежности могут продаваться отдельно или не предлагаться в некоторых регионах.

Использование коляски с удерживающей системой для новорожденных

См. рисунки 51 - 57

При использовании коляски с удерживающей системой Joie i-Gemm 3, i-Level Pro, i-Snug 2, i-Jemini, Sprint или Gemm следуйте приведенным ниже инструкциям.

! При полной фиксации адаптера слышится характерный "щелчок".

! Адаптер имеет 2 положения. Угол наклона автолюльки настраивается с помощью регулируемых адаптеров. 55

! В случае возникновения любых проблем при использовании автолюльки, ознакомьтесь с руководством по эксплуатации этой системы.

! Не складывайте коляску с установленной удерживающей системой для новорожденных.

Использование переносной люльки Ramble или Ramble XL

См. рисунки 58 - 61

При использовании коляски с переносной люлькой Joie gamble или gamble xl следуйте приведенным ниже инструкциям.

! При полной фиксации адаптера слышится характерный "щелчок".

! Переносную люльку можно использовать только с матрасом.

! В случае возникновения любых проблем при использовании переносной люльки ознакомьтесь с руководством по эксплуатации этой системы.

! Не складывайте коляску с установленной переносной люлькой.

Использование переносной люльки Calmi

См. рисунки 62 - 65

При использовании коляски с переносной люлькой Joie Calmi следуйте приведенным ниже инструкциям.

! При полной фиксации адаптера слышится характерный «щелчок».

! Переносную люльку можно использовать только с матрасом.

! Перед установкой переносной люльки проверяйте, чтобы сетка в нижней ее части была правильно закреплена.

! В случае возникновения любых проблем при использовании переносной люльки ознакомьтесь с руководством по эксплуатации этой системы.

! Не складывайте коляску с установленной переносной люлькой.

Использование дождевика

см. рисунок 66

Для сборки дождевика накройте им сиденье.

! При использовании дождевика обязательно проверяйте его вентиляцию.

! Неиспользуемый дождевик необходимо очистить, высушить и сложить.

! Не складывайте коляску, если на нее установлен дождевик.

! Не помещайте ребенка в коляску с дождевиком в жаркую погоду.

Уход за изделием

см. рисунок 67

! Съемную подкладку сиденья можно стирать в холодной воде и сушить без отжима. Не отбеливать! Инструкции по очистке тканевых деталей коляски приведены на памятке по уходу.

! Для очистки рамы коляски разрешается использовать только хозяйственное мыло и теплую воду. Запрещается использование отбеливателей и мощных средств. Периодически протирайте пластиковые детали мягкой влажной тканью. В случае контакта коляски с водой обязательно вытирайте металлические детали насухо во избежание появления ржавчины.

! Время от времени проверяйте коляску на наличие плохо закрепленных винтов, признаков износа деталей, повреждений материала и швов. Заменяйте или ремонтируйте детали по необходимости.

! Чрезмерное нахождение на солнце или при повышенной температуре приводит к выцветанию или деформации деталей.

! Если коляска намокла, откройте капюшон и хорошо просушите перед тем, как поместить коляску на хранение.

! Если скрипят колеса, смажьте их легким маслом (например силиконовой смазкой-аэрозолем, антикоррозийным маслом или маслом для швейных машин). Важно, чтобы при этом масло попало на ось и систему колеса. 67

! При использовании коляски на пляже полностью очищайте ее механизмы и колеса от песка и соли.

DA Velkommen til Joie™

Tillykke og velkommen til Joie-familien! Vi er så glade for at være en del af din rejse med den lille. Når du er på tur med Joie versadrift, bruger du en certificeret klapvogn af høj kvalitet som er godkendt efter de europæiske sikkerhedsstandarder EN 1888- 2:2018+A1:2022. Dette produkt er beregnet til børn op til 22 kg eller 4 år, hvad enten der kommer først. Læs denne vejledning omhyggeligt og følg alle trinene så du sikrer, at dit barn har det behageligt og er ordentligt beskyttet under turen.

VIGTIGT - LÆS OMHYGGELIGT OG BEHOLD TIL SENERE REFERENCE.

Besøg os på joiebaby.com, hvor du kan downloade vejledninger og se flere spændende Joie-produkter!

Besøg vores websted på joiebaby.com for at få oplysninger om garanti

Nødsituation

I tilfælde af en nødsituation eller ulykke er det vigtigst, at dit barn straks får førstehjælp og lægebehandling.

Liste over dele

Kontroller, at alle delene følger med, inden du begynder at samle produktet. Hvis der mangler nogen dele, bedes du venligst kontakte din lokale forhandler. Der skal ikke bruges værktøj til at samle produktet.

- | | |
|-------------------------------|--------------------------------------|
| 1 Klapvognsstel | 12 Justeringsknap til lægstøtte |
| 2 Forhjul | 13 Spænde |
| 3 Kaleche | 14 Armbøjle |
| 4 Lås-knap | 15 Skuldersele |
| 5 Knap på løsning af hjulene | 16 Tildækning til vinduet i kalechen |
| 6 Knap til frigivelse af sæde | 17 Håndtag-knap |
| 7 Opbevaringslås | 18 Håndtag |
| 8 Opbevaringskurv | 19 Knap til foldning af sædet |
| 9 Baghjul | 20 Greb til at læne ryglænet tilbage |
| 10 Forhjulslås | 21 Strop til foldning af klapvogn |
| 11 Lægstøtte | 22 Bremsegreb |

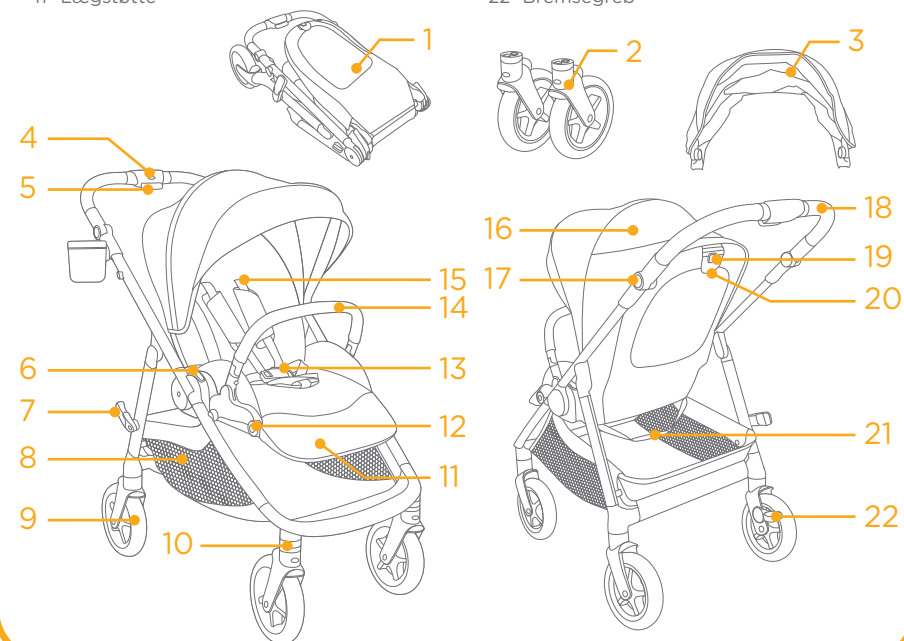

Tilbehør (medfølger muligvis ikke)

- 1 Adapter til bilsædet
- 2 Kopholder
- 3 Indlæg
- 4 Regnslag

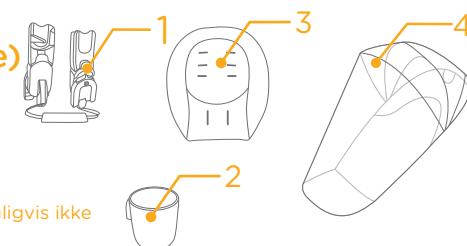

Tilbehør sælges muligvis separat og er muligvis ikke tilgængeligt i dit område.

ADVARSEL

- ! Brug altid fastspændingssystemet.
- ! Sørg for, at alle låsene er låst inden brug.
- ! Lad ikke barnet lege med dette produkt.
- ! Sørg altid for, at fastgørelsesanordningerne på barnevogne, sædeenheder og bilsæder er spændt ordentligt før brug.
- ! Produktet skal samles af en voksen.
- ! Dette produkt er beregnet til børn op til 22 kg eller 4 år, hvad enten der kommer først.
- ! For at forhindre en farlig, ustabil tilstand, må du ikke anbringe mere end 4,5 kg i opbevaringskurven.
- ! Efterlad aldrig barnet uden opsyn.
- ! Bruge kun klapvognen med ét barn ad gangen. Anbring aldrig punge, indkøbsposer, pakker eller tilbehør på håndtaget eller kalechen.
- ! Brug ikke tilbehør, der ikke er godkendt af producenten.
- ! Brug kun reservedele, som leveres eller er godkendt af fabrikanten.
- ! For at undgå skader, skal børn altid holdes væk fra produktet, når du folder det ud eller sammen.
- ! Dette produkt er ikke beregnet til brug under løb eller skating.
- ! Det anbefales at bruge en særligt egnet skråstol i tilbagelænet tilstand til babyer.
- ! Parkeringsbremsen skal slås til, når barnet lægges i eller tages ud.
- ! Dette produkt kan ikke, sammen med autostolen, erstatte en barneseng eller en seng til spædbørn. Hvis barnet skal sove, bør du anbringe det i en passende barnevognskasse, barneseng eller seng.
- ! Barnesengen må ikke bruges, så snart barnet er i stand til at sidde selv, rulle rundt og trykke sig selv op på hænder og knæ. Barnets maksimale vægt: 9 kg.

- ! Der må ikke tilføjes nogen ekstra madrasser, medmindre fabrikanten anbefaler det.
- ! Enhver vægt, der anbringes på håndtaget og/eller bag på ryglænet og/eller på siderne af klapvognen vil påvirke stabiliteten.
- ! Den maksimale anbefalede vægt i kopholderen er 0,45 kg (1 lb).

Sådan samles klapvognen

(Se venligst billederne på 1-13)

Læs alle instruktionerne i denne vejledning, inden du samler og tager produktet i brug.

Åbn klapvognen

se billederne 1 - 3

Tag opbevaringslåsen af opbevaringsbeslaget ①, og træk derefter op i håndtaget ②, træk sædet tilbage og drej det, indtil det klikker på plads ③.

Et klik betyder, at klapvognen er helt åben.

! Sørg for, at klapvognen er foldet helt ud, før den tages i brug.

Sådan monteres og afmonteres forhjulene

se billederne 4 - 5

Montering af kaleche

se billederne 6 - 7

Montering og afmontering af kopholderen

se billederne 8 - 10

Montering af indsatsen

se billede 11

Den færdigsamlede klapvogn er vist som 12

Sådan bruges klapvognen

Brug af armstøtte

se billederne 13 - 15

Brug af spændet

se billederne 16 - 17

Spænd spændet op

Tryk på knappen, så spændet frigøres automatisk. 16

Lås spændet

Sæt spændet på taljeselen sammen med skulderspændet 17 - 1, og sæt dem sammen med midterspændet, så spændet kan låses automatisk. 17 - 2 Et "klik" betyder, at spændet er låst. 17 - 3

! For at undgå, at barnet kommer til skade ved at falde eller glide ud skal du altid bruge selen til barnet.

! Sørg for, at barnet spændes ordentligt fast. Afstanden mellem barnet og skulderselerne skal være ca. som tykkelsen af en hånd.

! Kryds ikke skulderselerne. Dette vil medføre pres på barnets hals.

Brug af skulder- og taljeseler

se billederne 18 - 22

! Når barnet sidder i højstolen, skal du sørge for, at skulder- og hofteselerne er i den rigtige højde og længde, så barnet ikke kan falde ud.

18 - 1 Fastgørelsespunkt A til skulderselen

18 - 2 Glidejustering

Større børn skal bruge fastgørelsespunkt til skulderselen og den højeste skulderplacering. Mindre børn skal bruge fastgørelsespunkt til skulderselen og lavere skulderplacering.

Hvis du vil justere placeringen af fastgørelsespunktet for skulderselen, skal du vende spændet, så det ligger plant fremad. Stik det igennem skulderselen bagfra. 20

Før den igennem det hul, der er tættest på barnets skulderhøjde. 21

Brug glidejusteringen til at ændre selens længde. 22 - 1

Tryk på knappen 22 - 2, mens taljeselen trækkes til den korrekte længde. 22 - 3

Justering af håndtaget

se billede 23

Håndtaget kan justeres til 3 positioner:

For at justere håndtaget, skal du trykke venstre og højre justeringsknap ned på samme tid, og drej håndtaget til den ønskede indstilling.

Justering af ryglænet

se billede 24

Ryglænet har 3 lænevinkler.

For at hæve og sænke ryglænet roteres håndtaget til at læne sædet tilbage bag på sædet 24 - 1, og ryglænet lægges tilbage. 24 - 2

! Undgå, at trykke på frigørelsesknappen 24 - 3 midt på håndtaget til tilbagelæning, når ryglænet justeres.

! Sørg for, at ryglænet er i en passende vinkel.

! Opbevaringslommen på bagsiden af ryglænet må højst holde 0,45 kg.

Justering af lægstøtten

se billederne 25 - 26

Lægstøtten har 2 indstillinger.

For at hæve lægstøtten skubbes den opad. Der lyder et "klik", når den er låst på plads. 25

For støtte af læggen trykkes på justeringsknapperne på begge sider af lægstøtten 26 - 1, og drej lægstøtten nedad. 26 - 2

Brug af forhjulslåsen

se billede 27

Forhjulet er låst eller låst op som vist i 27.

Tip Det anbefales at bruge hjullåsen på ujævne overflader.

Brug af bremsen

se billederne 28 - 29

For at låse baghjulene, skal du træde på bremsearmen. 28

For at låse hjulene op, skal du løfte bremsepedalen op. 29

Tip Brug altid bremsen, når klapvognen stoppes. Skub klapvognen lidt for at sikre, at bremsen er aktiveret.

Brug af kalechen

se billederne 30 - 32

For at åbne kalechen, skal du trække den fremad mod forsiden af sædet. Tryk kalechen tilbage for at lukke den. 30

For at trække kalechen længere ud, skal du lyne lynlåsen op og trække kalechen helt frem. 31

For mere ventilation skal du vippe tildækningen på kalechens vindue op. 32



Brug af overdækning til skulderselerne og skridtselen

se billederne 33 - 34

Beslagene til skulderselerne eller skridtselen kan tages af selen. Beslaget sættes på skulderselerne eller skridtselen, ved at følge ovenstående trin i omvendt rækkefølge.

Sådan løsner du hjulene

se billederne  - 

Tryk på knappen til løsning af hjulene  - 1, hvorefter alle hjulene på klapvognen kan dreje frit.  - 2
Slå forhjulets retningslås op og løsn bremsen på baghjulene før du begynder at køre med produktet. Når du skal køre med produktet, skal alle hjulene kunne dreje frit.

Når hjulene ikke længere skal kunne dreje frit, skal du trykke på låseknappen og skub klapvognen lidt frem, så hjulene låses igen efter brug, hvorefter klapvognen kan bruges normalt igen. 

Skift af sæde

se billederne  - 



Sådan foldes klapvognen sammen

se billederne  - 

! Klapvognen må ikke foldes sammen, når drejeforhjulene foran er låst fast.

! Knappen midt på tilbagelæningshåndtaget bruges til at folde sædet sammen.  - 1

! Den foldede klapvogn kan stå op, når håndtaget er i midten. 

! Opbevaringslåsen låses automatisk fast til opbevaringsholderen, hvorefter klapvognen foldes og låses helt sammen.   

Brug af tilbehør

Tilbehør sælges muligvis separat og er muligvis ikke tilgængeligt i dit område.

Brug med babyautostol

se billederne  - 

Hvis produktet bruges med en af autostolene Joie i-Gemm 3, i-Level Pro, i-Snug 2, i-Jemini, Sprint eller Gemm, bedes du venligst følge følgende vejledninger.

! Der lyder et "klik", når adapteren er låst helt.

! Adapteren har 2 positioner. Autostolens vinkel kan justeres med vores justerbare adaptere. 

! Hvis du har spørgsmål om brug af autostolen, bedes du venligst se brugervejledningen til denne.

! Klapvognen må ikke foldes sammen, når autostolen stadig er i klapvognen.

Brug med bæresengen Ramble, Ramble XL

se billederne  - 

Hvis produktet bruges med bæresengen Joie ramble, ramble xl, skal du se følgende vejledninger.

! Der lyder et "klik", når adapteren er låst helt.

! Brug altid madrassen når bæresengen anvendes.

! Hvis du har spørgsmål om brug af bæreseng, bedes du venligst se brugervejledningen til denne.

! Klapvognen må ikke foldes sammen, når babylyften stadig er i klapvognen.

Brug med bæresengen Calmi

se billederne  - 

Hvis produktet bruges med bæresengen Joie Calmi, skal du se følgende vejledninger.

! Der lyder et "klik", når adapteren er låst helt.

! Brug altid madrassen når bæresengen anvendes.

! Kontroller, at nettet sidder ordentligt fast på bunden af babylyften, før den sættes i.

! Hvis du har spørgsmål om brug af bæreseng, bedes du venligst se brugervejledningen til denne.

! Klapvognen må ikke foldes sammen, når babylyften stadig er i klapvognen.

Brug af regnslaget

se billede 

Regnslaget sættes på ved at trække det over sædet.

! Når regnslaget bruges, skal du altid sørge for at der er ventilation.

! Inden regnslaget pakkes sammen, skal du sørge for at det er blevet rengjort og er ordentligt tørt.

! Fold ikke klapvognen sammen, når regnslaget sidder på.

! Undgå, at barnet sidder i klapvognen med regnslaget på i varmt vejr.

Pleje og vedligeholdelse

se billede 

! Aftageligt sædepude, der kan vaskes i kold vand og lufttørres. Den må ikke vaskes med blegemiddel. Se venligst rengøringsinstruktionerne på stofdelene på klapvognen.

! Stellet må kun rengøres med almindeligt sæbevand. Det må ikke rengøres med blegemiddel eller rengøringsmidler. Tør regelmæssigt plastikdelene af med en fugtig klud. Tør altid metaldelene af, så de ikke rustner, hvis klapvognen er kommet i kontakt med vand.

! Kontroller regelmæssigt klapvognen for løse skruer, slidte dele, ødelagt stof eller syninger. Udskift eller reparer delene efter behov.

! Hvis klapvognen udsættes for sol eller varme i længere tid, kan nogle af delene blive slidt eller skæve.

! Hvis klapvognen bliver våd, skal du åbne kalechen, og lad den tørre grundigt inden den gemmes væk.

! Hvis hjulene piber, skal de smøres med en let olie (fx silikonespray, rustfrit olie eller symaskineolie). Det er vigtigt at få olien ind i akslen og hjulsamlingen. 

! Hvis klapstolen bruges på en strand, skal den rengøres grundigt efter brug. Fjern alt sand og salt på de mekaniske dele og på hjulsamlingerne.

HU Üdvözlí a Joie™

Gratulálunk, hogy Ön is a Joie család tagja lett! Nagyon örülünk, hogy részesei lehetünk a kisgyermeké életútjának. A Joie versadrift babakocsival való utazás során Ön egy kiváló minőségű, teljes mértékben hitelesített babakocsit használ, amely az EN 1888-2:2018+A1:2022 európai biztonsági szabványok szerint engedélyezett. Ez a termék legfeljebb 22 kg-os vagy 4 éves gyermeknek megfelelő, amelyek hamarabb bekövetkeznek. Kérjük, figyelmesen olvassa el ezt a kézikönyvet, és kövesse a lépéseket, hogy kényelmes utazást és a legjobb védelmet biztosítsa a gyermekének.

FONTOS - OLVASSA EL FIGYELMESEN, ÉS ŐRIZZE MEG A KÉSŐBBI HASZNÁLATRA.

Látogasson el a joiebaby.com webhelyre, ahol letöltheti a kézikönyveket, és további izgalmas Joie termékeket talál!

Garanciális információkért kérjük, látogasson el webhelyünkre a joiebaby.com oldalon.

Vészhelyzet

Vészhelyzet vagy baleset esetén a legfontosabb, hogy gyermekét azonnal elsősegélyben és orvosi ellátásban részesítse.

Alkatrészlista

Az összeszerelés előtt győződjön meg róla, hogy minden alkatrész rendelkezésre áll. Ha bármelyik alkatrész hiányzik, kérjük, forduljon a helyi kereskedőhöz. Az összeszereléshez nincs szükség szerszámokra.

- | | |
|---------------------------|-----------------------------|
| 1 Babakocsiváz | 12 Lábtartó állító gomb |
| 2 Első kerekek | 13 Csát |
| 3 Tető | 14 Karfa |
| 4 Zárgomb | 15 Vállhámszj |
| 5 Drift gomb | 16 Tetőablak fedője |
| 6 Üléskioldó gomb | 17 Tolókargomb |
| 7 Tárolóretesz | 18 Tolókar |
| 8 Tárolókosár | 19 Ülésösszehajtó gomb |
| 9 Hátsó kerék | 20 Hátradöntő kar |
| 10 Első kerék bolygózájra | 21 Babakocsi-összehajtó szj |
| 11 Vádlitámasz | 22 Fékkar |

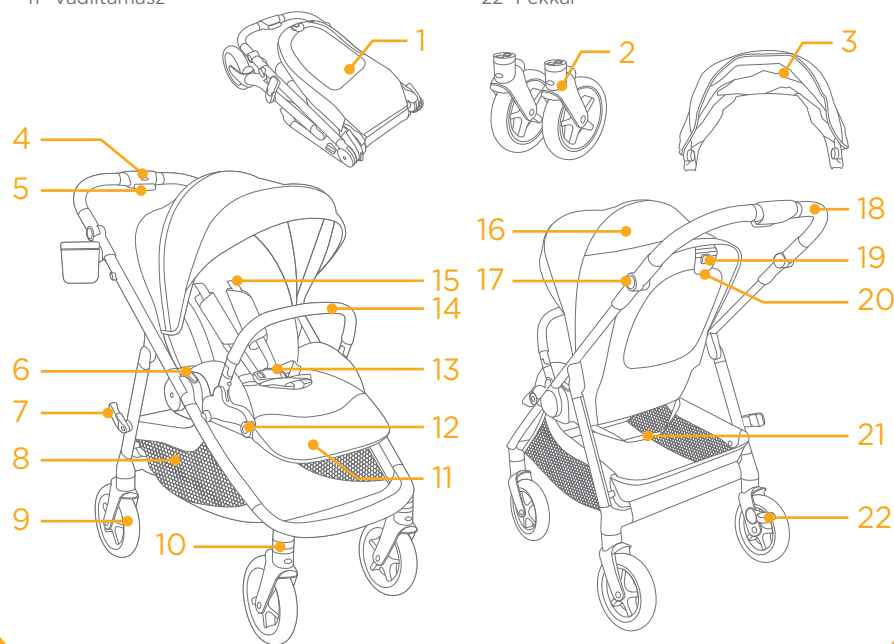

Kiegészítők (Nem biztos, hogy tartozékok)

- 1 Csecsemőautósülés-adapter
- 2 Pohártartó
- 3 Betét
- 4 Esővédő

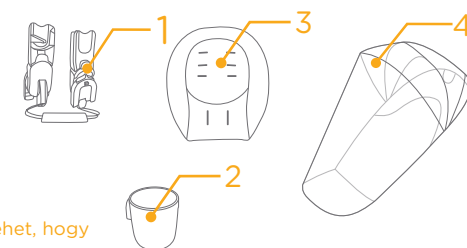

A kiegészítőket vagy külön árulják, vagy lehet, hogy nem érhetőek el a régiótól függően.

FIGYELMEZTETÉS

- ! Mindig használja az övrendszert.
- ! Használat előtt győződjön meg arról, hogy minden záró eszköz be van kapcsolva.
- ! Ne hagyja, hogy a gyermek játsszon ezzel a termékkel.
- ! Használat előtt ellenőrizze, hogy a babakocsi szerkezete és az ülés vagy autós gyermekülés csatlakozó részei megfelelően rögzültek-e.
- ! Az összeszerelést felnőtt személynek kell elvégeznie.
- ! Ez a termék legfeljebb 22 kg-os vagy 4 éves gyermeknek megfelelő, amelyik hamarabb bekövetkezik.
- ! Hogy megelőzzön egy veszélyes, instabil helyzetet, ne tegyen 4,5 kg-nál nagyobb súlyt a tárolókosárba.
- ! Soha ne hagyja a gyermekét felügyelet nélkül.
- ! A babakocsit egyszerre csak egy gyermek használja. Soha ne helyezzen pénztárcát, bevásárlótáskát, csomagot vagy kiegészítő tárgyakat a fogantyúra vagy a tetőre.
- ! Ne használjon a gyártó által jóvá nem hagyott tartozékokat.
- ! Csak a gyártó által biztosított vagy ajánlott cserealkatrészeket használja.
- ! A sérülések elkerülése érdekében gondoskodjon róla, hogy a gyermek távol legyen, amikor összehajítja vagy kinyitja a terméket.
- ! Ez a termék nem megfelelő kocogásra vagy görkorcsolyázásra.
- ! A születéstől használható babakocsikat ajánlott a legjobban megdöntött helyzetben használni újszülött gyermekeknél.
- ! Kapcsolja be a rögzítőféket, amikor behelyezi és kiveszi a gyermeket.
- ! Autós ülés és alváz együttes használata esetén ez a jármű nem helyettesíti a mózeskosarat vagy az ágyat. Ha a gyermekének aludnia kell, akkor megfelelő babakocsiba, kiságyba vagy ágyba kell helyezni.
- ! A mózeskosarat nem szabad használni, amint a gyermek képes egyedül ülni, megfordulni és négykézlábra állni. A gyermek maximális súlya: 9 kg.
- ! Ne használjon további matracokat, kivéve ha a gyártó ajánlja.
- ! Bármilyen teher, amit a fogantyúra, a háttámlára és/vagy a jármű oldalára helyez, befolyásolhatja a jármű stabilitását.
- ! A pohártartóban ajánlott legnagyobb súly 0,45 kg (1 font).

A babakocsi összeszerelése

(Lásd az 1-13. oldalon levő ábrákat)

Kérjük, a termék összeszerelése és használata előtt olvassa el a jelen kézikönyvben található összes utasítást.

A babakocsi kinyitása

lásd a képeket 1 - 3

Válassza el a tárolóreteszt a tárolóretesz rögzítésétől 1, majd emelje felfelé a fogantyút 2. Húzza hátrafelé az ülést, és forgassa, amíg az ülőhely a helyére nem kattán 3.

A „kattanó” hang azt jelenti, a babakocsi teljesen ki van nyitva.

Ellenőrizze hogy a babakocsi teljesen kinyitva rögzült, mielőtt tovább használná.

Első kerék összerakása és leszerelése

lásd a képeket 4 - 5

A tető összeszerelése

lásd a képeket 6 - 7

A pohártartó fel- és leszerelése

lásd a képeket 8 - 10

Betét összeszerelése

Lásd a képet 11

A teljesen összeszerelt babakocsit a következő ábra mutatja: 12

A babakocsi működése

Karfa használata

lásd a képeket 13 - 15

A csat használata

lásd a képeket 16 - 17

A csat kinyitása

Nyomja meg a gombot, és a csat automatikusan kinyílik. 16

A csat zárolása

Illessze a csípőhámszjij csatját a vállcsathoz 17 - 1, majd igazítsa azokat a középső csathoz, hogy a csat automatikusan rögzüljön. 17 - 2 A „kattanó” hang azt jelenti a csat teljesen zárva van. 17 - 3

! A kiesés vagy kicsúszás miatt bekövetkező komoly sérülések megelőzése érdekében mindig rögzítse a gyermeket a hámszjijakkal.

! Győződjön meg róla, hogy a gyermeke szorosan van rögzítve. A gyermek és a vállhámszjij közötti tér körülbelül kézvastagságú legyen.

! Ne keresztezze a vállszjijakat. Ez nyomást gyakorol a gyermek nyakára.

A váll- és csípőhámszjijak használata

lásd a képeket 18 - 22

! Ahhoz, hogy a gyermekét megvédje a kieséstől, miután a gyereket behelyezte az ülésbe, ellenőrizze, hogy a váll- és csípőhámszjijak megfelelő magasságban vannak-e, illetve megfelelő hosszúságúak-e.

18 - 1 Vállhámszjijrögzítő

18 - 2 Csúszkaállító

Nagyobb gyermek esetében használja a vállhámszjijrögzítőt és a legmagasabb vállpánt nyílást. Kisebb gyermek esetében használja a vállhámszjijrögzítőt és a legalacsonyabb vállpánt nyílást.

A vállhámszjijrögzítő helyzetének állításához fordítsa a rögzítőt úgy, hogy szintben legyen, és az oldala előre nézzen. Húzza át a vállhámszjijnyíláson hátulról előre. 20

Húzza át újra azon a nyíláson, amelyik a legközelebb áll a gyermek vállmagasságához. 21

A hámszjij hosszának módosításához használja a csúszó szabályozót. 22 - 1

Nyomja meg a gombot 22 - 2, miközben a derékszíjat a megfelelő hosszúságúra húzza. 22 - 3

A fogantyú állítása

Lásd a képet 23

A tolokarnak 3 pozíciója lehet:

A tolókar állításához nyomja meg egyszerre a bal és jobb oldali tolókarállító gombot, és forgassa a tolókart a kívánt helyzetbe.

Háttámla beállítása

Lásd a képet 24

A háttámla 3 szögbe állítható.

A háttámla előre- vagy hátradöntéséhez fordítsa el a hátradöntő fogantyút az ülés hátoldalán 24 - 1, és húzza lefelé a háttámlát. 24 - 2

! Kérjük, ne nyomja meg a kioldó gombot 24 - 3 a hátradöntő fogantyú közepén, amikor a dőlésszöveget állítja be.

! Győződjön meg róla, hogy a háttámla megfelelően van beállítva a használathoz.

! A háttámla hátulján lévő tárolózseb maximális teherbírása 0,45 kg.

A vádlitámasz beállítása

lásd a képeket 25 - 26

A vádlitámasznak 2 helyzete van.

A lábtartó felemeléséhez nyomja azt felfelé. A „kattanó” hang azt jelenti, hogy a tartó teljesen rögzült. 25

A lábtartó leengedéséhez nyomja meg a beállítási gombokat a lábtartó mindkét oldalán 26 - 1, és forgassa a lábtartót lefelé. 26 - 2

Az első bolygózárra használata

Lásd a képet 27

Az első kerék zárolt vagy nem zárolt állapota a következők szerint: 27.

Tipp Az egyenetlen felületeken ajánlott a bolygózárrak használata.

A fék használata

lásd a képeket 28 - 29

A hátsó kerekek blokkolásához lépjen lefelé a fékkaron. 28

A kerekek felengedéséhez csak emelje fel a fékkart. 29

Tipp Mindig rögzítse a fékeket amikor a gyerekkocsi meg van állítva. Lökje meg finoman a gyerekkocsit, hogy meggyőződjön róla, hogy a fékek rögzítve vannak.

A tető használata

lásd a képeket 30 - 32

A tető kinyitásához húzza előre a tetőt az ülés eleje felé. A bezáráshoz tolja vissza a tetőt. 30

Hogy nagyobb területet fedjen le a tető, cipzárassa ki a tető cipzárját, és húzza teljesen előre a tetőt. 31

Extra szellőzéshez emelje fel a tető ablaktakaróját. 32

A vállhámszj-párna és a láb közötti hámszj párnájának használata

lásd a képeket  - 

A vállhámszj-párna vagy láb közötti hámszj párnája eltávolítható a hámrendszerről. A vállhámszj-párnát és a láb közötti hámszj párnáját fordított lépésekben szerelheti vissza.

A bolygósítás használata

lásd a képeket  - 

Nyomja meg a bolygósítás gombot  - 1, A babakocsi összes kereke el tud fordulni.  - 2

Mielőtt a bolygósítást használná, engedje ki az első kerék bolygózáját és a hátsó kerekek fékpedálját. Amikor bolygósítást használ, mindegyik kerék szabadon foroghat.

A bolygósítás leállításához nyomja meg a zárgombot, és mindenképpen tolja előre a babakocsit egy darabig, hogy a hátsó kerekek visszatérjenek zárolt állapotba, és ezután a babakocsi normálisan használható. 

Az ülés megfordítása

lásd a képeket  - 



A babakocsi összehajtása

lásd a képeket  - 

! Ne hajtja össze a babakocsit aktivált első bolygózárákkal.

! A hátradöntő kar közepén lévő gomb az ülés összehajtására szolgál.  - 1

! Az összehajtott babakocsi megáll, kivéve, amikor a fogantyú a középső állásban van. 

! A tároló retesz automatikusan a tároló rögzítőbe zár, és ekkor a babakocsi teljesen összehajtván zárva van.   

Kiegészítők használata

A kiegészítőket vagy külön árulják, vagy lehet, hogy nem érhetőek el a régiótól függően.

Használat csecsemőhordozóval

lásd a képeket  - 

Joie i-Gemm 3, i-Level Pro, i-Snug 2, i-Jemini, Sprint és Gemm hordozó használata esetén olvassa el a következő utasításokat.

! A „kattanó” hang azt jelenti a csat teljesen zárva van.

! Az adapter 2 pozícióval rendelkezik. A csecsemőhordozó szöge állítható az állítható adaptereinkkel. 

! Amennyiben problémája adódik a csecsemőhordozó használatával, kérjük, olvassa el annak kezelési útmutatóját.

! Kérjük, ne hajtja össze a babakocsit, ha a csecsemőhordozó még mindig fel van szerelve.

Ramble, Ramble XL mőzeskosár használata

lásd a képeket  - 

Amikor Joie ramble vagy ramble xl mőzeskosárral együtt használja, olvassa el az alábbi utasításokat.

! A „kattanó” hang azt jelenti a csat teljesen zárva van.

! A mőzeskosár használatakor mindig használja a matracot.

! Amennyiben problémája adódik a mőzeskosár használatával, kérjük, olvassa el annak kezelési útmutatóját.

! Kérjük ne hajtja össze a gyerekkocsit, ha a hordozókosár még mindig fel van szerelve.

Calmi mőzeskosár használata

lásd a képeket  - 

Amikor Joie Calmi hordozókosárral együtt használja, kérjük olvassa el az alábbi utasításokat.

! A „kattanó” hang azt jelenti a csat teljesen zárva van.

! A mőzeskosár használatakor mindig használja a matracot.

! Kérjük ellenőrizze, hogy a hordozókosár alján levő háló megfelelően rögzítve van mielőtt a hordozókosarat felszerelné.

! Amennyiben problémája adódik a mőzeskosár használatával, kérjük, olvassa el annak kezelési útmutatóját.

! Kérjük ne hajtja össze a gyerekkocsit, ha a hordozókosár még mindig fel van szerelve.

Az esővédő használata

Lásd a képet 

Az esővédő felszereléséhez helyezze azt az ülés fölé.

! Amikor az esővédőt használja, mindig ellenőrizze a szellőzést.

! Amikor nem használja, összehajtás előtt győződjön meg róla, hogy az esővédő tiszta és száraz.

! Az esővédő használatakor ne hajtja össze a babakocsit.

! Meleg időben ne tegye a gyermeket felszerelt esővédővel rendelkező babakocsiba.

Gondozás és karbantartás

Lásd a képet 

! A levehető üléspárna hideg vízben mosható és kitergetve szárítható. Nem szabad fehéríteni. A babakocsi szövettel bevont részeinek tisztítását illetően tekintse meg a kezelésre vonatkozó címkén lévő utasításokat.

! A babakocsivázat kizárólag háztartási szappannal és meleg vízzel tisztítsa meg. Ne használjon fehérítőt vagy mosószert. Időszakosan törölje tisztára a műanyag részeket egy nedves puha ronggyal. Mindig szárítsa meg a fémrészeket, hogy megelőzze a rozsdásodást, ha a babakocsi vízzel érintkezett.

! Rendszeres időközönként ellenőrizze, hogy nincsenek-e meglazult csavarok, elhasználódott alkatrészek, illetve elszakadt anyagdarabok vagy varrások a babakocsin. Szükség esetén cserélje le vagy javítsa meg az alkatrészeket.

! Túlzott napfény vagy hő hatására az alkatrészek kifakulhatnak vagy deformálódhatnak.

! Ha a babakocsi vizes lesz, nyissa ki a tetőt, és tárolás előtt hagyja alaposan megszáradni.

! Ha a kerekek nyikorognak, használjon könnyűolajat (pl. szilikonspray-t, rozsdagátló olajat vagy varrógépolajat). Fontos, hogy az olaj bejusson a tengelybe és a kerékegységbe. 

! Ha a babakocsit tengerparton használja, tisztítsa meg teljesen a babakocsit, hogy eltávolítsa a homokot és a sót a fék- és a kerékrendszerből.

RO Bun venit la Joie™

Felicitări pentru că ați devenit parte din familia Joie! Ne bucurăm să participăm la călătorie alături de micuțul vostru. Atunci când vă deplasați cu căruciorul Joie versadrift, utilizați un cărucior de înaltă calitate, cu toate certificările necesare, omologat în conformitate cu standardele europene de siguranță EN 1888- 2:2018+A1:2022. Acest produs este potrivit pentru copiii de până la 22 kg sau vârsta de 4 ani, oricare dintre cele două survine mai întâi. Citiți cu atenție acest manual și urmați fiecare pas pentru a asigura o călătorie confortabilă și cea mai înaltă protecție pentru copilul dvs.

IMPORTANT - CITIȚI CU ATENȚIE ȘI PĂSTRAȚI PENTRU CONSULTĂRI ULTERIOARE.

Vizitați site-ul joiebaby.com pentru a descărca manuale și a vedea mai multe produse Joie!

Pentru informații privind garanția, vizitați site-ul nostru web pe joiebaby.com

Urgențe

În caz de urgență sau accidente, este esențial să îi fie acordate primul ajutor și tratament medical copilului.

Lista componentelor

Înainte de montare, asigurați-vă că aveți toate componentele. Dacă lipsește o componentă, vă rugăm să contactați distribuitorul local. Montajul nu necesită niciun fel de scule.

- | | |
|---|---|
| 1 Cadru cărucior | 12 Buton de reglare a suportului pentru gambe |
| 2 Roți față | 13 Cataramă |
| 3 Copertină | 14 Cotieră |
| 4 Buton de blocare | 15 Ham pentru umeri |
| 5 Buton de alunecare | 16 Îneltoarea ferestrei copertinei |
| 6 Buton de eliberare pentru scaun | 17 Buton ghidon |
| 7 Mecanism de blocare pentru depozitare | 18 Ghidon |
| 8 Coș de depozitare | 19 Buton de pliere a scaunului |
| 9 Roată din spate | 20 Manetă pentru înclinare |
| 10 Blocare rotire față | 21 Cureauă de pliere a căruciorului |
| 11 Suport pentru gambe | 22 Manetă de frână |

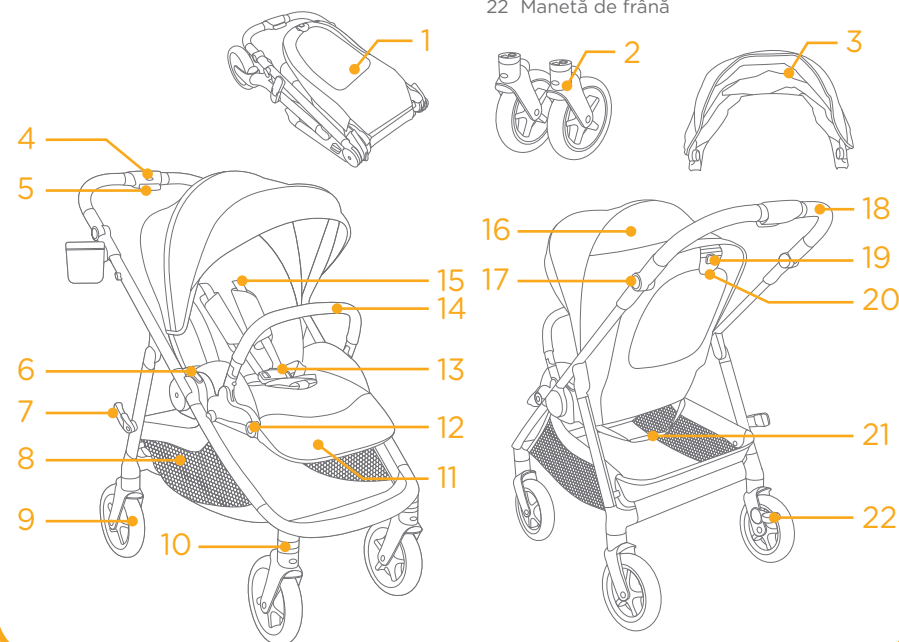

Accesorii (pot să nu fie incluse)

- 1 Adaptor de scaun auto pentru sugari
- 2 Suport pentru pahar
- 3 Inserție
- 4 Husă de protecție împotriva ploii

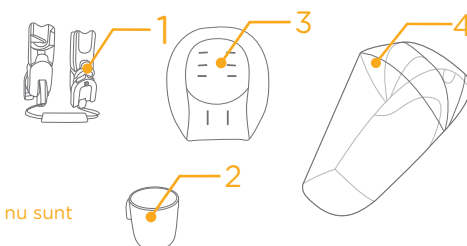

Accesoriile pot fi achiziționate separat sau nu sunt disponibile în funcție de regiune.

AVERTIZARE

- ! Utilizați întotdeauna sistemul de siguranță.
- ! Asigurați-vă că toate dispozitivele de blocare sunt cuplate înainte de utilizare.
- ! Nu lăsați copilul să se joace cu acest produs.
- ! Înaintea utilizării, verificați cuplarea corectă a corpului căruciorului sau a scaunului ori a dispozitivelor de atașare a scaunului auto.
- ! Asamblarea trebuie efectuată de un adult.
- ! Acest produs este potrivit pentru copiii de până la 22 kg sau vârsta de 4 ani, oricare dintre cele două survine mai întâi.
- ! Pentru a preveni o situație de pericol sau de instabilitate, nu așezați o greutate mai mare de 4,5 kg în coșul de depozitare.
- ! Nu lăsați niciodată copilul nesupravegheat.
- ! Nu folosiți căruciorul pentru mai mult de un copil simultan. Nu așezați niciodată geți, plase, pachete sau accesorii pe mâner sau copertină.
- ! Se interzice utilizarea accesoriilor care nu sunt aprobate de către producător.
- ! Trebuie utilizate doar piese de schimb furnizate sau recomandate de către producător.
- ! Pentru a evita rănirea, asigurați-vă că, atunci când deschideți și când pliați acest produs, copilul nu se află în apropierea acestuia.
- ! Acest produs nu este adecvat pentru alergare sau patinaj.
- ! Pentru cărucioarele destinate pentru a fi utilizate pentru copiii nou-născuți, se recomandă utilizarea poziției de înclinare maximă.
- ! Dispozitivul de parcare trebuie cuplat atunci când așezați sau ridicați copilul.
- ! Pentru scaunele de mașină utilizate în combinație cu un cadru, vehiculul nu înlocuiește pătuțul sau patul. În cazul în care copilul trebuie să doarmă, puneți copilul într-un cărucior, pătuț pliant sau pat adecvat.
- ! De îndată ce copilul poate să stea de unul singur, să se rostogolească și să se împingă în sus pe mâini și pe genunchi, se va înceta utilizarea pătuțului de transport. Greutatea maximă a copilului: 9 kg.
- ! Nu se adaugă o saltea suplimentară decât la recomandarea producătorului.
- ! Orice sarcină atașată pe mâner și/sau pe partea din spate a spătarului și/sau pe părțile laterale ale vehiculului afectează stabilitatea acestuia.
- ! Greutatea maximă recomandată în suportul pentru pahar este de 0,45 kg (1 lb).

Asamblarea căruciorului

(consultați figurile de la paginile 1-13)

Citiți toate instrucțiunile din manual înainte de asamblarea și utilizarea acestui produs.

Deschideți căruciorul

Consultați imaginile 1 - 3

Separăți încuietoearea compartimentului de depozitare de suportul de montare a compartimentului de depozitare 1, iar apoi ridicați mânerul 2. Trageți scaunul în spate și rotiți-l până când se fixează în poziție cu un sunet specific 3.

Un sunet de „clic” indică faptul că s-a deschis complet căruciorul.

! Verificați dacă căruciorul este complet fixat înainte de a continua utilizarea.

Asamblarea și demontarea roților din față

Consultați imaginile 4 - 5

Asamblarea copertinei

Consultați imaginile 6 - 7

Asamblarea și detașarea suportului pentru pahar

Consultați imaginile 8 - 10

Asamblarea insertiei

consultați imagina 11

Căruciorul asamblat complet este indicat ca 12

Utilizarea căruciorului

Utilizarea barei de sprijin pentru mâini

Consultați imaginile 13 - 15

Utilizarea cataramei

Consultați imaginile 16 - 17

Decuplarea cataramei

Apăsăți pe buton, iar catarama se va deschide automat. 16

Blocarea cataramei

Aliniați catarama curelei de talie cu catarama curelei de umăr 17 - 1 și aliniați-le cu catarama centrală, iar catarama se va bloca automat. 17 - 2 Un sunet de „clic” înseamnă că a fost blocată complet catarama. 17 - 3

! Pentru a evita accidentările grave cauzate de căderi sau alunecări, fixați întotdeauna copilul cu hamul.

! Asigurați-vă că este bine fixat copilul. Spațiul dintre copil și hamul de umăr este de aproximativ o lățime de mână.

! Nu încrucișați centurile de umăr. Acest lucru va pune presiune asupra gâtului copilului.

Utilizarea hamurilor de umăr și de talie

Consultați imaginile 18 - 22

! Pentru a proteja copilul astfel încât acesta să nu cadă, după ce copilul este așezat în scaun, verificați dacă hamurile de umăr și de la piept au înălțimea și lungimea corespunzătoare.

18 - 1 Punct de fixare a hamului de umăr

18 - 2 Dispozitiv de reglare

Pentru copiii mai mari, folosiți punctul de fixare a hamului și orificiile superioare pentru umeri. Pentru copiii mai mici, folosiți punctul de fixare a hamului și cele mai joase orificii pentru umeri.

Pentru a regla poziția ancorei hamului pentru umăr, rotiți ancora cu latura orientată în față. Treceți-o prin fanta pentru hamul de umăr, din spate în față. 23

Treceți-o din nou prin fanta cea mai apropiată de înălțimea umărului copilului. 24

Utilizați dispozitivul de reglare pentru a modifica lungimea hamului. 22 - 1

Apăsăți pe butonul 22 - 2, în timp ce trageți hamul de talie la lungimea corespunzătoare. 22 - 3

Reglarea mânerului

consultați imagina 25

Există 3 poziții ale ghidonului:

Pentru a regla ghidonul, apăsați simultan butoanele de reglare a ghidonului din stânga și din dreapta și rotiți ghidonul într-o poziție dorită.

Reglarea spătarului

consultați imagina 26

Există 3 unghiuri de reglare a spătarului.

Pentru a ridica sau a înclina spătarul, rotiți mânerul de înclinare de pe spatele scaunului 24 - 1 și trageți în jos de spătar. 24 - 2

! Nu apăsați pe butonul de eliberare 24 - 3 de pe mijlocul mânerului de înclinare atunci când reglați unghiul de înclinare.

! Asigurați-vă că înclinarea este reglată corect pentru utilizare.

! Sarcina maximă a buzunarului de depozitare de pe spatele spătarului este de 0,45 kg.

Reglarea suportului pentru gambe

Consultați imaginile 25 - 26

Suportul pentru gambe are 2 poziții.

Pentru a ridica suportul pentru gambe, împingeți-l în sus. Un sunet „clic” înseamnă că a fost blocat complet suportul pentru gambe. 25

Pentru a coborî suportul pentru gambe, apăsați pe butoanele de reglare de pe ambele părți ale suportului pentru gambe 26 - 1 și rotiți suportul pentru gambe în jos. 26 - 2

Utilizarea blocării pivotării roților față

consultați imagina 27

Starea roții din față blocată sau deblocată ca 27.

Sfat Se recomandă utilizarea blocării pivotării pe suprafețe neuniforme.

Utilizarea frânei

Consultați imaginile 28 - 29

Pentru a bloca roțile din spate, apăsați cu piciorul maneta de frână. 28

Pentru a elibera roțile, ridicați maneta de frână. 29

Sfat Acționați întotdeauna frâna atunci când căruciorul este oprit. Împingeți ușor căruciorul pentru a vă asigura că frâna este cuplată.

Utilizarea copertinei

Consultați imaginile 30 - 32

Pentru deschidere, trageți copertina înainte, spre partea din față a scaunului. Pentru închidere, împingeți copertina înapoi. 30

Pentru o acoperire extinsă a copertinei, deschideți fermoarul copertinei și trageți-o complet în față. 31

Pentru un flux de aer suplimentar, ridicați husa ferestrei copertinei. 32

Folosiți husa hamului de umăr și husa hamului pentru coapse

Consultați imaginile  - 

Puteți îndepărta husa hamului de umăr și husa hamului pentru coapse. Pentru a monta husa hamului de umăr și husa hamului pentru coapse, urmați pașii în ordine inversă.

Utilizarea mișcării laterale

Consultați imaginile  - 

Apăsați butonul de mișcare laterală  - 1. Toate roțile căruciorului pot fi rotite.  - 2

Eliberați dispozitivul de blocare a orientării roții din față și pedala de frână a roții din spate înainte de a utiliza mișcarea laterală. Atunci când se utilizează mișcarea laterală, toate roțile sunt în stare de rotație liberă.

Când nu mai folosiți mișcarea laterală, apăsați butonul de blocare și asigurați-vă că împingeți căruciorul înainte pe o distanță pentru a face ca roțile din spate să revină la starea blocată, apoi căruciorul poate fi utilizat în mod normal. 

Schimbarea scaunului

Consultați imaginile  - 

Plierea căruciorului

Consultați imaginile  - 

! Nu pliați căruciorul când dispozitivele de blocare a pivotării pe roțile din față sunt cuplate.

! Butonul din mijlocul manetei de înclinare este utilizat pentru plierea scaunului.  - 1

! Căruciorul pliat poate fi pus în poziție verticală atunci când mânerul este în poziția de mijloc. 

! Mânerul de blocare se va agăța automat de suportul de depozitare, apoi căruciorul este pliat și blocat complet.   

Utilizarea accesoriilor

Accesoriile pot fi achiziționate separat sau nu sunt disponibile în funcție de regiune.

Utilizarea cu dispozitive de reținere a sugarilor

Consultați imaginile  - 

În cazul utilizării cu scaunul pentru sugari Joie i-Gemm 3 & i-Level Pro & i-Snug 2 & i-Jemini & Sprint & Gemm, consultați instrucțiunile de mai jos.

! Un sunet „clic” înseamnă că a fost blocat complet adaptorul.

! Adaptorul are 2 poziții. Unghiul transportorului pentru copii poate fi ajustat cu ajutorul adaptoarelor noastre reglabile. 

! Dacă aveți probleme cu utilizarea scaunului pentru sugari, consultați manualele de instrucțiuni ale dispozitivelor.

! Nu pliați căruciorul atunci când încă este atașat sistemul de reținere a sugarilor.

Folosiți împreună cu pătuțul portabil Ramble, Ramble XL, Carry Cot

consultați imaginile  - 

În cazul utilizării cu scaunul portabil Joie Ramble, Ramble XL, consultați instrucțiunile de mai jos.

! Un sunet „clic” înseamnă că a fost blocat complet adaptorul.

! Folosiți întotdeauna salteaua atunci când utilizați pătuțul portabil.

! Dacă aveți probleme cu utilizarea pătuțului portabil, consultați manualele de instrucțiuni ale dispozitivelor.

! Nu pliați căruciorul atunci când încă este atașat pătuțul.

Utilizarea pătuțului portabil Calmi

consultați imaginile  - 

În cazul utilizării cu pătuțul portabil Joie Calmi, consultați instrucțiunile de mai jos.

! Un sunet „clic” înseamnă că a fost blocat complet adaptorul.

! Folosiți întotdeauna salteaua atunci când utilizați pătuțul portabil.

! Vă rugăm verificați ca plasa de la fundul pătuțului portabil pentru copii să fie fixată corespunzător înainte de instalarea scaunului portabil.

! Dacă aveți probleme cu utilizarea pătuțului portabil, consultați manualele de instrucțiuni ale dispozitivelor.

! Nu pliați căruciorul atunci când încă este atașat pătuțul.

Utilizarea husei de ploaie

consultați imaginea 

Pentru a asambla husa de protecție împotriva ploii, așezați-o peste scaun.

! Dacă folosiți husa de ploaie, verificați întotdeauna ventilația corespunzătoare.

! Atunci când nu o folosiți, curățați și uscați husa de ploaie înainte de a o strânge.

! Nu pliați căruciorul după ce ați montat husa de ploaie.

! În zilele călduroase, nu așezați copilul în căruciorul cu husa de ploaie montată.

Îngrijire și întreținere

consultați imaginea 

! Căptușeala scaunului detașabilă poate fi spălată cu apă rece și uscată la aer. Nu utilizați înălbitor. Consultați eticheta de îngrijire pentru instrucțiuni despre curățarea părților textile ale căruciorului.

! Pentru a curăța cadrul căruciorului, utilizați săpun de uz casnic și apă caldă. Nu utilizați înălbitor sau detergent. Ștergeți periodic componentele de plastic cu o lavetă moale umedă. Uscați întotdeauna componentele de metal ale căruciorului pentru a preveni apariția ruginii, dacă acesta a intrat în contact cu apa.

! Verificați periodic căruciorul pentru a vedea dacă există șuruburi slăbite, piese uzate, material sau cusături sfâșiate. Înlocuiți sau reparați piesele după cum este necesar.

! Expunerea excesivă la soare sau căldură poate cauza decolorarea sau deformarea pieselor.

! În cazul în care căruciorul se udă, deschideți husa și lăsați-o să se usuce bine înainte de depozitare.

! Dacă scârțâie roțile, utilizați un ulei subțire (de exemplu, spray cu silicon, ulei anti-rugină, sau ulei pentru mecanisme fine). Este important să aplicați ulei în ansamblul axului și al roții. 

! Dacă utilizați căruciorul pe plajă, curățați-l complet pentru a îndepărta nisipul și sarea de pe mecanisme și ansamblurile de roți.

EL Καλώς ήλθατε στη Joie™

Συγχαρητήρια, γίνετε μέλος της οικογένειας Joie! Είμαστε ιδιαίτερα ενθουσιασμένοι που θα βρισκόμαστε μαζί στο ταξίδι σας με το μικρό σας. Κατά τις μετακινήσεις σας με το Joie versadrift, χρησιμοποιείτε ένα υψηλής ποιότητας, πλήρως πιστοποιημένο καρότσι που έχει εγκριθεί σύμφωνα με τα Ευρωπαϊκά πρότυπα ασφαλείας EN 1888-2:2018+A1:2022. Αυτό το προϊόν είναι κατάλληλο για παιδιά βάρους μέχρι και 22 κιλών ή ηλικίας έως 4 ετών, όποιο συμβεί πρώτο. Διαβάστε προσεκτικά αυτό το εγχειρίδιο και ακολουθήστε κάθε βήμα για να εξασφαλίσετε άνετη μετακίνηση και βέλτιστη προστασία για το παιδί σας.

ΣΗΜΑΝΤΙΚΟ - ΔΙΑΒΑΣΤΕ ΠΡΟΣΕΚΤΙΚΑ ΚΑΙ ΦΥΛΑΞΤΕ ΓΙΑ ΜΕΛΛΟΝΤΙΚΗ ΑΝΑΦΟΡΑ.

Επισκεφθείτε μας στο joiebaby.com για να κατεβάσετε εγχειρίδια και να δείτε κι άλλα συναρπαστικά προϊόντα Joie!

Για πληροφορίες σχετικά με την εγγύηση, επισκεφθείτε την ιστοσελίδα μας στο joiebaby.com

Έκτακτη ανάγκη

Σε περίπτωση έκτακτης ανάγκης ή ατυχήματος, η παροχή των πρώτων βοηθειών στο παιδί σας και η άμεση αναζήτηση ιατρικής περίθαλψης αποτελούν επιτακτική ανάγκη.

Κατάλογος εξαρτημάτων

Πριν από τη συναρμολόγηση βεβαιωθείτε ότι όλα τα εξαρτήματα είναι διαθέσιμα. Εάν λείπει οποιοδήποτε εξάρτημα, παρακαλούμε επικοινωνήστε με το κατάστημα λιανικής πώλησης. Δεν απαιτούνται εργαλεία για τη συναρμολόγηση.

- | | |
|----------------------------------|---------------------------------------|
| 1 Πλαίσιο καροτσιού | 12 Κουμπί ρύθμισης στηρίγματος ποδιών |
| 2 Μπροστινοί τροχοί | 13 Πόρπη |
| 3 Κουκούλα | 14 Προστατευτική μπάρα |
| 4 Κουμπί κλειδώματος | 15 Ιμάντας ώμου |
| 5 Κουμπί περιστροφής τροχών | 16 Κάλυψη παραθύρου κουκούλας |
| 6 Κουμπί αποδέσμευσης καθίσματος | 17 Κουμπί λαβής |
| 7 Μάνταλο αποθήκευσης | 18 Λαβή |
| 8 Καλάθι αποθήκευσης | 19 Κουμπί αναδίπλωσης καθίσματος |
| 9 Πίσω τροχός | 20 Μοχλός ανάκλισης |
| 10 Ασφάλεια μπροστινών τροχών | 21 Ιμάντας κλεισίματος καροτσιού |
| 11 Στήριγμα ποδιών | 22 Μοχλός φρένου |

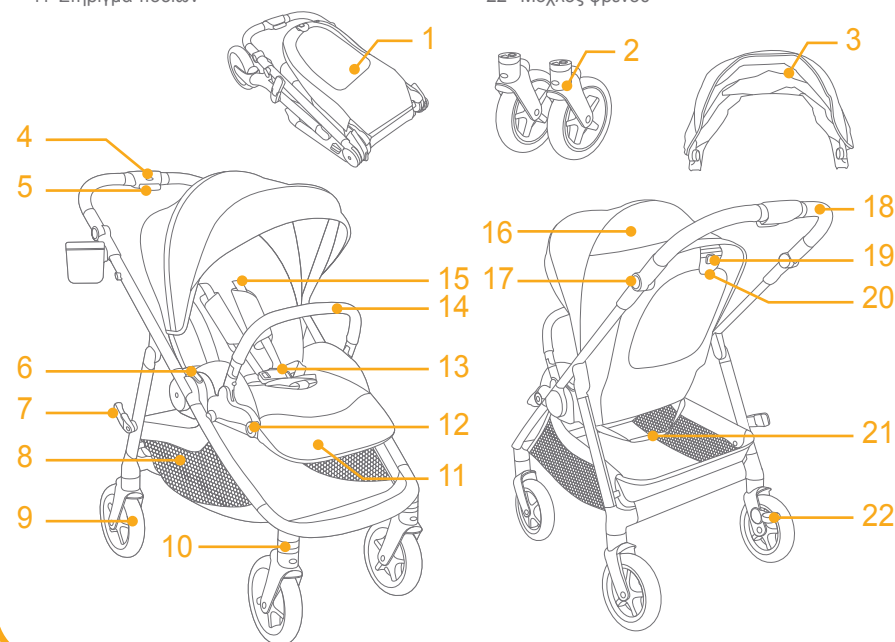

Εξαρτήματα (Ενδέχεται να μην περιλαμβάνονται)

- 1 Προσαρμογέας βρεφικού καθίσματος αυτοκινήτου
- 2 Ποτηροθήκη
- 3 Ένθεμα
- 4 Κάλυμμα βροχής

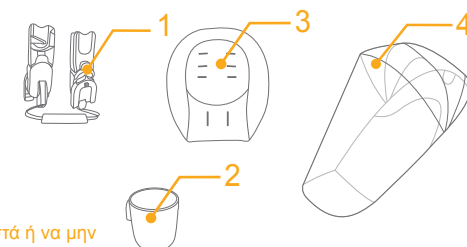

Τα εξαρτήματα ενδέχεται να πωλούνται ξεχωριστά ή να μην είναι διαθέσιμα ανάλογα με την περιοχή.

ΠΡΟΕΙΔΟΠΟΙΗΣΗ

- ! Χρησιμοποιείτε πάντα το σύστημα συγκράτησης.
- ! Βεβαιωθείτε ότι όλα τα εξαρτήματα ασφαλίσης είναι τοποθετημένα πριν από τη χρήση.
- ! Μην αφήνετε το παιδί να παίζει με αυτό το προϊόν.
- ! Πριν τη χρήση, βεβαιωθείτε ότι το σώμα του καροτσιού, το κάθισμα και τα εξαρτήματα στερέωσης του καθίσματος είναι σωστά τοποθετημένα.
- ! Απαιτείται συναρμολόγηση από ενήλικο.
- ! Αυτό το προϊόν είναι κατάλληλο για παιδιά βάρους μέχρι και 22 κιλών ή ηλικίας έως 4 ετών, όποιο συμβεί πρώτο.
- ! Για να αποφύγετε επικίνδυνες, ασταθείς καταστάσεις, μην τοποθετείτε αντικείμενα βάρους άνω των 4,5 κιλών στο καλάθι αποθήκευσης.
- ! Μην αφήνετε ποτέ το παιδί σας χωρίς επίβλεψη.
- ! Χρησιμοποιείτε το καρότσι μόνο με ένα παιδί τη φορά. Μην τοποθετείτε πορτοφόλια, τσάντες, δέματα ή εξαρτήματα επάνω στη λαβή ή την κουκούλα.
- ! Εξαρτήματα που δεν έχουν εγκριθεί από τον κατασκευαστή δεν πρέπει να χρησιμοποιούνται.
- ! Πρέπει να χρησιμοποιούνται μόνο ανταλλακτικά που παρέχονται ή συνιστώνται από τον κατασκευαστή.
- ! Για να αποφύγετε τραυματισμούς βεβαιωθείτε ότι το παιδί παραμένει σε απόσταση όταν ανοίγετε και κλείνετε το καρότσι.
- ! Αυτό το προϊόν δεν είναι κατάλληλο για τρέξιμο ή πατινάζ.
- ! Για τα καρότσια που προορίζονται για χρήση από τη γέννηση, συνιστάται η χρήση της πλέον οριζόντιας θέσης για τα νεογέννητα μωρά.
- ! Κατά την τοποθέτηση και την αφαίρεση του παιδιού πρέπει να ενεργοποιείται το φρένο.
- ! Για τα καθίσματα αυτοκινήτων που χρησιμοποιούνται σε συνδυασμό με ένα πλαίσιο, αυτό το όχημα δεν αντικαθιστά μια κούνια ή ένα κρεβάτι. Εάν το παιδί σας πρέπει να κοιμηθεί, τότε θα πρέπει να τοποθετηθεί σε κατάλληλο πορτ-μπεμπέ, κούνια ή κρεβάτι.

- ! Το πορτ-μπεμπέ δεν πρέπει να χρησιμοποιείται, μόλις το παιδί μπορεί να καθίσει μόνο του, να γυρίσει στο πλάι και να στηριχθεί στα χέρια και τα γόνατά του. Μέγιστο βάρος παιδιού: 9 κιλά.
- ! Δεν πρέπει να προστίθεται επιπλέον στρώμα, εκτός εάν το συνιστά ο κατασκευαστής.
- ! Κάθε φορτίο που συνδέεται με τη λαβή και/ή με το πίσω μέρος της πλάτης ή/και τις πλευρές του οχήματος θα επηρεάσει τη σταθερότητα του οχήματος.
- ! Το μέγιστο συνιστώμενο βάρος για την ποτηροθήκη είναι 0,45 κιλά (1 lb).

Συναρμολόγηση καροτσιού

(Ανατρέξτε στις εικόνες στις σελίδες 1-13)

Διαβάστε όλες τις οδηγίες σε αυτό το εγχειρίδιο πριν τη συναρμολόγηση και χρήση του προϊόντος.

Ανοιγμα καροτσιού

δείτε τις εικόνες 1 - 3

Ελευθερώστε το μάνταλο αποθήκευσης από τη βάση αποθήκευσης 1 και, στη συνέχεια, ανασηκώστε τη λαβή προς τα πάνω 2. Τραβήξτε την πλάτη του καθίσματος προς τα πίσω και περιστρέψτε μέχρι το κάθισμα να ασφαλίσει στη θέση του. 3.

Ένας ήχος κλικ σημαίνει ότι το καρότσι έχει ανοίξει σωστά.

! Βεβαιωθείτε ότι το καρότσι είναι σωστά ανοιγμένο προτού το χρησιμοποιήσετε.

Συναρμολόγηση & αφαίρεση μπροστινών τροχών

δείτε τις εικόνες 4 - 5

Συναρμολόγηση της κουκούλας

δείτε τις εικόνες 6 - 7

Τοποθέτηση και αφαίρεση ποτηροθήκης

δείτε τις εικόνες 8 - 10

Τοποθέτηση ενθέματος

δείτε την εικόνα 11

Το πλήρως συναρμολογημένο καρότσι εμφανίζεται στην εικόνα 12

Χρήση καροτσιού

Χρήση της προστατευτικής μπάρας

δείτε τις εικόνες 13 - 15

Χρήση της πόρπης

δείτε τις εικόνες 16 - 17

Ανοιγμα πόρπης

Πατήστε το κουμπί, η πόρπη θα απελευθερωθεί αυτόματα. 16

Κλειδωμα πόρπης

Ταιριάζτε την πόρπη του ιμάντα μέσης με εκείνη του ιμάντα ώμων 17 - 1, και ευθυγραμμίστε τις με την κεντρική πόρπη, ώστε η πόρπη να μπορεί να ασφαλίσει αυτόματα. 17 - 2 Ένας ήχος "κλικ" σημαίνει ότι η πόρπη έχει ασφαλίσει σωστά. 17 - 3

! Για να αποφύγετε σοβαρούς τραυματισμούς από πτώση ή ολίσθηση, ασφαλίστε πάντα το παιδί σας με τους ιμάντες.

! Βεβαιωθείτε ότι το παιδί σας είναι δεμένο σωστά. Βεβαιωθείτε ότι ο χώρος μεταξύ του παιδιού και του ιμάντα ώμου είναι περίπου το πάχος ενός χεριού.

! Μην σταυρώνετε τους ιμάντες ώμου. Αυτό θα ασκήσει πίεση στον αυχένα του παιδιού.

Χρήση των ιμάντων ώμων και μέσης

δείτε τις εικόνες 18 - 22

! Για να προστατέψετε το παιδί σας από το να πέσει έξω, αφού το παιδί σας τοποθετηθεί στο κάθισμα, ελέγξτε εάν οι ιμάντες ώμου και μέσης είναι στο σωστό ύψος και μήκος.

18 - 1 Άγκιστρο ιμάντα ώμου

18 - 2 Ρύθμιση μήκους

Για μεγαλύτερα παιδιά, χρησιμοποιήστε το άγκιστρο ιμάντα ώμου και τις επάνω υποδοχές ιμάντα. Για μικρότερα παιδιά, χρησιμοποιήστε το άγκιστρο ιμάντα ώμου και τις κάτω υποδοχές ιμάντα.

Για να ρυθμίσετε τη θέση του άγκιστρου των ιμάντων ώμων, στρέψτε το άγκιστρο ώστε να είναι επίπεδο με το πλαινό τμήμα στραμμένο προς τα εμπρός. Περάστε το από την υποδοχή από πίσω προς τα εμπρός. 23

Περάστε το ξανά από την υποδοχή που είναι πιο κοντά στο ύψος των ώμων του παιδιού. 24

Χρησιμοποιήστε το ρυθμιστικό για να προσαρμόσετε το μήκος του ιμάντα. 25 - 1

Πατήστε το κουμπί 26 - 2 και τραβήξτε τον ιμάντα μέσης για να ρυθμίσετε το σωστό μήκος. 26 - 3

Ρύθμιση λαβής

δείτε την εικόνα 28

Υπάρχουν 3 ρυθμίσεις λαβής:

Για να ρυθμίσετε τη λαβή, πιέστε ταυτόχρονα τα κουμπιά ρύθμισης αριστερά και δεξιά τη λαβής και περιστρέψτε τη λαβή στην επιθυμητή θέση.

Ρύθμιση πλάτης

δείτε την εικόνα 29

Υπάρχουν 3 γωνίες κλίσης για την πλάτη.

Για να ανεβάσετε ή να κατεβάσετε την πλάτη του καθίσματος, στρέψτε τη λαβή στο πίσω μέρος του καθίσματος 29 - 1, πιέζοντας την πλάτη προς τα κάτω. 29 - 2

! Μην πατάτε το κουμπί αποδέσμευσης 29 - 3 στη μέση της λαβής κλίσης όταν ρυθμίζετε τη γωνία κλίσης.

! Βεβαιωθείτε ότι η κλίση έχει ρυθμιστεί σωστά.

! Το μέγιστο φορτίο της τσέπης αποθήκευσης στο πίσω μέρος της πλάτης είναι 0,45 κιλά.

Ρύθμιση στηρίγματος ποδιών

δείτε τις εικόνες 30 - 32

Το στήριγμα ποδιών έχει 2 θέσεις.

Για να ανεβάσετε το στήριγμα ποδιών, ωθήστε το προς τα πάνω. Ένας ήχος "κλικ" σημαίνει ότι το στήριγμα έχει ασφαλίσει σωστά. 30

Για να κατεβάσετε το στήριγμα ποδιών, πατήστε τα κουμπιά ρύθμισης και στις δύο πλευρές του στηρίγματος ποδιών 30 - 1 και περιστρέψτε το στήριγμα προς τα κάτω. 30 - 2

Χρήση της ασφάλειας μπροστινών τροχών

δείτε την εικόνα 33

Μπροστινός τροχός κλειδωμένος ή ξεκλειδωτός 33

Συμβουλή Συνιστάται η χρήση των ασφαλειών των μπροστινών τροχών σε ανώμαλες επιφάνειες.

Χρήση του φρένου

δείτε τις εικόνες 34 - 35

Για να κλειδώσετε τους πίσω τροχούς, κατεβάστε τον μοχλό φρένων με το πόδι σας. 34

Για να απελευθερώσετε τροχούς, απλά ανασηκώστε τον μοχλό φρένων. 35

Συμβουλή Εφαρμόζετε πάντα το φρένο όταν καρότσι δεν κινείται. Σπρώξτε ελαφρά το καρότσι για να βεβαιωθείτε ότι είναι ενεργοποιημένο το φρένο.

Χρήση της κουκούλας

δείτε τις εικόνες 36 - 38

Για άνοιγμα, τραβήξτε την κουκούλα προς το μπροστινό μέρος του καθίσματος. Για κλείσιμο, σπρώξτε την κουκούλα προς τα πίσω. 36

Για μεγαλύτερη κάλυψη, ανοίξτε το φερμουάρ της κουκούλας και τραβήξτε την κουκούλα προς τα εμπρός. 37

Για πρόσθετο αερισμό, ανασηκώστε το κάλυμμα του παραθύρου της κουκούλας προς τα πάνω. 38

Χρήση των καλυμμάτων των ιμάντων ώμων και του ιμάντα καβάλου

δείτε τις εικόνες  - 

Τα καλύμματα των ιμάντων ώμων και του ιμάντα καβάλου μπορούν να αφαιρεθούν. Για να επαναποθετηθεί τα καλύμματα, ακολουθήστε την ίδια διαδικασία με αντίστροφη σειρά.

Περιστροφή τροχών

δείτε τις εικόνες  - 

Πατήστε το κουμπί περιστροφής  - 1, Όλοι οι τροχοί του καρτσιού μπορούν να περιστραφούν.  - 2

Αποδεσμεύστε το κλειδί του μπροστινού τροχού και το πεντάλ φρένου του πίσω τροχού προτού χρησιμοποιήσετε την περιστροφή. Κατά τη χρήση της λειτουργίας περιστροφής, όλοι οι τροχοί βρίσκονται σε κατάσταση ελεύθερης περιστροφής.

Εάν θέλετε να σταματήσετε να χρησιμοποιείτε τη λειτουργία περιστροφής, πατήστε το κουμπί κλειδώματος και ωθήστε το καρότσι προς τα εμπρός για κάποια απόσταση, ώστε οι τροχοί να επιστρέψουν στην κλειδωμένη κατάσταση και, στη συνέχεια, το καρότσι μπορεί να χρησιμοποιηθεί κανονικά. 

Αλλαγή θέσης καθίσματος

δείτε τις εικόνες  - 

Αναδίπλωση καρτσιού

δείτε τις εικόνες  - 

! Μην κλείνετε το καρότσι με τις ασφάλειες των μπροστινών τροχών ενεργοποιημένες.

! Το κουμπί στο κέντρο του μοχλού ανάκλισης χρησιμοποιείται για την αναδίπλωση του καθίσματος.  - 1

! Το διπλωμένο καρότσι μπορεί να σταθεί όταν η λαβή βρίσκεται στη μεσαία θέση. 

! Το μάνταλο ασφάλισης θα κουμπώσει αυτόματα στην υποδοχή και το καρότσι θα ασφαλίσει πλήρως.   

Χρήση των εξαρτημάτων

Τα εξαρτήματα ενδέχεται να πωλούνται ξεχωριστά ή να μην είναι διαθέσιμα ανάλογα με την περιοχή.

Χρήση με κάθισμα

δείτε τις εικόνες  - 

Κατά τη χρήση με το βρεφικό κάθισμα Joie i-Gemm 3 & i-Level Pro & i-Snug 2 & i-Jemini & Sprint & Gemm, ανατρέξτε στις παρακάτω οδηγίες.

! Ένας ήχος “κλικ” σημαίνει ότι ο προσαρμογέας έχει ασφαλίσει σωστά.

! Ο προσαρμογέας έχει 2 θέσεις. Η γωνία του πορτ μπεμπέ μπορεί να ρυθμιστεί με τους παρεχόμενους ρυθμιζόμενους προσαρμογείς. 

! Εάν αντιμετωπίζετε οποιαδήποτε προβλήματα σχετικά με τη χρήση του καθίσματος, ανατρέξτε στο σχετικό εγχειρίδιο οδηγιών.

! Μην κλείνετε το καρότσι όταν είναι τοποθετημένο το βρεφικό κάθισμα.

Χρήση με πορτ-μπεμπέ Ramble, Ramble XL

δείτε τις εικόνες  - 

Κατά τη χρήση με το πορτ-μπεμπέ Joie ramble, ramble xl, ανατρέξτε στις ακόλουθες οδηγίες.

! Ένας ήχος “κλικ” σημαίνει ότι ο προσαρμογέας έχει ασφαλίσει σωστά.

! Χρησιμοποιείτε πάντα το στρώμα όταν χρησιμοποιείτε το πορτ-μπεμπέ.

! Εάν αντιμετωπίζετε οποιαδήποτε προβλήματα σχετικά με τη χρήση του πορτ-μπεμπέ, ανατρέξτε στο σχετικό εγχειρίδιο οδηγιών.

! Μην κλείνετε το καρότσι όταν είναι τοποθετημένο το πορτ-μπεμπέ.

Χρήση με πορτ μπεμπέ Calmi

δείτε τις εικόνες  - 

Κατά τη χρήση με το πορτ-μπεμπέ Joie Calmi, παρακαλούμε ανατρέξτε στις ακόλουθες οδηγίες.

! Ένας ήχος “κλικ” σημαίνει ότι ο προσαρμογέας έχει ασφαλίσει σωστά.

! Χρησιμοποιείτε πάντα το στρώμα όταν χρησιμοποιείτε το πορτ-μπεμπέ.

! Βεβαιωθείτε ότι το πλέγμα στο κάτω μέρος του πορτ-μπεμπέ έχει στερεωθεί σωστά πριν από την εγκατάσταση του πορτ-μπεμπέ.

! Εάν αντιμετωπίζετε οποιαδήποτε προβλήματα σχετικά με τη χρήση του πορτ-μπεμπέ, ανατρέξτε στο σχετικό εγχειρίδιο οδηγιών.

! Μην κλείνετε το καρότσι όταν είναι τοποθετημένο το πορτ-μπεμπέ.

Χρήση του καλύμματος βροχής

δείτε την εικόνα 

Για να συναρμολογήσετε το κάλυμμα βροχής, τοποθετήστε το πάνω από το κάθισμα.

! Όταν χρησιμοποιείτε το κάλυμμα βροχής, ελέγχετε πάντα τον αερισμό του καρτσιού.

! Όταν δεν χρησιμοποιείται, ελέγξτε ότι το κάλυμμα βροχής είναι καθαρό και στεγνό πριν το διπλώσετε.

! Μην κλείνετε το καρότσι όταν είναι τοποθετημένο το κάλυμμα βροχής.

! Μην τοποθετείτε το παιδί σας στο καρότσι με το κάλυμμα βροχής τοποθετημένο αν ο καιρός είναι ζεστός.

Φροντίδα και συντήρηση

δείτε την εικόνα 

! Το αφαιρούμενο μαξιλάρι μπορεί να πλυθεί με κρύο νερό και να στεγνώσει στον αέρα. Μην χρησιμοποιείτε λευκαντικό. Ανατρέξτε στην ετικέτα φροντίδας για οδηγίες σχετικά με τον καθαρισμό των υφασμάτων των τμημάτων του καρτσιού.

! Για να καθαρίσετε το πλαίσιο του καρτσιού, χρησιμοποιήστε οικιακό σαπούνι και ζεστό νερό. Μην χρησιμοποιείτε λευκαντικό ή απορρυπαντικό. Περιστασιακά, σκουπίζετε τα πλαστικά μέρη με ένα μαλακό υγρό πανί. Στεγνώνετε πάντα τα μεταλλικά μέρη για να αποτρέψετε τη δημιουργία σκουριάς εάν το καρότσι έρθει σε επαφή με το νερό.

! Ελέγχετε περιοδικά το καρότσι για χαλαρές βίδες, φθαρμένα εξαρτήματα, σχισμένο υλικό ή φθορές. Αντικαταστήστε ή επισκευάστε τα εξαρτήματα όπως απαιτείται.

! Η υπερβολική έκθεση στον ήλιο ή τη θερμότητα μπορεί να προκαλέσει ξεθώριασμα ή παραμόρφωση των εξαρτημάτων.

! Εάν το καρότσι βραχεί, ανοίξτε την κουκούλα και αφήστε το να στεγνώσει καλά πριν το αποθηκεύσετε.

! Εάν οι τροχοί τρίβουν, χρησιμοποιήστε ένα ελαφρύ λάδι (π.χ. σπρέι πυριτίου, αντισκωριακό λάδι ή λάδι ραπτομηχανής). Είναι σημαντικό να εισέλθει το λάδι στο συγκρότημα άξονα και τροχού. 

! Όταν χρησιμοποιείτε το καροτσάκι σας στην παραλία, καθαρίστε πλήρως το καροτσάκι σας μετά τη χρήση για να αφαιρέσετε άμμο και αλάτι από τους μηχανισμούς και τα συγκροτήματα τροχών.

TR Joie™'ye Hoş Geldiniz

Joie ailesinin bir parçası olduğunuz için tebrikler! Çocuğunuz ile birlikte yapacağınız seyahatinizin bir parçası olmak bizi fazlasıyla heyecanlandırıyor. Joie versadrift ile seyahat ederken, EN 1888-2:2018+A1:2022 Avrupa güvenlik standartlarına göre onaylanmış, yüksek kaliteli, tam sertifikalı bir bebek arabası kullanırsınız. Bu ürün, doğumdan 22kg'a veya 4 yaşına kadar olan çocuklar için uygundur (hangisi önce gelirse). Lütfen bu kılavuzu dikkatlice okuyun ve çocuğunuz için rahat bir sürüş ve en iyi korumayı sağladığınızdan emin olmak için her adımı izleyin.

ÖNEMLİ - DİKKATLE OKUYUN VE İLERİDE BAŞVURMAK ÜZERE SAKLAYIN.

Kılavuzları indirmek ve daha heyecan verici Joie ürünlerine bakmak için joiebaby.com adresini ziyaret edin!

Garanti bilgileri için lütfen joiebaby.com adresindeki web sitemizi ziyaret edin.

Acil durum

Acil durum veya kaza hâlinde, ilk yardım ve tıbbi tedavi yoluyla çocuğunuzla hemen ilgilenilmesini sağlamak çok önemlidir.

Parça Listesi

Montajdan önce tüm parçaların mevcut olduğundan emin olun. Herhangi bir parça eksikse, lütfen yerel bayi ile iletişime geçin. Montaj için bir alet gerekmez.

- 1 Bebek Arabası Çerçevesi
- 2 Ön Tekerler
- 3 Tente
- 4 Kilitleme Düğmesi
- 5 Kaydırma Düğmesi
- 6 Koltuk Açma Düğmesi
- 7 Depolama Mandalı
- 8 Depolama Sepeti
- 9 Arka Teker
- 10 Ön Döndürme Kilidi
- 11 Baldır Desteği
- 12 Bacak Desteği Ayar Düğmesi
- 13 Toka
- 14 Kolçak
- 15 Omuz Kemeri
- 16 Gölge Penceresi Kapağı
- 17 Tutma Kolu Düğmesi
- 18 Tutma Kolu
- 19 Koltuk Katlama Düğmesi
- 20 Yatırma Kolu
- 21 Bebek Arabası Katlama Düğmesi
- 22 Fren Mandalı

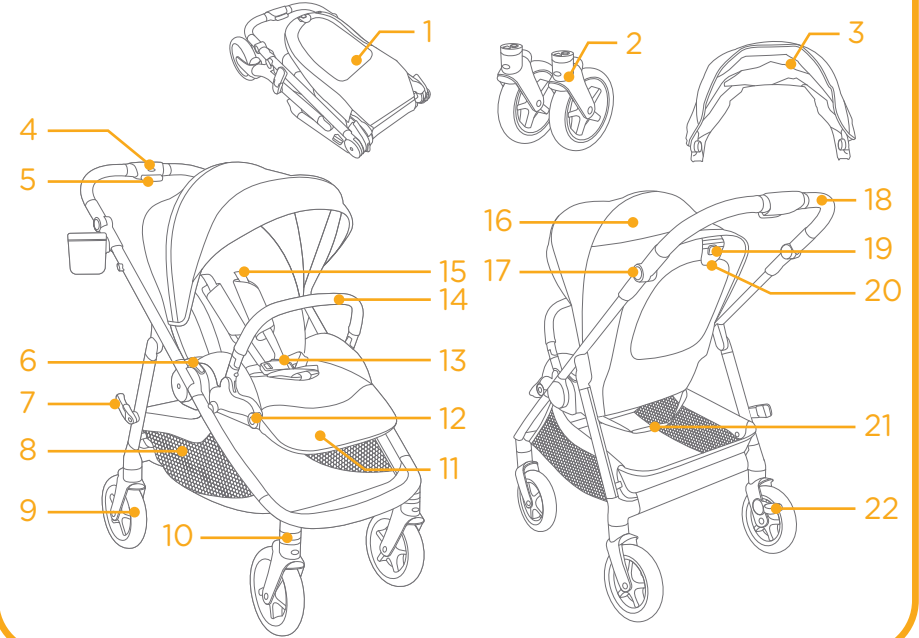

Aksesuarlar (Dâhil olmayabilir)

- 1 Bebekler için Araba Koltuğu Adaptörü
- 2 Bardak Tutucu
- 3 Eklenti
- 4 Yağmurluk

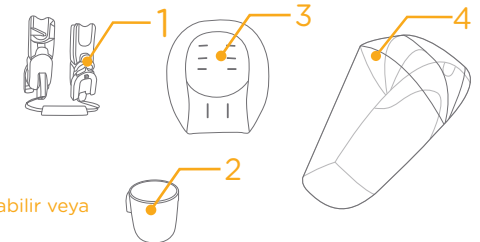

Aksesuarlar, bölgeye bağlı olarak ayrı satılabilir veya mevcut olmayabilir.

UYARI

- ! Daima emniyet kemeri sistemini kullanın.
- ! Kullanmadan önce tüm kilitleme cihazlarının takıldığından emin olun.
- ! Çocuğun bu ürünle oynamasına izin vermeyin.
- ! Kullanmadan önce bebek arabası gövdesi, koltuk birimi veya araç koltuğu bağlantı mekanizmalarının doğru biçimde takıldığını kontrol edin.
- ! Yetişkin montajı gereklidir.
- ! Bu ürün, doğumdan 22 kg'a veya 4 yaşına kadar olan çocuklar için uygundur (hangisi önce gelirse).
- ! Tehlikeli ve dengesiz bir durumu önlemek için, saklama sepetine 4,5 kg'dan fazla ağırlık koymayın.
- ! Çocuğu asla gözetimsiz bırakmayın.
- ! Bebek arabasını aynı anda yalnızca tek bir çocukla kullanın. Kola veya gölgeğe asla cüzdan, alışveriş torbası, koli ya da aksesuar koymayın.
- ! Üretici tarafından onaylanmamış aksesuarlar kullanılmamalıdır.
- ! Yalnızca üretici tarafından sağlanan veya önerilen yedek parçalar kullanılmalıdır.
- ! Yaralanmayı önlemek için, bu ürünü açarken ve katlarken çocuğun uzakta olduğundan emin olun.
- ! Bu ürün koşma veya paten yapma için uygun değildir.
- ! Doğumdan itibaren kullanılmak üzere tasarlanmış bebek arabasında, yeni doğan bebekler için en yatık pozisyonun kullanılması önerilir.
- ! Çocuğu yerleştirirken ve kaldırırken park etme donanımı etkinleştirilmelidir.
- ! Bir kızak düzeneğiyle birlikte kullanılan çocuk koltukları için, bu araç bir beşik veya yatak yerine geçmez. Çocuğunuzun uyuması gerektiğinde, uygun bir çocuk arabası gövdesine, beşiğe veya yatağa yerleştirilmelidir.
- ! Çocuk tek başına oturabilir, yuvarlanabilir ve elleri ve dizleri üzerinde kendini yukarı itebilir hale geldiği anda portbebe kullanılmamalıdır. Çocuğun maksimum ağırlığı: 9 kg.

- ! Üretici tarafından önerilmedikçe ilave şilte eklenmemelidir.
- ! Kulpa, arkalığın sırt kısmına ve/veya aracın yan taraflarına takılan yükler aracın dengesini etkileyecektir.
- ! Bardak tutucuda önerilen en fazla ağırlık 0,45 kg'dır (1 lb).

Bebek Arabası Montajı

(Lütfen sayfa 1- 13'deki şekillere bakın)

Lütfen bu ürünü monte etmeden ya da kullanmadan önce bu kılavuzdaki tüm talimatları okuyun.

Bebek Arabasının Açılması

Bkz. şekil 1 - 3

Depolama mandalını depolama bağlantısından ayırın 1 ve ardından kolu yukarı doğru kaldırın 2, koltuğu geriye doğru çekin ve koltuk yerine oturana kadar döndürün 3.

"Tık" sesi, bebek arabasının tamamen açık olduğu anlamına gelir.

! Kullanmaya devam etmeden önce, bebek arabasının mandalla tamamen kilitlendiğini kontrol edin.

Ön Tekerleklerin Monte Edilmesi ve Çıkarılması

Bkz. şekil 4 - 5

Gölgeliğin Takılması

Bkz. şekil 6 - 7

Bardak Tutucunun Takılması ve Çıkarılması

Bkz. şekil 8 - 10

Ara Parçanın Takılması

bkz. resim 11

Tamamen monte edilen bebek arabası şu numaralı şekilde gösterilmektedir: 12

Bebek Arabasının Kullanımı

Kol Çubuğu Kullanımı

Bkz. şekil 13 - 15

Toka Kullanımı

Bkz. şekil 16 - 17

Tokayı Açma

Düğmeye basın, toka otomatik olarak açılacaktır. 16

Tokayı Kilitleyin

Bel kemeri tokasını omuz tokası ile eşleştirin 17 - 1 ve orta toka ile hizalayın; toka otomatik olarak kilitlenebilir. 17 - 2 "Tıklama" sesi, tokenın tamamen kilitlendiği anlamına gelir. 17 - 3

! Düşme veya kayma sonucu oluşacak ciddi yaralanmaları önlemek için, çocuğunuzu her zaman kayışla sabitleyin.

! Çocuğunuzun güvenli biçimde sabitlendiğinden emin olun. Çocuk ve omuz kayışı arasındaki mesafe yaklaşık bir el kalınlığında olmalıdır.

! Omuz kemerlerini çaprazlamayın. Bu, çocuğun boynuna basınç uygular.

Omuz ve Bel Kayışlarının Kullanımı

Bkz. şekil 18 - 22

! Çocuğunuzun düşmesini önlemek için, çocuğunuz oturağa yerleştirildikten sonra omuz ve bel kayışlarının doğru yükseklikte ve uzunlukta olup olmadığını kontrol edin.

18 - 1 Omuz kayışı tutturma noktası

18 - 2 Kayar ayarlayıcı

Daha büyük çocuk için, omuz kayışı tutturma noktası ve en yüksek omuz yuvalarını kullanın. Daha küçük çocuk için, omuz kayışı tutturma noktası ve en düşük omuz yuvalarını kullanın.

Omuz kayışı tutturma noktasının konumunu ayarlamak için, tutturma noktasını öne bakan tarafla aynı düzeyde olacak şekilde döndürün. Omuz kayışı yuvası boyunca arkadan öne doğru geçirin. 23

Çocuğunuzun omuz yüksekliğine en yakın olan delikten tekrar geçirin. 24

Kayış uzunluğunu değiştirmek için kayar ayarlayıcıyı kullanın. 22 - 1

22 - 2, Düğmesine basarken, bel kayışını uygun uzunluğa çekin. 22 - 3

Kolun Ayarlanması

bkz. resim 25

Tutma kolunun 3 konumu vardır:

Tutma kolunu ayarlamak için, aynı anda sol ve sağ kol ayarlama düğmelerine basıp, kolu istenen bir konuma döndürün.

Arkalık Ayarı

bkz. resim 26

Arkalık için 3 tane yatırma açısı vardır.

Arkalığı kaldırmak veya yatırmak için, koltuğun arkasındaki yatırma kolunu döndürerek 26 - 1 arkalığı aşağı çekin. 26 - 2

! Yatırma açısını ayarlarken, lütfen yatırma kolunun ortasındaki serbest bırakma düğmesine 26 - 3 basmayın.

! Yatırma açısının kullanıma uygun ayarlandığından emin olun.

! Arkalığın arkasındaki eşya saklama cebinin maksimum yükü 0,45 kg'dır.

Baldır Desteği Ayarı

Bkz. şekil 25 - 26

Baldır desteği 2 konuma sahiptir.

Baldır desteğini yükseltmek için yukarı doğru itin. "Tıklama" sesi, baldır desteğinin tamamen kilitlendiği anlamına gelir. 25

Baldır desteğini alçaltmak için, baldır desteğinin her iki tarafındaki ayar düğmelerine basın 26 - 1 ve baldır desteğini aşağı doğru döndürün. 26 - 2

Ön Döndürme Kilidinin Kullanımı

bkz. resim 27

Ön tekerlek kilitli veya kilitsiz durum: 27.

İpucu Döndürme kilitlerinin düz olmayan yüzeylerde kullanılması önerilir.

Fren Kullanımı

Bkz. şekil 28 - 29

Arka tekerlekleri kilitlemek için fren koluna basın. 28

Tekerleri serbest bırakmak için fren kolunu yukarı doğru kaldırmanız yeterlidir. 29

İpucu Bebek arabası durdurulduğunda daima fren uygulayın. Frenin devreye girdiğinden emin olmak için bebek arabasını hafifçe itin.

Gölgelik Kullanımı

Bkz. şekil 30 - 32

Tenteyi açmak için tenteyi koltuğun önüne doğru çekin. Kapatmak için tenteyi geri itin. 30

Daha geniş tente kapsamı için tente fermuarını açın ve tenteyi tamamen öne doğru çekin. 31

Daha fazla hava akışı için tente pencere kapağını yukarı çevirin. 32

Omuz Kayışı Kılıfı ve Kasık Kayışı Kılıfı Kullanımı

Bkz. şekil 33 - 34

Omuz kayışı kılıfı ya da kasık kayışı kılıfı şeritten çıkarılabilir. Omuz kayışı kılıfını ve kasık kayışı kılıfını takmak için adımları ters yönde izleyin.

Kaydırmanın Kullanımı

Bkz. şekil 43 - 46

Kaydırma düğmesine basın 43 - 1, bebek arabasının tüm tekerleri döndürülebilir. 43 - 2

Kaydırmayı kullanmadan önce lütfen ön tekerlek yönlendirme kilidini ve arka tekerlek fren pedalını serbest bırakın. Kaydırma kullanılırken, tüm tekerlekler serbest dönüş durumundadır.

Kaydırma kullanımını durdurduğunuzda, lütfen kilitleme düğmesine basın ve arka tekerleklerin kilitli duruma dönmesini sağlamak için bebek arabasını kısa bir mesafe ileri ittiğinizden emin olun, ardından bebek arabası normal şekilde kullanılabilir. 46

Oturak Değişimi

Bkz. şekil 47 - 48

Bebek Arabasının Katlanması

Bkz. şekil 41 - 50

! Döndürme kilitleri etkinken bebek arabasını katlamayın.

! Yatırma kolunun ortasındaki düğme, oturağın katlanması için kullanılır. 41 - 1

! Katlanmış bebek arabası, kol orta konumdayken ayakta durabilir. 45

! Depolama mandalı otomatik olarak depolama bağlantısına geçecek, ardından bebek arabası tamamen katlanıp kilitlenecektir. 45 46 50

Aksesuarların Kullanımı

Aksesuarlar, bölgeye bağlı olarak ayrı satılabilir veya mevcut olmayabilir.

Çocuk Koltuğuyla Kullanım

Bkz. şekil 51 - 57

Joie bebek/çocuk koltuğunu i-Gemm 3, i-Level Pro, i-Snug 2, i-Jemini, Sprint ve Gemm ile birlikte kullanırken lütfen aşağıdaki talimatlara başvurun.

! “Tık” sesi adaptörün tamamen kilitlendiği anlamına gelir.

! Adaptörde 2 konum vardır. Çocuk koltuğu açısı ayarlanabilir adaptörlerimizle ayarlanabilir. 55

! Çocuk koltuğunu kullanma konusunda herhangi bir sorun yaşarsanız, lütfen ilgili talimat kılavuzlarına başvurun.

! Bebek arabasını, çocuk koltuğu takılı durumdayken katlamayın.

Ramble, Ramble XL Portbebe ile Kullanım

Bkz. şekil 58 - 60

Joie ramble, ramble xl portbebeyi kullanırken lütfen aşağıdaki talimatlara başvurun.

! “Tık” sesi adaptörün tamamen kilitlendiği anlamına gelir.

! Karyolayı kullanırken her zaman şilteyi de kullanın.

! Karyolayı kullanma konusunda herhangi bir sorun yaşarsanız, lütfen ilgili talimat kılavuzlarına başvurun.

! Karyolayı, çocuk koltuğu takılı durumdayken katlamayın.

Calmi Portbebe Kullanımı

Bkz. şekil 61 - 63

Joie Calmi portatif karyolayı kullanırken lütfen aşağıdaki talimatlara başvurun.

! “Tık” sesi adaptörün tamamen kilitlendiği anlamına gelir.

! Karyolayı kullanırken her zaman şilteyi de kullanın.

! Lütfen puseti takmadan önce pusetin altındaki ağın düzgün bir şekilde sabitlendiğini kontrol edin.

! Karyolayı kullanma konusunda herhangi bir sorun yaşarsanız, lütfen ilgili talimat kılavuzlarına başvurun.

! Karyolayı, çocuk koltuğu takılı durumdayken katlamayın.

Yağmurluk Kullanımı

bkz. resim 64

Yağmurluğu kurmak için, koltuğun üzerine yerleştirin.

! Yağmurluğu kullanırken lütfen her zaman havalandırmasını kontrol edin.

! Kullanılmıyorken, lütfen katlamadan önce yağmurluğun temizlenmiş ve kurumuş olduğunu kontrol edin.

! Yağmurluğu taktıktan sonra bebek arabasını katlamayın.

! Sıcak havalarda, çocuğunuzu bebek arabasına yağmurluk takılı olarak oturtmayın.

Bakım ve Koruma

bkz. resim 65

! Çıkarılabilir oturak pedi soğuk suda yıkanabilir ve asılarak kurutulabilir. Çamaşır suyu kullanmayın. Bebek arabasının kumaş parçalarının temizliği konusunda yönergeler için lütfen bakım etiketine başvurun.

! Bebek arabası çerçevesini temizlemek için yalnızca ev sabunu ve ılık su kullanın. Çamaşır suyu ya da deterjan kullanmayın. Plastik parçaları düzenli olarak yumuşak, nemli bir bezle silerek temizleyin. Bebek arabası suyla temas ederse, pas oluşumunu önlemek için metal parçaları mutlaka kurulayın.

! Bebek arabanızı gevşeyen vidalar, eskimiş parçalar, yırtık malzeme ya da sökülmüş dikiş olup olmadığını tespit etmek için ara sıra kontrol edin. Parçaları gerektiğinde değiştirin veya onarın.

! Güneşe ya da ısıya uzun süre maruz kalması halinde parçaların rengi solabilir ya da biçimsel bozulmalar görülebilir.

! Bebek arabası ıslanırsa, tepeliği açın ve depolamadan önce iyice kurumasını sağlayın.

! Tekerler gıcırda, hafif bir yağ (örneğin Silikon Sprey, paslanma önleyici yağ ya da dikiş makinesi yağı) kullanın. Yağı, aks ve teker donanımına uygulamak önemlidir. 67

! Bebek arabanızı plajda kullanırken, mekanizmalar ve teker donanımlarındaki kumu ve tuzu gidermek için, bebek arabanızı kullanım sonrasında tamamen temizleyin.

تهانينا لانضمامك إلى عائلة Joie! إننا في غاية السعادة لاشتراكنا في رحلتك مع طفلك الصغير؛ حيث يضمن لك السير مع Joie versadrift أنك تستخدم عربة أطفال عالية الجودة ومعتمدة بالكامل ومطابقة لمعايير السلامة الأوروبية EN 1888-2:2018+A1:2022. هذا المنتج مناسب للاستخدام مع أطفال حتى ٢٢ كجم أو ٤ سنوات، أيهما يأتي أولاً. يرجى قراءة هذا الدليل بعناية واتباع كل خطوة فيه لضمان قيادة مريحة وتوفير أفضل حماية لطفلك.

مهم: اقرأ التعليمات بعناية واحتفظ بها للرجوع إليها مستقبلاً.

زوروا موقعنا الإلكتروني joiebaby.com لتحميل أدلة الاستخدام ومشاهدة منتجات Joie المشوقة!

للاطلاع على معلومات الضمان؛ يرجى زيارة موقعنا على الويب، وعنوانه joiebaby.com

الطوارئ

في حالات الطوارئ أو الحوادث، يرجى العناية بالطفل عن طريق القيام بالإسعافات الأولية وتقديم العلاج الطبي فوراً.

قائمة الأجزاء

تأكد من توفر جميع الأجزاء قبل التجميع. يرجى الاتصال بالموزع المحلي في حالة غياب أي جزء. لا داعٍ لاستخدام أية أدوات للتجميع.

١٢ زر ضبط مسند الساق	١ إطار عربة الأطفال
١٣ إيزيم	٢ العجلتان الأماميتان
١٤ مسند النراعين	٣ المظلة
١٥ حزام الكتف	٤ زر القفل
١٦ غطاء نافذة المظلة	٥ زر الحركة الحرة
١٧ زر مقيض التوجيه	٦ زر تحرير المقعد
١٨ مقيض التوجيه	٧ مزلاج التخزين
١٩ زر طي المقعد	٨ سلة التخزين
٢٠ ذراع الإمالة	٩ العجلة الخلفية
٢١ شريط طي العربة	١٠ قفل دوار أمامي
٢٢ ذراع الفرامل	١١ مسند الساقين

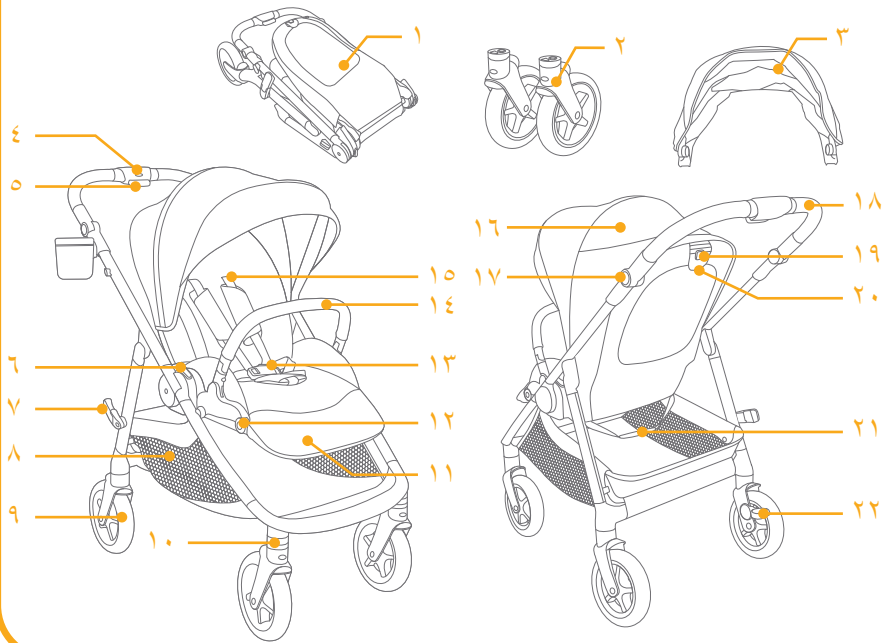

الملحقات

(قد لا تكون مرفقة)

- ١ مهابئ مقعد السيارة المخصص للأطفال الرضع
- ٢ حامل الكوب
- ٣ البطانة
- ٤ الغطاء الواقي من المطر

قد يتم بيع الملحقات فردياً أو قد لا تكون متاحة وفقاً للمنطقة.

تحذير

- ! لا يُسمح بإضافة مراتب أخرى ما لم يوصى المصنّع بذلك.
- ! لا تربط أشياء بالمقبض أو ظهر المقعد أو جوانب عربة الأطفال لأنها ستؤثر على ثباتها.
- ! الحمولة القصوى الموصى بها في حامل الكوب هي ٠,٤٥ كجم (رطل واحد).

- ! احرص دائماً على استخدام نظام تقييد حركة الطفل.
- ! تأكد من تأمين كافة أجهزة القفل قبل الاستخدام.
- ! لا تدع الطفل يعيث بهذا المنتج.
- ! تحقق من صحة تعشيق هيكل العربة أو وحدة المقعد أو أدوات تثبيت المقعد قبل الاستخدام.
- ! يجب التجميع بواسطة شخص بالغ.
- ! هذا المنتج مناسب للاستخدام مع أطفال حتى ٢٢ كجم أو ٤ سنوات، أيهما يأتي أولاً.
- ! لتفادي الحالات الخطرة أو غير المستقرة، لا تضع عناصر يزيد وزنها على ٤,٥ كجم في سلة التخزين.
- ! لا تترك الطفل أبداً دون مراقبة.
- ! استخدم العربة لحمل طفل واحد فقط في كل مرة. ولا تضع أبداً حقائب يد أو حقائب تسوق أو طروداً أو إكسسوارات على المقبض أو المظلة.
- ! يجب عدم استخدام قطع الغيار غير المعتمدة من قبل الجهة المصنّعة.
- ! فيجب عدم استخدام إلا قطع الغيار المرفقة أو الموصى بها من قبل الجهة المصنّعة.
- ! تأكد من إبعاد الطفل عند بسط العربة أو طيها لتجنب إلحاق أي ضرر به.
- ! هذا المنتج غير مناسب للاستخدام أثناء الجري أو التزحلق.
- ! صُممت عربة الأطفال لاستخدامها منذ لحظة الولادة، ويفضل استخدام وضعيّة الانحناء المصممة خصيصاً للأطفال حديثي الولادة.
- ! يجب تعشيق المكابح عند وضع أطفال في العربة وإخراجهم منها.
- ! لا تستبدل هذه العربة بسرير الطفل أو الفراش وذلك في مقاعد السيارات المقترنة بهيكل السيارة. وفي حالة رغبة الطفل في النوم، يجب وضعه في مهد مناسب بعربة الطفل أو سرير طفل محمول أو سرير ثابت.
- ! لا يُستخدم سرير الطفل المحمول بمجرد أن يصبح الطفل قادراً على الجلوس بمفرده والتدحرج والشب على يديه وركبتيه. الحد الأقصى لوزن الطفل: ٩ كجم

تجميع عربية الأطفال

(يرجى الرجوع إلى الأشكال الموضحة بالصفحات ١-١٣)

يرجى قراءة كل التعليمات الواردة في هذا الدليل قبل تجميع المنتج واستخدامه.

فتح عربية الأطفال

راجع الصور ١ - ٢

- افصل مزلاج التخزين عن حامل التخزين ١، ثم ارفع المقبض لأعلى ٢، واسحب المقعد للخلف وأدره حتى يصدر عنه صوت نقر يدل على استقراره في مكانه ٣.
- ويشير سماع صوت "نقرة" إلى فتح العربية بالكامل.
- ! تحقق من قفل العربية بالكامل قبل متابعة الاستخدام.

تركيب وفك العجلتين الأماميتين

راجع الصور ٤ - ٥

تركيب المظلة

راجع الصور ١ - ٧

تركيب حامل الكوب وفكه

راجع الصور ٨ - ٧

تثبيت المادة الرغوية

راجع الصورة ١١

تم توضيح تعليمات تركيب العربية بالكامل على النحو ١١

تشغيل العربية

استخدام مسند الذراعين

راجع الصور ١٧ - ١٥

استخدام إبرزيم الحزام

راجع الصور ١٦ - ١٧

تحرير الإبزيم

اضغط على الزر وسيتم تحرير الإبزيم تلقائيًا. ١٦

قفل الإبزيم

طابق بين إبرزيم حزام الخصر وإبزيم حزام الكتف ١٧ - ١، وقم بمحاداتهما مع الإبزيم الأوسط، ويمكن عندئذٍ قفل الإبزيم تلقائيًا. ١٧ - ٢ يشير سماع صوت "نقرة" إلى قفل الإبزيم بالكامل. ١٧ - ٣

! لتفادي وقوع إصابة بالغة بسبب السقوط أو الانزلاق للخارج، احرص دائمًا على إحكام تثبيت طفلك باستخدام مجموعة الأحزمة.

! تأكد من تثبيت طفلك بإحكام، وأن المسافة بين الطفل ومجموعة أحزمة الكتف تساوي ملمك يد واحدة تقريبًا.

! لا تضع أحزمة الكتف بشكل متقاطع؛ فهذا سيؤدي إلى الضغط على رقبة الطفل.

استخدام مجموعة أحزمة الكتف والخصر

راجع الصور ١٧ - ١٦

! لحماية طفلك من السقوط للخارج بعد وضعه في المقعد، تحقق من ضبط مجموعتي أحزمة الكتف والخصر على ارتفاع وطول مناسبين.

١٨ - ١ نقطة تثبيت مجموعة أحزمة الكتف

١٨ - ٢ ضابض منزلق

استخدم مثبت حزام الكتف والفتحات العلوية للحزام مع الأطفال ذوي الحجم الكبير. استخدم مثبت حزام الكتف والفتحات السفلية للحزام مع الأطفال ذوي الحجم الصغير.

لضبط وضع مثبت حزام الكتف، قم بإدارة المثبت ليكون في نفس مستوى الجانب المتجه للأمام. أدخل الحزام عبر فتحة حزام الكتف من الخلف إلى الأمام. ١٥

وقم بإعادة إدخاله من خلال الفتحة الأقرب لمستوى ارتفاع كتف الطفل. ١٦

استخدم ضابض الانزلاق لتغيير طول الحزام. ١٦ - ١

اضغط على الزر ١٦ - ٢ أثناء سحب مجموعة أحزمة الخصر إلى الطول المناسب. ١٦ - ٣

ضبط المقبض

راجع الصورة ١٧

توجد ٣ مواضع لمقبض التوجيه:

لضبط مقبض التوجيه، اضغط على زرّي ضبط المقبض الأيسر والأيمن معًا في الوقت نفسه ولف المقبض إلى الموضع المطلوب.

ضبط مسند الظهر

راجع الصورة ١٨

تتوفر ٣ زوايا لإمالة مسند الظهر.

لرفع مسند الظهر أو إمالته للخلف، لف مقبض الإمالة الموجود خلف المقعد ١٨ - ١، واسحب مسند الظهر لأسفل. ١٨ - ٢

! يرجى عدم الضغط على زر التحرير ١٨ - ٣ في منتصف مقبض الإمالة عند ضبط زاوية الإمالة.

! تأكد من ضبط الإمالة على وضع مناسب للاستخدام.

! الحمولة القصوى لجيب التخزين الموجود خلف مسند الظهر هي ٠,٤٥ كجم.

ضبط مسند الساقين

راجع الصور ١٩ - ١٧

يوجد موضعان لضبط مسند الساقين.

لرفع مسند الساقين، ادفعه لأعلى. ويشير سماع صوت "نقرة" إلى قفل مسند الساقين بالكامل. ١٩

لخفض مسند الساقين، اضغط على زرّي الضبط في كلا جانبي مسند الساقين ١٦ - ١ ثم لف مسند الساقين لأسفل. ١٦ - ٢

استخدام القفل الدوار الأمامي

راجع الصورة ٢٠

حالة العجلة الأمامية وهي مقفلة أو غير مقفلة كما في ٢١

تلميح يُوصى باستخدام الأقفال الدوارة مع الأسطح غير المستوية.

استخدام المكابح

راجع الصور ٢٨ - ٢٦

لقفل العجلتين الخلفيتين، اضغط ذراع الفرامل بقدمك لأسفل. ٢٧

لتحرير العجلات، ما عليك سوى رفع ذراع المكابح نحو الأعلى. ٢٨

تلميح احرص دائمًا على تشييق الفرامل عندما تكون العربية متوقفة. وادفع العربية قليلاً لضمان تشييق الفرامل.

استخدام المظلة

راجع الصور ٣٠ - ٢٨

لفتح المظلة، اسحبها للأمام باتجاه مقدمة المقعد. لإغلاق المظلة، ادفعها للخلف. ٢٩

لاستخدام غطاء المظلة الموسّع، افتح الزمام المنزلق (السوستة) للمظلة واسحب المظلة بالكامل للأمام. ٣١

لتوفير مزيد من التهوية، اقلب غطاء نافذة المظلة لأعلى. ٣٢

استخدام غطاء مجموعة أحزمة الكتف وغطاء مجموعة أحزمة مفرق الساقين

راجع الصور ٣١ - ٣٠

يمكن فصل غطاء حزام الكتف أو غطاء مفرق الساقين من النسيج. لتركيب غطاء مجموعة أحزمة الكتف وغطاء مجموعة أحزمة مفرق الساقين بخطوات عكسية.

استخدام ميزة الحركة الحرة

راجع الصور ٤٥ - ٤٦

اضغط على زر الحركة الحرة ٤٥ - ١ للتمكن من لف جميع عجلات العربة. ٤٥ - ٢

يرجى تحرير قفل توجيه العجلات الأمامية ودواستي مكبحي العجلات الخلفية قبل استخدام ميزة الحركة الحرة. عند استخدام ميزة الحركة الحرة تصبح جميع العجلات بحالة تدوير حر.

عند التوقف لاستخدام ميزة الحركة الحرة، يرجى الضغط على زر القفل والتأكد من دفع العربة مسافة للأمام لجعل العجلات الخلفية تعود إلى وضع القفل، ويمكن بعد ذلك استخدام العربة بشكل عادي. ٤٦

تبديل وضع المقعد

راجع الصور ٤٧ - ٤٨

طي عربة الأطفال

راجع الصور ٤٩ - ٥٠

! تجنب طي العربة بينما يكون القفلان الدواران الأماميان معشَّين.

! يُستخدم الزر الموجود في منتصف ذراع الإمالة لطي المقعد. ٤٩ - ٥١

! يمكن إيقاف العربة المطوية في وضعية عمودية عندما يكون المقبض في الموضع الأوسط. ٥٥

! وهذا سيتعلق مزلاج التخزين بصورة أوتوماتيكية بمزلاج التثبيت، ثم تُطوى العربة بالكامل ويُحكم إغلاقها. ٤٥ ٤٦ ٥٠

استخدام الملحقات

قد يتم بيع الملحقات فرديًا أو قد لا تكون متاحة وفقًا للمنطقة.

الاستخدام مع نظام تقييم حركة الطفل الرضيع

راجع الصور ٥١ - ٥٢

عند الاستخدام مع نظام تقييم حركة المطفل Joie i-Gemm 3 أو i-Level Pro أو i-Snug 2 أو i-Jemini أو Sprint أو Gemm، يرجى الرجوع إلى التعليمات التالية.

! يشير سماع صوت "نقرة" إلى قفل المهالئ بالكامل.

! توجد ٢ مواضع لضبط المهالئ. يمكن ضبط زاوية نظام تقييم حركة الطفل باستخدام مهالئنا القابلة للضبط. ٥٥

! يرجى الرجوع إلى دليل التعليمات الخاص بنظام تقييم حركة الطفل، عند مواجهة أية مشكلة أثناء استخدامها.

! برجاء عدم طي العربة في الوقت الذي لا يزال فيه نظام تقييم حركة الطفل مركَّبًا.

الاستخدام مع سرير الطفل المحمول Ramble أو Ramble XL

راجع الصور ٥٣ - ٥٤

عند الاستخدام مع سرير الطفل المحمول ramble أو ramble xl من Joie، يرجى الرجوع إلى التعليمات التالية.

! يشير سماع صوت "نقرة" إلى قفل المهالئ بالكامل.

! استخدم المرتبة باستمرار عند استخدام سرير الطفل المحمول.

! يرجى الرجوع إلى أدلة تعليمات أسرة الطفل المحمولة عند مواجهة أية مشكلة أثناء استخدامها.

! يرجى عدم طي العربة وسرير الطفل المحمول ما زال مرَكَّبًا بها.

استخدام سرير الطفل المحمول Calmi

راجع الصور ٥٦ - ٥٥

عند الاستخدام مع سرير الطفل المحمول Calmi من Joie، يرجى الرجوع إلى التعليمات التالية.

! يشير سماع صوت "نقرة" إلى قفل المهالئ بالكامل.

! استخدم المرتبة باستمرار عند استخدام سرير الطفل المحمول.

! يرجى التحقق من سلامة تثبيت الشبكة في الجزء السفلي من سرير الطفل المحمول قبل تركيب سرير الطفل المحمول.

! يرجى الرجوع إلى أدلة تعليمات أسرة الطفل المحمولة عند مواجهة أية مشكلة أثناء استخدامها.

! يرجى عدم طي العربة وسرير الطفل المحمول ما زال مرَكَّبًا بها.

استخدام الغطاء الواقي من المطر

راجع الصورة ٥٦

لتركيب غطاء المطر، ضعه أعلى المقعد.

! عند استخدام الغطاء الواقي من المطر، يرجى التأكد من تهويته باستمرار.

! في حالة عدم استخدام الغطاء الواقي من المطر، تأكد من تنظيفه وتجفيفه قبل طيه.

! يُرجى عدم طي العربة بعد تركيب الغطاء.

! تجنب وضع الطفل في عربة الأطفال المثبت بها الغطاء الواقي من المطر في حالة الطقس الحار.

العناية والصيانة

راجع الصورة ٥٧

! يمكن غسل وسادة المقعد القابلة للإزالة بالماء البارد ثم تركها لتجف. يحظر استخدام مبيضات. يرجى الرجوع إلى ملصق العناية للحصول على تعليمات حول تنظيف قطع قماش العربة.

! لتنظيف إطار العربة، استخدم صابونًا منزليًا وماء دافئًا فقط. ويحظر استخدام أية منظفات أو مبيضات. امسح الأجزاء البلاستيكية ونظفها بصورة دورية باستخدام قطعة قماش مبللة. قم بتجفيف الأجزاء المعدنية دائمًا لتجنب تكوين الصدأ، في حالة تُعرض العربة للماء.

! تحقق من وقت آخر من عدم وجود أجزاء تالفة أو أقمشة ممزقة أو براغي مفكوكة أو غرز خياطة ممزقة. واحرص على استبدال الأجزاء التالفة أو إصلاحها عند الحاجة.

! قد يتسبب التعرض المفرط لأشعة الشمس أو الحرارة في بهتان ألوان الأجزاء وانبعاجها.

! في حالة بلل عربة الأطفال، افتح الغطاء واتركها لتجف جيدًا قبل تخزينها.

! إذا سمعت صرير من العجلات، فاستخدم زيتًا خفيفًا (مثل بخاخ سيلكون أو زيت مقاوم للصدأ أو زيت ماكينة خياطة). ويُوصى بوضع الزيت داخل تركيبات العجلات والمحور. ٥٧

! عند استخدام عربة الأطفال على الشاطئ، احرص على تنظيف تركيبات العجل والمعدات من الرمال والملح جيدًا بعد الاستخدام.

HR Dobro došli u Joie™

Čestitamo vam što ste postali član obitelji Joie! I mi smo uzbuđeni što možemo postati dijelom vašeg putovanja uz vašeg mališana. Dok putujete s Joie versadrift, znajte da koristite visokokvalitetna, potpuno certificirana dječja kolica odobrena prema europskim normama o sigurnosti EN 1888-2:2018+A1:2022. Ovaj proizvod prikladan je za djecu od rođenja do težine 22 kg ili starosti 4 godine, što se od toga prije dogodi. Pažljivo pročitajte ovaj priručnik i slijedite svaki postupak iz uputa kako biste osigurali udobnu vožnju i najbolju zaštitu za svoje dijete.

VAŽNO - PROČITAJTE PAŽLJIVO I SAČUVAJTE ZA BUDUĆU UPORABU.

Posjetite joiebaby.com kako biste preuzeli priručnike i pregledali i ostale izvrsne i praktične Joie proizvode!

Za informacije o jamstvu posjetite web stranicu joiebaby.com

Hitan slučaj

U hitnom slučaju ili ako se dogodi nesreća najvažnije je pobrinuti se za dijete i odmah mu pružiti prvu pomoć i zdravstvenu skrb.

Popis dijelova

Prije sastavljanja provjerite jesu li raspoloživi svi dijelovi. Ako bilo koji dio nedostaje kontaktirajte lokalnog prodavača. Za sastavljanje nije potreban alat.

- | | |
|--|--|
| 1 Okvir dječjih kolica | 12 Gumb za podešavanje potpore za noge |
| 2 Prednji kotačići | 13 Kopča |
| 3 Krovčić | 14 Prečka za ruke |
| 4 Gumb za zaključavanje | 15 Trake za pričvršćivanje djetetovih ramena |
| 5 Gumb za okretanje kotačića | 16 Pokrov za prozorčić na krovčiću |
| 6 Gumb za oslobađanje sjedalice | 17 Gumb za dršku upravljača |
| 7 Poluga za pohranu | 18 Drška upravljača |
| 8 Košara za odlaganje | 19 Gumb za preklapanje sjedalice |
| 9 Stražnji kotačić | 20 Poluga za naginjanje |
| 10 Blokada okretanja prednjih kotačića | 21 Traka za sklapanje kolica |
| 11 Potpora za noge | 22 Poluga kočnice |

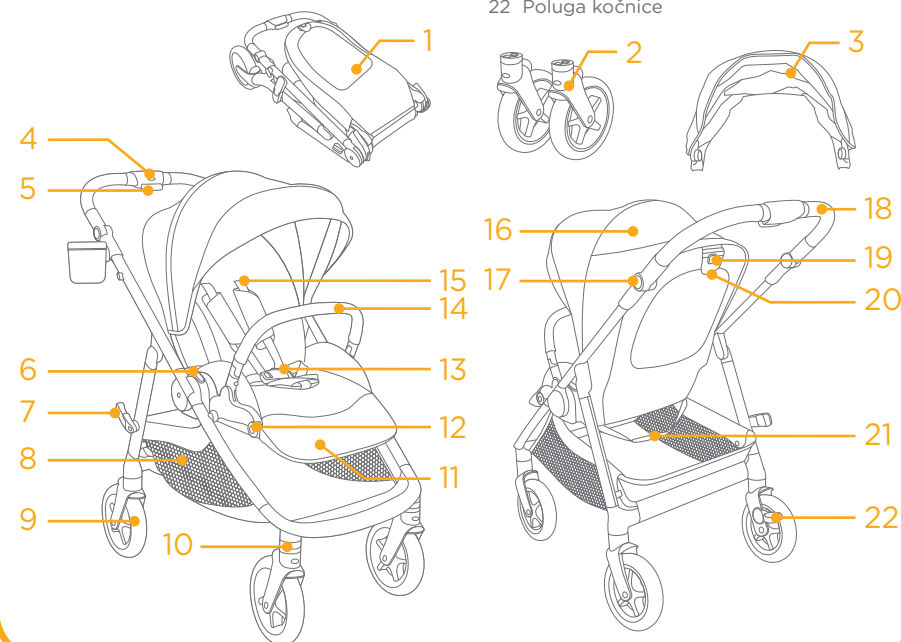

Dodatna oprema (Možda nije uključena u isporuku)

- 1 Adapter za autosjedalicu za bebu
- 2 Držać za čašu
- 3 Umetak
- 4 Pokrov protiv kiše

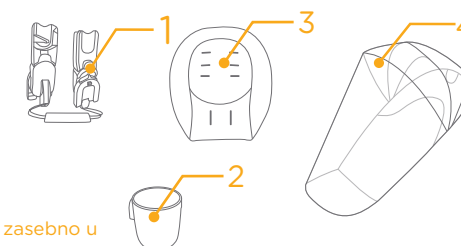

Ovisno o regiji dodatna oprema može biti zasebno u prodaji ili uopće ne mora biti raspoloživa.

UPOZORENJE

- ! Uvijek koristite sustav sigurnosnih pojaseva za pričvršćivanje djeteta.
- ! Prije uporabe provjerite jesu li uređaji za blokadu aktivirani.
- ! Ne dopustiti djetetu da se igra ovim proizvodom.
- ! Prije upotrebe provjerite jesu li košara za bebu, sjedalica ili uređaji za postavljanje i pričvršćivanje na sjedalo u automobilu pravilno smješteni i aktivirani.
- ! Sastavljanje treba vršiti odrasla osoba.
- ! Ovaj proizvod prikladan je za djecu od rođenja do težine 22 kg ili starosti 4 godine, što se od toga prije dogodi.
- ! Ne stavljajte više od 4,5 kg u košaru za odlaganje kako biste spriječili opasne situacije i nestabilna stanja.
- ! Nikad ne ostavljajte dijete bez nadzora.
- ! U dječjim kolicima smije biti samo jedno dijete. Ne stavljajte torbice, torbe za kupovinu, pakete niti stavke dodatne opreme na ručku niti na krovčić.
- ! Nije dozvoljeno korištenje dodatne opreme koju proizvođač nije odobrio.
- ! Potrebno je koristiti isključivo one zamjenske dijelove koje isporučuje ili je preporučio proizvođač.
- ! Prilikom sklapanja i rasklapanja ovog proizvoda udaljite dijete kako se ne bi ozlijedio.
- ! Ovaj proizvod nije prikladan za trčanje ili rolanje.
- ! Dječja kolica koja su namijenjena za dijete od rođenja treba do kraja spustiti u najniži položaj kad se koristi za novorođenče.
- ! Prilikom stavljanja i vađenja djece iz dječjih kolica uvijek je potrebno aktivirati kočnicu za parkiranje.
- ! Dječje autosjedalice koje se koriste s bazom kolica ne mogu zamijeniti sklopivi ili običan dječji krevetić. Ako dijete treba spavati stavite ga u odgovarajuću košaru za bebu, sklopivi ili običan dječji krevetić.
- ! Košara za bebu ne smije se više koristiti čim je dijete sposobno samostalno sjediti, prekrenuti se ili se odgurnuti i podignuti na ruke i koljena. Maksimalna težina djeteta: 9 kg.
- ! Nije dozvoljeno dodavati bilo kakav madrac osim ako to proizvođač ne preporučuje.
- ! Svaki teret postavljen ili obješen na ručku i / ili na stražnju stranu naslona i / ili na bočne strane dječjih kolica utjecat će na njihovu stabilnost.
- ! Najveća dopuštena težina koju držač za čašu može nositi je 0,45 kg (1 lb).

Sastavljanje kolica

(Pogledajte slike na stranicama 1 - 13)

Prije sastavljanja i upotrebe ovog proizvoda pročitajte sve upute u ovom priručniku.

Otvaranje dječjih kolica

pogledajte slike 1 - 3

Odvojite zasun za pohranu od nosača 1, a zatim podignite ručku prema gore 2, povucite sjedalo unatrag i okrećite ga dok ne klikne na svoje mjesto 3.

Zvuk „klik“ znači da su kolica potpuno otvorena.

! Prije korištenja provjerite jesu li dječja kolica u potpunosti otvorena i pričvršćena.

Postavljanje i skidanje prednjih kotačića

pogledajte slike 4 - 5

Postavljanje krovica

pogledajte slike 6 - 7

Postavljanje i odvajanje držača za čašu

pogledajte slike 8 - 10

Postavljanje umetka

pogledajte sliku 11

Potpuno sastavljena kolica prikazana su na slici 12

Korištenje kolica

Korištenje prečke za ruke

pogledajte slike 13 - 15

Korištenje kopče

pogledajte slike 16 - 17

Otvaranje kopče

Pritisnite gumb, kopča će se automatski osloboditi. 16

Zatvaranje kopče

Na kopču pojasa preko kukova postavite odgovaraju kopču pojasa za rame 17 - 1 i poravnajte ih sa središnjom kopčom, kopča se sada može automatski zakopčati. 17 - 2 Zvuk „klik“ znači da je kopča pravilno zakopčana. 17 - 3

! Radi sprječavanja ozbiljnih ozljeda zbog ispadanja ili iskliznuća, dijete uvijek osigurajte trakama za pričvršćivanje djeteta.

! Uvjerite se da je dijete sigurno i dobro pričvršćeno. Razmak između djeteta i traka pojasa za djetetova ramena mora biti približno debljine jednog prsta.

! Ne križajte trake za pričvršćivanje djetetovih ramena. To će prouzročiti pritisak na djetetov vrat.

Korištenje traka pojasa za ramena i kukove

pogledajte slike 18 - 22

! Kako bi zaštitili dijete od ispadanja, nakon što ga stavite u sjedalicu provjerite jesu li trake sigurnosnih pojaseva za ramena i kukove na pravilnoj visini i jesu li pravilne duljine.

18 - 1 Mjesto za pričvršćivanje traka za ramena

18 - 2 Klizni dio za podešavanje

Za veće dijete koristite učvršćivač trake pojasa za ramena i najviše otvore za trake pojasa za ramena. Za manje dijete koristite učvršćivač trake pojasa i niže otvore za trake pojasa za ramena.

Za podešavanje položaja učvršćivača trake pojasa za ramena okrenite učvršćivač kako bi bio u ravnini sa stranom okrenutom prema naprijed. Provucite ih kroz otvor za trake pojasa za ramena sa stražnje na prednju stranu. 23

Ponovno provucite kroz otvor koji je najbliži visini djetetovih ramena. 24

Koristite klizni dio za podešavanje kako bi promijenili duljinu traka pojasa. 22 - 1

Pritisnite gumb 22 - 2 dok povlačite traku za struk na odgovarajuću duljinu. 22 - 3

Podešavanje ručke

pogledajte sliku 25

Moguća su 3 položaja drške upravljača:

Za prilagođavanje drške upravljača istodobno pritisnite lijevi i desni gumb za prilagodbu drške upravljača i istodobno je zakrenite je u željeni položaj.

Podešavanje naslona

pogledajte sliku 26

Postoje 3 kuta nagiba naslona.

Za podizanje ili spuštanje naslona zakrenite ručku za naginjanje na stražnjoj strani sjedalice 24 - 1, povucite dolje na stražnji dio naslona. 26 - 2

! Nemojte pritisnuti gumb za oslobađanje 24 - 3 na sredini ručke za naginjanje dok namještate kut nagiba naslona.

! Uvjerite se da je nagib pravilno i sigurno pripremljen za korištenje.

! Maksimalno opterećenje džepa za odlaganje na stražnjoj strani naslona je 0,45 kg.

Podešavanje potpore za noge

pogledajte slike 25 - 26

Potpora za noge ima 2 položaja.

Za podizanje potpore za noge gurnite je prema gore. Zvuk „klik“ znači da je potpora pravilno blokirana. 25

Za spuštanje potpore za noge pritisnite gumbe za podešavanje na obje strane potpore za noge 26 - 1 i zakrenite potporu za noge prema dolje. 26 - 2

Korištenje blokade okretanja prednjih kotača

pogledajte sliku 27

Prednji kotačić blokirani ili deblokirani kao na slici 27.

Savjet Na neravnim površinama preporučuje se koristiti blokade okretanja kotača.

Korištenje kočnice

pogledajte slike 28 - 29

Za blokadu stražnjih kotačića stanite nogom na polugu kočnice. 28

Za oslobađanje kotačića jednostavno podignite polugu kočnice prema gore. 29

Savjet Kad god zaustavite dječja kolica uvijek primijenite kočnicu. Lagano gurnite kolica kako biste se uvjerali da je kočnica aktivirana.

Korištenje krovica

pogledajte slike 30 - 32

Da biste ga otvorili, povucite krovic prema prednjem dijelu sjedalice. Za zatvaranje, gurnite krovic prema natrag. 30

Da biste proširili područje koje krovic zaklanja, otvorite patentni zatvarač na krovicu i povucite ga do kraja prema naprijed. 31

Za dodatni protok zraka, podignite pokrov s prozorčića na krovicu. 32

Koristite obloge traka za pričvršćivanje ramena i oblogu središnjeg pojasa

pogledajte slike  - 

Obloga traka za pričvršćivanje ramena ili obloga središnjeg pojasa mogu se skinuti s traka za pričvršćivanje. Za postavljanje obloge traka za pričvršćivanje ramena ili obloge središnjeg pojasa postupak provedite obrnutim redoslijedom.

Upotreba s okretanjem kotačića

pogledajte slike  - 

Pritisnite gumb za okretanje kotačića  - 1 i svi kotačići na dječjim kolicima moći će se slobodno zakretati.  - 2

Prije upotrebe s okretanjem kotačića oslobodite blokadu orijentacije prednjih kotačića i papučicu kočnice stražnjih kotačića. Kada koristite s okretanjem kotačića, svi kotačići slobodno se mogu okretati.

Nakon što prekinete koristiti s okretanjem kotačića, pritisnite gumb za zaključavanje i obavezno gurnite kolica malo prema naprijed kako bi se stražnji kotačići vratili u zaključano stanje, a zatim se dječja kolica mogu normalno koristiti. 

Okretanje sjedalice

pogledajte slike  - 

Sklapanje dječjih kolica

pogledajte slike  - 

! Ne sklapajte dječja kolica dok je aktivirana blokada okretanja prednjih kotačića.

! Za preklapanje sjedalice koristi se poluga za naginjanje na sredini ručke za naginjanje.  - 1

! Sklopljena dječja kolica mogu samostalno stajati kad je ručka u srednjem položaju. 

! Kad poluga za pohranu automatski zahvati nosač za pohranu kolica su potpuno preklapljeni i blokirani.   

Korištenje dodatne opreme

Ovisno o regiji dodatna oprema može biti zasebno u prodaji ili uopće ne mora biti raspoloživa.

Korištenje s autosjedralicom za bebu

pogledajte slike  - 

Prilikom korištenja s Joie dječjom autosjedralicom za bebe, i-Gemm 3, i-Level Pro, i-Snug 2, i-Jemini, Sprint i Gemm, pogledajte sljedeće upute.

! Zvuk „klik“ znači da je adapter pravilno zakopčan.

! Adapter ima 2 položaja. Kut nagiba autosjedalice za bebu može se prilagoditi našim prilagodljivim adapterima. 

! Ako imate bilo kakvih problema u svezi korištenja autosjedalice za bebu, pogledajte upute za uporabu te autosjedalice.

! Ne preklapajte dječja kolica dok je na njih postavljena i pričvršćena autosjedalica za bebu.

Korištenje Ramble, Ramble XL košare za bebu

pogledajte slike  - 

Kada koristite s Joie ramble, ramble xl košarom za bebu, pogledajte sljedeće upute.

! Zvuk „klik“ znači da je adapter pravilno zakopčan.

! Kada koristite košaru za bebu uvijek koristite i njezin madrac.

! Ako imate bilo kakvih problema u svezi korištenja košare za bebu, pogledajte upute za uporabu te košare za bebu.

! Ne preklapajte dječja kolica dok je na njih postavljena i pričvršćena košara za bebu.

Korištenje Calmi košare za bebu

pogledajte slike  - 

Kada koristite s Joie Calmi košarom za bebu, pogledajte sljedeće upute.

! Zvuk „klik“ znači da je adapter pravilno zakopčan.

! Kada koristite košaru za bebu uvijek koristite i njezin madrac.

! Prije postavljanja košare za bebu provjerite je li mreža na dnu košare za pravilno pričvršćena.

! Ako imate bilo kakvih problema u svezi korištenja košare za bebu, pogledajte upute za uporabu te košare za bebu.

! Ne preklapajte dječja kolica dok je na njih postavljena i pričvršćena košara za bebu.

Korištenje pokrova protiv kiše

pogledajte sliku 

Za pričvršćivanje pokrova protiv kiše postavite ga preko sjedalice.

! Pri korištenju pokrova protiv kiše uvijek provjerite prozračivanje ispod pokrova.

! Ako se pokrov protiv kiše više ne koristi prije sklapanja provjerite je li očišćen i suh.

! Ne preklapajte dječja kolica nakon postavljanja pokrova protiv kiše.

! Tijekom toploga vremena ne stavljajte dijete u dječja kolica na kojima je postavljen pokrov protiv kiše.

Briga i održavanje

pogledajte sliku 

! Jastuk sjedalice može se skinuti i prati u hladnoj vodi i osušiti na zraku. Ne upotrebljavajte izbjeljivač. Pogledajte naljepnicu za održavanje s uputama za čišćenje dijelova kolica od tkanine.

! Za čišćenje okvira dječjih kolica koristite samo običan sapun i toplu vodu. Bez izbjeljivača ili deterdženta. Povremeno plastične dijelove obrišite mekom vlažnom krpom. Uvijek osušite metalne dijelove kako bi spriječili stvaranje hrđe ako su kolica bila izložena vodi.

! S vremena na vrijeme provjerite zategnutost vijaka na dječjim kolicima i provjerite je li materijal istrošen i jesu li šavovi poderani. Prema potrebi zamijenite ili popravite dijelove.

! Dulje izlaganje suncu ili toplini može prouzročiti blijeđenje ili uvijanje dijelova.

! Ako su kolica vlažna, prije pohrane otvorite sjenilo i pustite neka se sve potpuno osuši.

! Ako kotačići glasno škripe koristite lagano ulje (na primjer silikonski sprej, ulje protiv hrđe ili ulje za šivaće strojeve). Važno je staviti ulje na sklop osovine i kotača. 

! Nakon korištenja dječjih kolica na plaži pažljivo nakon toga očistite mehanizme i sklopove kotačića od ostataka pijeska i soli.

SE Välkommen till Joie™

Gratulerar till att ha blivit en del av Joie-familjen! Vi är mycket glada över att vara delaktiga i din resa med ditt lilla barn. När du reser med Joie versadrift använder du en fullt certifierad sittvagn av hög kvalitet. Den är godkänd enligt europeiska säkerhetsstandarder EN 1888-2:2018+A1:2022. Den här produkten är lämplig för barn upp till 22 kg eller 4 år beroende på vilket som inträffar först. Läs nogga igenom denna bruksanvisning och följ alla steg för att garantera en komfortabel resa och bästa skyddet för ditt barn.

VIKTIGT - LÄS IGENOM NOGA OCH SPARA FÖR FRAMTIDA REFERENS.

Besök oss på joiebaby.com för att ladda ned bruksanvisningar och se fler spännande Joie-produkter!

Besök vår webbplats joiebaby.com för att få garantiinformation

Nödfall

Vid nödfall eller en olycka är det mycket viktigt att barnet omedelbart får första hjälpen och medicinsk behandling.

Lista över delar

Kontrollera att alla delar är tillgängliga före montering. Om någon del saknas, kontakta återförsäljaren. Inga verktyg behövs för montering.

- | | | | |
|----|-----------------------------|----|------------------------------------|
| 1 | Sittvagnens ram | 12 | Justeringsknapp för benstöd |
| 2 | Framhjul | 13 | Bälte |
| 3 | Sufflett | 14 | Armstöd |
| 4 | Låsknapp | 15 | Axelsele |
| 5 | Riktningssknap | 16 | Sufflettffönsteröverdrag |
| 6 | Frigöringsknapp för sittdel | 17 | Handtagsknapp |
| 7 | Förvarings spärr | 18 | Handtag |
| 8 | Förvaringskorg | 19 | Sätets ihopfällningsknapp |
| 9 | Bakhjul | 20 | Lutningsspak |
| 10 | Främre riktningsslås | 21 | Rem för ihopfällning av sittvagnen |
| 11 | Benstöd | 22 | Bromsspak |

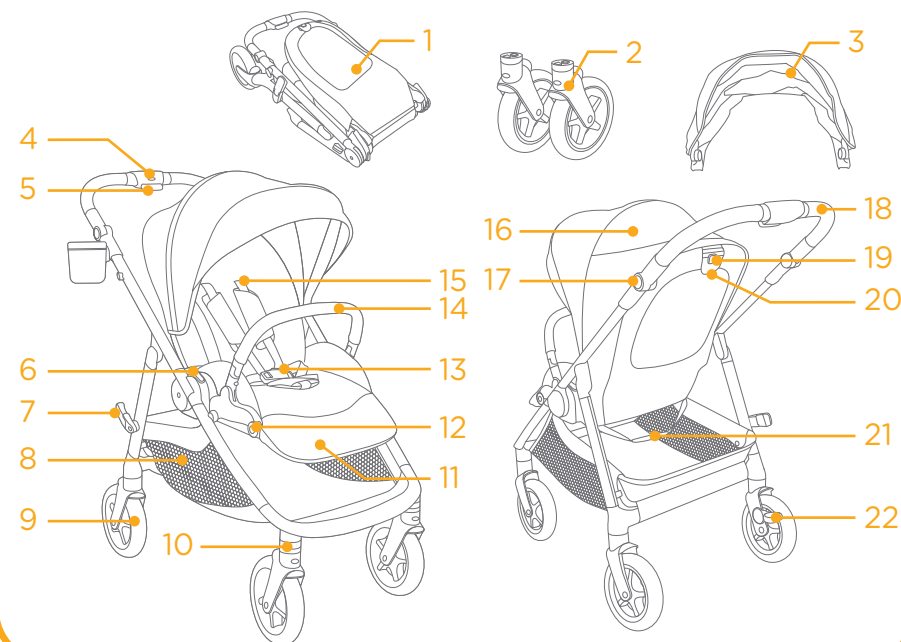

Tillbehör (medföljer eventuellt inte)

- 1 Adapter till bilbarnstol för spädbarn
- 2 Mugghållare
- 3 Insats
- 4 Regnskydd

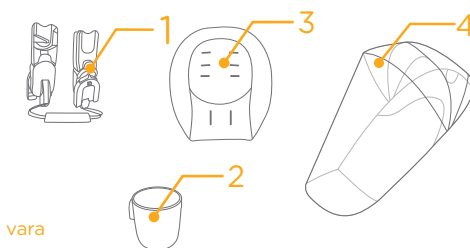

Tillbehör kan säljas separat eller så kan de vara tillgängliga beroende på region.

VARNING

- ! Använd alltid säkerhetssystemet.
- ! Kontrollera att alla spärrar är inkopplade före användning.
- ! Låt inte barnet leka med den här produkten.
- ! Kontrollera att liggdelen eller sittdelen eller bilstolstillbehören är ordenligt fastsatta innan användning.
- ! Måste monteras av vuxen.
- ! Den här produkten är lämplig för barn upp till 22 kg eller 4 år beroende på vilket som inträffar först.
- ! För att förhindra ett farligt och instabilt skick ska inte mer än 4,5 kg placeras i förvaringskorgen.
- ! Lämna aldrig barnet utan tillsyn.
- ! Använd sittvagnen med bara ett barn åt gången. Placera aldrig handväskor, shoppingväskor, paket eller accessoarer på handtaget eller suffletten.
- ! Tillbehör som inte är godkända av tillverkaren ska inte användas.
- ! Endast utbytesdelar som tillhandahålls eller rekommenderas av tillverkaren ska användas.
- ! För att undvika skador så kontrollera att barnet hålls på avstånd när den här produkten fälls upp och fälls ihop.
- ! Den här produkten är inte lämplig för löpning eller rullskridskoåkning.
- ! Sittvagn som är konstruerad att användas från födseln ska rekommendera användningen för den maximala lutningspositionen för nyfödda barn.
- ! Parkeringsenheten ska användas när barn sätts i eller tas ut.
- ! Bilstolar som används tillsammans med chassin ersätter inte en barnsäng eller säng. Om ditt barn behöver sova ska det placeras i en lämplig liggdel, barnsäng eller säng.
- ! När barnet själv kan sitta upp och rulla runt och resa sig från knästående med hjälp av sina händer ska babyliften inte användas. Barnets maximala vikt: 9 kg.
- ! Om inte tillverkaren rekommenderar det ska inte fler madrasser användas.
- ! All last som fästs på handtaget och/eller ryggstödet baksida och/eller på fordonets sidor påverkar fordonets stabilitet.
- ! Den rekommenderade maxvikten i mugghållaren är 0,45 kg (1 lb).

Montera sittvagnen

(se figurer på sida 1-13)

Läs igenom alla instruktionerna i denna bruksanvisning innan den här produkten monteras och används.

Öppna sittvagnen

se bilder 1 - 3

Separera förvaringsspärren från förvaringsfästet 1 och lyft sedan handtaget uppåt 2, dra sätet bakåt och rotera tills sätet klickar på plats 3.

Ett "klick"-ljud innebär att sittvagnen har öppnats helt.

! Kontrollera att sittvagnen är helt spärrad innan fortsatt användning.

Montera och ta bort framhjul

se bilder 4 - 5

Montera sufflett

se bilder 6 - 7

Montera och ta loss mugghållare

se bilder 8 - 10

Montera insats

se bilden 11

Den färdigmonterade sittvagnen visas i 12

Använda sittvagnen

Använda armstödet

se bilder 13 - 15

Använda spännet

se bilder 16 - 17

Öppna spännet

Tryck på knappen så öppnas spännet automatiskt. 16

Lås spännet

Passa ihop höftbältets spänne med axelspännet 17 - 1 och rikta in dem med mittenspännet så att spännet kan låsas automatiskt. 17 - 2 Ett "klick"-ljud betyder att spännet är helt låst. 17 - 3

! För att undvika allvarliga skador, från att barnet faller eller glider ur, ska barnet sättas fast med selen.

! Kontrollera att ditt barn sitter fast snävt. Utrymmet mellan barnet och axelselen ska vara ungefär en hand tjock.

! Korska inte axelremmarna. Det orsakar ett tryck på barnets hals.

Använd axel- och midjeselar

se bilder 18 - 22

! För att skydda ditt barn från att falla ut efter att ditt barn är placerat i sätet kontrollerar du att axel- och midjeremmen är på rätt höjd och har rätt längd.

18 - 1 Axelseleförankring

18 - 2 Glidreglage

För större barn så använd axelseleförankringen och de högsta öppningarna för axelselen. För mindre barn ska axelseleförankringen användas på de nedersta öppningarna för axelselen.

För att justera positionen för axelseleförankringen så vrid förankringen så att den är i nivå med den sida som är riktad framåt. Trä igenom öppningen för axelremmen från baksida till framsida. 23

Trä igenom igen genom öppningen som är närmast barnets axelhöjd. 24

Använd glidreglaget för att ändra selens längd. 22 - 1

Tryck på knappen 22 - 2 under tiden som du drar midjeselen till lämplig längd. 22 - 3

Justera handtaget

se bilden 25

Det finns 3 handtagspositioner:

Justera handtaget genom att trycka samtidigt på justeringsknapparna på höger och vänster handtag och rotera handtaget till önskad position.

Justera ryggstödet

se bilden 26

Det finns 3 lutningsvinklar för ryggstödet.

För att höja eller luta ryggstödet så rotera lutningshandtaget på sätets baksida 26 - 1 och dra nedåt på ryggstödet. 26 - 2

! Var snäll och tryck inte på frikopplingsknappen 26 - 3 på lutningshandtaget när lutningsvinkeln justeras.

! Kontrollera att lutningen är ordentligt inställd före användningen.

! Maximal vikt på det som läggs i förvaringsfickan baktill är 0,45 kg.

Justering av benstöd

se bilder 25 - 26

Benstödet har 2 lägen.

För att höja benstödet så tryck det uppåt. Ett "klick"-ljud betyder att benstödet har låsts. 25

För att sänka benstöden så tryck på justeringsknapparna på båda sidor om benstöden 26 - 1 och rotera benstödet nedåt. 26 - 2

Använda främre riktningsslåset

se bilden 27

Framhjul låst eller olåst status som 27.

Tips Det är att rekommendera att använda riktningsslås på ojämna ytor.

Använda bromsen

se bilder 28 - 29

Lås bakhjulen genom att trampa ned bromsspaken. 28

Frigör hjulen helt enkelt genom att lyfta bromsspaken uppåt. 29

Tips Använd alltid bromsen när sittvagnen är stillastående. Skjut aningen på barnvagnen för att säkerställa att bromsen fungerar.

Använda sufflett

se bilder 30 - 32

Öppna genom att dra suffletten mot sätets framdel. Stäng genom att dra tillbaka suffletten. 30

För utökad skydd från suffletten, öppna sufflettens dragkedja och dra ut suffletten framåt hela vägen. 31

För att få mer ventilation kan sufflettfönstret fällas upp. 32

Använd axelseleskydd och grenseleskydd

se bilder 33 - 34

Axelselens eller grenselens skydd kan tas bort. Montera axelseleskyddet och grenseleskyddet med omvända steg.

Använda riktning

se bilder  - 

Tryck på riktningsknappen. -1 Sittvagnens alla hjul kan roteras.  - 2

Frigör främre hjulets orienteringslås och bakre hjulets bromspedal före riktning används. När riktning används är alla hjulen fria att rotera.

När riktning inte längre används behöver du trycka på låsknappen och vara noga med att skjuta sittvagnen framåt en sträcka så att bakhjulen återgår till de låsta tillstånden, därefter kan sittvagnen användas normalt. 

Byta plats på sätet

se bilder  - 



Fälla ihop sittvagnen

se bilder  - 

! Fäll inte ihop sittvagnen med de främre riktningslåsen aktiverade.

! Knappen på mitten av lutningshandtaget används till att fälla ihop sätet.  - 1

! Den ihopfällda sittvagnen kan stå när handtaget är i mittenpositionen. 

! Förvaringsspärren hakar automatiskt i förvaringsfästet och sedan är sittvagnen fullständigt hopvikt och låst.   

Använda tillbehör

Tillbehör kan säljas separat eller så kan de vara tillgängliga beroende på region.

Använda med fasthållningsanordning för spädbarn

se bilder  - 

Vid användning av Joie-fasthållningsanordning för spädbarn av modellen i-Gemm 3 och i-Level Pro och i-Snug 2 och i-Jemini och Sprint och Gemm ber vi dig ta referens från följande instruktioner.

! Ett "klick"-ljud betyder att adaptern har låsts.

! Adaptarna har 2 positioner. Vinkeln på fasthållningsanordningen för spädbarn kan justeras med våra justerbara adaptar. 

! Om du har några problem med att använda fasthållningsanordningen för barn så se deras egna bruksanvisningar.

! Vik inte ihop sittvagnen när fasthållningsanordningen för spädbarn fortfarande sitter fast.

Använda babyliften Ramble, Ramble XL

se bilder  - 

Vid användning med babyliften Joie ramble, ramble xl hänvisar vi till följande instruktioner.

! Ett "klick"-ljud betyder att adaptern har låsts.

! Använd alltid madrassen när du använder babyliften.

! Om du har några problem med att använda babyliften så vänligen se deras egna bruksanvisningar.

! Vik inte ihop sittvagnen när babyliften fortfarande sitter fast.

Använda babyliften Calmi

se bilder  - 

När den används med Joie Calmi-babyliften ber vi dig ta referens från följande instruktioner.

! Ett "klick"-ljud betyder att adaptern har låsts.

! Använd alltid madrassen när du använder babyliften.

! Kontrollera att nätet längst ned i babyliften är ordentligt fixerat innan babyliften installeras.

! Om du har några problem med att använda babyliften så vänligen se deras egna bruksanvisningar.

! Vik inte ihop sittvagnen när babyliften fortfarande sitter fast.

Använda regnskydd

se bilden 

För att montera regnskyddet ska det placeras över sätet.

! När regnskyddet används så kontrollera alltid dess ventilation.

! När det inte används så kontrollera att regnskyddet har rengjorts och torkats innan det viks ihop.

! Fäll inte ihop sittvagnen efter att regnskyddet monterats.

! Placera inte ditt barn i sittvagnen med regnskyddet monterat när det är varmt väder.

Skötsel och underhåll

se bilden 

! Den löstagbara sittdynan kan tvättas i kallt vatten och droptorkas. Blek inte. Se tvättrådsetiketten för instruktioner om rengöring av sittvagnens tygdelar.

! För att rengöra sittvagnens ram ska bara vanlig tvål och varmt vatten användas. Använd inte blekning eller rengöringsmedel. Torka regelbundet av plastdelar med en mjuk fuktig trasa. Torka alltid av metalldelar för att förhindra att det bildas rost om sittvagnen har kommit i kontakt med vatten.

! Kontrollera din sittvagn då och då för att se om skruvar sitter löst, delar är slitna, material sönderrivet eller sprucket i sömmarna. Byt eller reparera delarna efter behov.

! Överdriven exponering för sol eller värme kan göra så att delarna bleknar eller missformas.

! Om sittvagnen blir blöt ska huven öppnas och torkas helt innan den ställs undan.

! Om hjulen gnisslar så använd en lätt olja (t.ex. silikonsprej, antirostolja eller symaskinsolja). Det är viktigt att oljan tränger in i axeln och hjulmontaget. 

! När du använder din sittvagn på stranden så rengör din sittvagn efter användningen för att ta bort sand och salt från mekanismer och hjulmontagen.

NO Velkommen til Joie™

Gratulerer med å bli en del av Joie-familien! Vi er så glade for å bli en del av reisen til deg og barnet ditt. Når du er på tur med Joie versadrift, bruker du en fullsertifisert barnevogn av høy kvalitet, godkjent i henhold til europeiske sikkerhetsstandarder EN 1888-2:2018+A1:2022. Dette produktet er egnet for barn opptil det som kommer først av 22 kg eller 4 år. Les nøye gjennom denne håndboken og følg alle trinn for en behagelig tur der barnet er så godt beskyttet som mulig.

VIKTIG - LES NØYE OG BEHOLD FOR FREMTIDIG OPPSLAG.

Besøk oss på joiebaby.com for å laste ned bruksanvisninger og se flere spennende Joie-produkter.

Du finner garantiinformasjon på vårt nettsted: joiebaby.com

Nødsituasjon

Ved nødstilfeller eller ulykker er det viktigste at barnet blir tatt hånd om med førstehjelp og medisinsk behandling umiddelbart.

Deleliste

Påse at du har alle delene før montering. Hvis noen del mangler, kontakter du din lokale forhandler. Det kreves ingen verktøy for montering.

- | | |
|------------------------|------------------------------|
| 1 Barnevognramme | 12 Leggstøttejusteringsknapp |
| 2 Forhjul | 13 Spenne |
| 3 Kalesje | 14 Armstang |
| 4 Låseknapp | 15 Skuldersele |
| 5 Rull sidelengs-knapp | 16 Kalesjevindustrekk |
| 6 Seteutløserknapp | 17 Håndtaksknapp |
| 7 Oppbevaringslomme | 18 Håndtak |
| 8 Oppbevaringskurv | 19 Setebretteknapp |
| 9 Bakhjul | 20 Bakoverleningsspake |
| 10 Fremre svingelås | 21 Stropp til å brette vogn |
| 11 Leggstøtte | 22 Bremsespak |

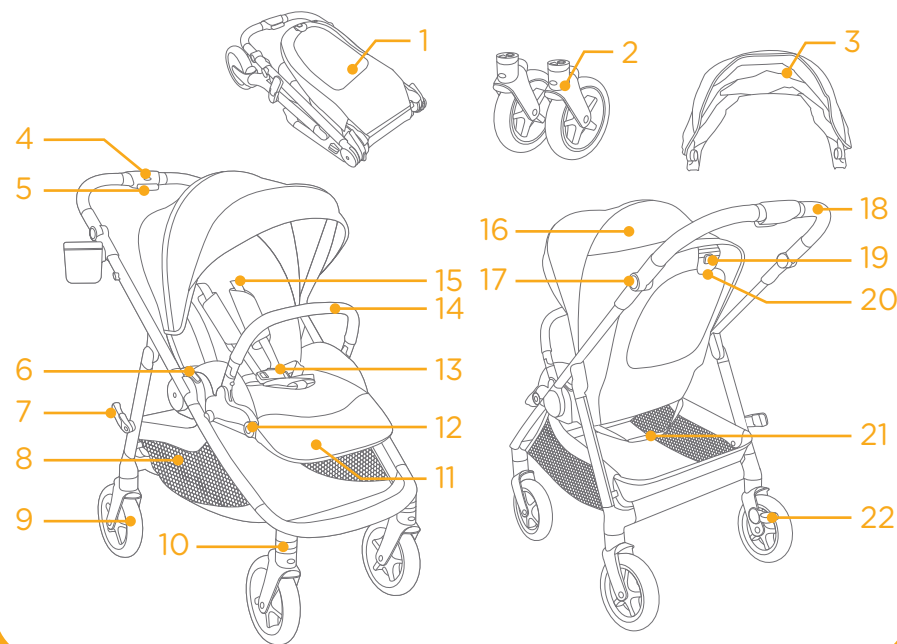

Tilbehør (Kanskje ikke inkludert)

- 1 Barneseteadapter
- 2 Koppholder
- 3 Innlegg
- 4 Regntrekk

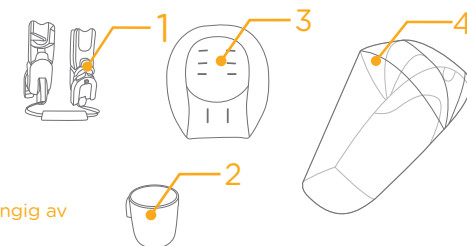

Tilbehør kan selges separat eller ikke avhengig av region.

ADVARSEL

- ! Bruk alltid beltesystemet.
- ! Sørg for at alle låsene er låst før bruk.
- ! Ikke la barnet leke med dette produktet.
- ! Kontroller at kroppen til barnevognene, seteenheten eller bilstolfestene er riktig festet før bruk.
- ! Må settes sammen av en voksen.
- ! Dette produktet er egnet for barn opptil det som kommer først av 22 kg eller 4 år.
- ! Ikke legg mer enn 4,5 kg i oppbevaringskurven for å hindre farlig ustabilitet.
- ! La aldri barnet være uten tilsyn.
- ! Bruk barnevognen med bare ett barn om gangen. Plasser aldri vesker, handleposer, pakker eller tilbehør på håndtaket eller kalesjen.
- ! Tilbehør som ikke er godkjent av produsenten, skal ikke brukes.
- ! Kun erstatningsdeler som leveres eller anbefales av produsenten, skal brukes.
- ! For å unngå skade må du sørge for at barnet holdes vekke når produktet brettes og brettes opp.
- ! Produktet er ikke egnet for løping eller skøyteløp.
- ! I sportsvogn designet for bruk fra fødselen av, skal den mest tilbaketente posisjonen brukes for nyfødte babyer.
- ! Parkeringsbremsen skal være aktiv når barna settes i og tas ut.
- ! Bilstoler som brukes sammen med undervogn erstatter ikke en barneseng eller en seng. Dersom barnet trenger å sove, må det legges i en egnet barnevogn, barneseng eller seng.
- ! Slutt å bruke bæresengen så snart barnet er i stand til å sitte alene, rulle rundt og dytte seg opp på hendene og knærne. Maksimal vekt på barnet: 9 kg.
- ! Ingen ekstra madrasser skal legges til, med mindre det anbefales av produsenten.

- ! En belastning som er festet til håndtaket, på baksiden av ryggstøtten og/eller på sidene av vognen, vil påvirke stabiliteten.
- ! Maksimalt anbefalt vekt i koppholderen er 0,45 kg (1 lb).

Montering av barnevogn

(Se figurene på side 1-13).

Les alle instruksjonene i denne bruksanvisningen før du monterer og bruker produktet.

Åpne Barnevogn

se bilder 1 - 3

Skull oppbevaringslåsen fra oppbevaringsfestet 1, og løft deretter håndtaket oppover 2. Trekk setet tilbake og dreii det til det klikker på plass 3.

Når du hører et «klikk», betyr det at vognen er helt åpen.

! Kontroller at barnevognen er helt låst før du fortsetter bruken.

Montere og løsne forhjulene

se bilder 4 - 5

Montere kalesjen

se bilder 6 - 7

Sett på og ta av koppholderen

se bilder 8 - 10

Sett i innsatsen

se bilde 11

Den ferdigmonterte barnevognen er vist som 12

Bruk av barnevogn

Bruke armstangen

se bilder 13 - 15

Bruke spennen

se bilder 16 - 17

Frigjøre spennen

Trykk knappen for å frigjøre spennen automatisk. 16

Låse spennen

Sett midjebeltespennen på linje med skulderspennen 17- 1, og sett dem på linje med midtspennen slik at spennen låses automatisk. 17 - 2 Når du hører et «klikk», betyr det at kalesjen er helt låst. 17 - 3

! For å unngå alvorlig skade fra fall eller skliing må barnet alltid sitte med sikkerhetsbelte.

! Sørg for at barnet er godt på plass. Avstanden mellom barnet og skulderbeltet skal være på omtrent tykkelsen til en hånd.

! Ikke kryss skulderbeltene. Det vil forårsake trykk på barnets nakke.

Bruke skulder- og midjeseler

se bilder 18 - 22

! For å beskytte barnet fra å falle ut bør du kontrollere at skulder- og midjebeltene har riktig høyde og lengde etter at barnet settes i setet.

18 - 1 Skulderseanker

18 - 2 Skyvejustering

For større barn bruker du skulderseanker A og de øverste skuldersporene. For mindre barn bruker du skulderseankeret og de nedre skuldersporene.

Juster posisjonen til skulderseankeret ved å dreie det slik at det er på linje med siden vendt fremover. Tre det gjennom skulderseleslissen bakfra og frem. 23

Tre den igjen gjennom slissen som er nærmest skulderhøyden til barnet. 24

Bruk skyvejusteringen til å endre seleglengen. 22 - 1

Trykk knappen 22 - 2 mens du trekker midjeselen til riktig lengde. 22 - 3

Justeringshåndtak

se bilde 23

Det er 3 håndtaksposisjoner:

For å justere håndtaket trykker du venstre og høyre håndtaksjusteringsknapp samtidig, så roterer du håndtaket til ønsket posisjon.

Justere ryggstøtten

se bilde 24

Ryggstøtten kan lenes til 3 vinkler.

For å heve eller lene ryggstøtten dreier du lenehåndtaket på baksiden av setet 24 - 1 og trekker ned på ryggstøtten. 24 - 2

! Ikke trykk utløserknappen 24 - 3 på midten av bakoverleningshåndtaket når du justerer lenevinkelen.

! Pass på at lenevinkelen er satt riktig for bruk.

! Den maksimale belastningen til oppbevaringslommen på baksiden av ryggstøtten er 0,45 kg.

Justere leggstøtten

se bilder 25 - 26

Leggstøtten har to stillinger.

Hev leggstøtten ved å trykke den oppover. Når du hører et «klikk», betyr det at leggstøtten er helt låst. 25

For å senke leggstøtten trykker du justeringsknappene på begge sider av leggstøtten 26 - 1 og dreier leggstøtten nedover. 26 - 2

Bruke fremre svingelås

se bilde 27

Forhjul låst eller ulåst status som 27.

Tips Svingelåsene bør brukes på ujevne overflater.

Bruke bremsen

se bilder 28 - 29

Trykk ned på bremsespaken for å låse bakhjulene. 28

Løsne hjulene ved å løfte bremsespaken oppover. 29

Tips Bruk alltid bremsen når barnevognen er stoppet. Skyv vognen litt for å sørge for at bremsen er på.

Bruke kalesjen

se bilder 30 - 32

Åpne kalesjen ved å trekke den mot forsiden av setet. Lukk kalesjen ved å skyve den tilbake. 30

For å få bedre dekning av kalesjen åpner du glidelåsen på den og trekker den helt fremover. 31

For ekstra luftstrøm vipper du opp trekket på kalesjvinduet. 32

Bruke skulderselelekk og skrittselelekk

se bilder 33 - 34

Skulderselelekket eller skrittselelekket kan fjernes fra nettingen. Monter skulderselelekket og skrittselelekket i omvendt rekkefølge.

Rulle sidelengs

se bilder  - 

Trykk rull sidelengs-knappen  - 1, så kan alle hjulene på vognen roteres.  - 2

Slipp forhjulsorienteringslåsen og bakhjulsbremsepedalen før bruk av drifting. Når sidelengs rulling brukes, kan alle hjulene rotere fritt.

Stopp sidelengs rulling ved å trykke låseknappen. Sørg for å skyve barnevognen fremover et stykke for å låse bakhjulene igjen. Deretter kan barnevognen brukes normalt. 

Bytte sete

se bilder  - 



Brette barnevogn

se bilder  - 

! Ikke brett sammen vognen når de fremre svinglåsene er aktivert.

! Knappen på midten av bakoverleningsspaken brukes til å brette setet.  - 1

! Når vognen er brettet, kan den stå når håndtaket er i midtre stilling. 

! Oppbevaringslåsen hektes automatisk på oppbevaringsfesten, så brettes og låses barnevognen helt.   

Bruke tilbehør

Tilbehør kan selges separat eller ikke avhengig av region.

Bruke med barnesete

se bilder  - 

Når du bruker Joie barnesete i-Gemm 3 & i-Level Pro & i-Snug 2 & i-Jemini & Sprint & Gemm, kan du se følgende instruksjoner.

! Når du hører et «klikk», betyr det at adapteren er helt låst.

! Adapteren har 2 stillinger. Vinkelen på barnesetet kan justeres med våre justerbare adaptere. 

! Hvis du har problemer med å bruke barnesetet, må du se de gjeldende instruksjonshåndbøker.

! Ikke brett barnevognen når barnesetet fortsatt er satt på.

Bruk Ramble, Ramble XL bæreseng

se bilder  - 

Når du bruker Joie ramble, ramble xl bæreseng, kan du se følgende instruksjoner.

! Når du hører et «klikk», betyr det at adapteren er helt låst.

! Bruk alltid madrassen når du bruker bæresengen.

! Hvis du har problemer med å bruke bæresengen, må du se de gjeldende instruksjonshåndbøker.

! Ikke brett barnevognen når bæresengen fortsatt er satt på.

Bruk Calmi bæreseng

se bilder  - 

Når du bruker Joie Calmi bæreseng, kan du se følgende instruksjoner.

! Når du hører et «klikk», betyr det at adapteren er helt låst.

! Bruk alltid madrassen når du bruker bæresengen.

! Kontroller at masken i bunnen av bæresengen er ordentlig festet før du monterer bæresengen.

! Hvis du har problemer med å bruke bæresengen, må du se de gjeldende instruksjonshåndbøker.

! Ikke brett barnevognen når bæresengen fortsatt er satt på.

Bruke regntrekket

se bilde 

Sett sammen regntrekket ved å plassere det over setet.

! Når du bruker regntrekket, må du alltid sjekke ventilasjonen.

! Når du er ferdig med å bruke regntrekket, må det gjøres rent og tørkes før det brettes sammen.

! Ikke brett vognen etter at regntrekket er satt på.

! Ikke legg barnet i barnevognen sammen med regntrekket på i varmt vær.

Stell og vedlikehold

se bilde 

! Den avtakbare seteputen kan vaskes i kaldt vann og las drypptørke. Ikke bruk blekemiddel. Se på pleieetiketten for instruksjoner om rengjøring av stoffdelene i barnevognen.

! For å rengjøre rammen til barnevognen bruker du bare husholdningssåpe og varmt vann. Ikke bruk blekemiddel eller vaskemiddel. Tørk regelmessig av plastdelene med en myk, fuktig klut. Tørk alltid metalldelene hvis vognen har kommet i kontakt med vann for å forhindre at det kommer rust.

! Kontroller barnevognen iblant for å se etter løse skruer, slitte deler eller revne materialer eller sømmer. Bytt ut eller reparer delene etter behov.

! Overdreven eksponering for sol eller varme kan føre til falming eller vridning av deler.

! Hvis barnevognen blir våt, må du åpne hetten og la den tørke grundig før du lagrer den.

! Hvis hjulene knirker, kan du bruke lett olje (f.eks. silisiumspray, antirustolje eller symaskinolje). Det er viktig å få oljen inn i akslingen og hjulenheten. 

! Når barnevognen brukes på stranden, må den renses helt etterpå for å fjerne sand og salt fra mekanismene og hjulene.

FI Tervetuloa Joie™-perheeseen

Onnittelut liittymisestä Joie-perheeseen! Olemme innoissamme osallistumisestamme matkianne pienokaisenne kanssa. Kun matkustat Joie versadriftin kanssa, käytät korkealaatuisia, täysin sertifioituja rattaita, jotka on hyväksytty eurooppalaisten turvallisuusstandardien EN 1888-2:2018+A1:2022 mukaisesti. Tämä tuote soveltuu lapsille 22 kg:n painoon tai 4-vuotiaaksi saakka, kumpi vain toteutuu ensin. Lue tämä käyttöopas huolellisesti ja noudata kaikkia ohjeita varmistaaksesi mukavan matkan ja parhaan suojauksen lapselle.

TÄRKEÄÄ - LUE HUOLELLISESTI JA SÄILYÄ TULEVAA KÄYTTÖÄ VARTEN.

Siirry osoitteeseemme Joiebaby.com lataamaan käyttöoppaita ja tutustumaan muihin jännittäviin Joie-tuotteisiin!

Tutustuaksesi takuutietoihin, siirry verkkosivustollemme joiebaby.com

Hätätilanne

Hätätilanteessa tai onnettomuuden sattuessa kaikkein tärkeintä on ensiavun saaminen lapselle ja hakeutuminen välittömästi lääketieteelliseen hoitoon.

Osaluettelo

Varmista ennen kokoamista, että kaikki osat ovat käytettävissä. Jos jokin osa puuttuu, ota yhteyttä paikalliseen jälleenmyyjään. Kokoamiseen ei tarvita työkaluja.

- | | |
|----------------------------|--------------------------------|
| 1 Lastenvaunuun runko | 12 Pohjetuen säätöpainike |
| 2 Etupyörät | 13 Solki |
| 3 Kuomu | 14 Käsituki |
| 4 Lukituspainike | 15 Hartiavaljaat |
| 5 Drift-säätö-painike | 16 Kuomuikkunan peite |
| 6 Istuimen vapautuspainike | 17 Ohjaustangon painike |
| 7 Säilytysalpa | 18 Ohjaustanko |
| 8 Säilytyskori | 19 Istuimen taittopainike |
| 9 Takapyörä | 20 Kääntymisvipu |
| 10 Kääntyvä lukitus edessä | 21 Lastenrattaiden taittohihna |
| 11 Pohjetuki | 22 Jarruvipu |

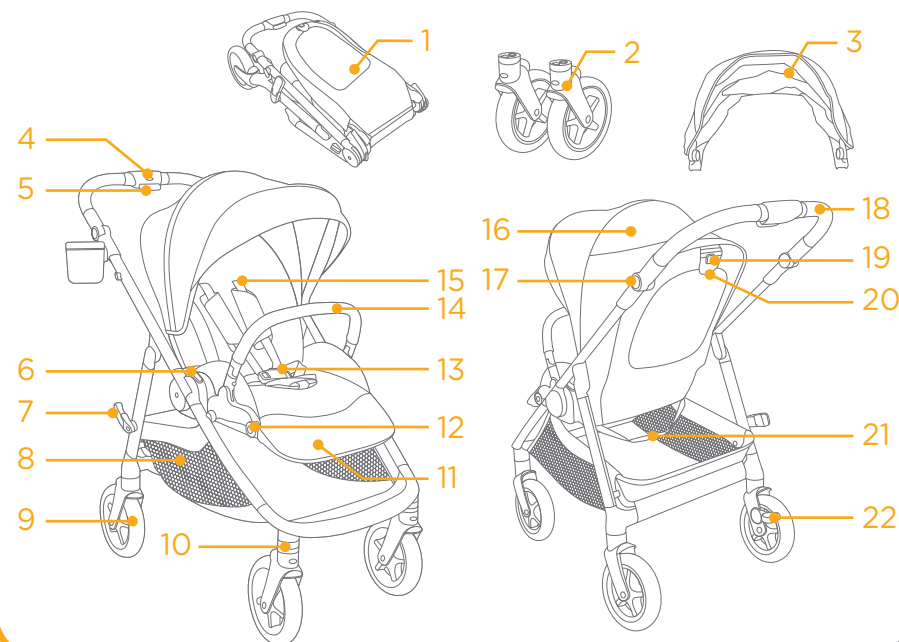

Lisävarusteet (Ei ehkä kuulu toimitukseen)

- | |
|--------------------------------|
| 1 Lasten turvaistuimen sovitin |
| 2 Kuppiteline |
| 3 Lisäosa |
| 4 Sateensuoja |

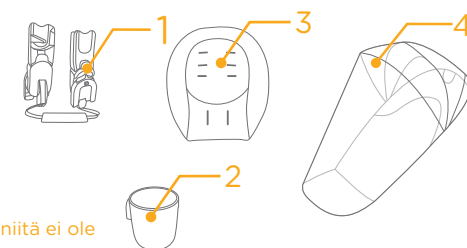

Lisävarusteita voidaan myydä erikseen tai niitä ei ole saatavilla alueen mukaan.

VAROITUS

- ! Käytä aina turvaistuinjärjestelmää.
- ! Varmista, että kaikki lukituslaitteet on lukittu ennen käyttöä.
- ! Älä anna lapsen leikkiä tällä tuotteella.
- ! Tarkista, että vaunukopan, istuinyksikön tai auton istuimen kiinnityslaitteet on oikein lukittu ennen käyttöä.
- ! Kokoamiseen tarvitaan aikuista.
- ! Tämä tuote soveltuu lapsille 22 kg:n painoon tai 4-vuotiaaksi saakka, kumpi vain toteutuu ensin.
- ! Estääksesi vaarallisen, epävakaa tilan, älä aseta yli 4,5 kg:n painoa säilytyskoriin.
- ! Älä koskaan jätä lasta valvomatta.
- ! Käytä lastenvaunuja vain yhdellä lapsella kerrallaan. Älä koskaan laske käsilaukkua, ostoskassia, paketteja tai varusteita kahvan tai kuomun päälle.
- ! Lisävarusteita, jotka eivät ole valmistajan hyväksymiä, ei tule käyttää.
- ! Ainoastaan valmistajan toimittamia tai suosittelemia vaihto-osia saa käyttää.
- ! Varmista vamman välttämiseksi, että lapsi pysyy loitolla, kun tätä tuotetta avataan ja taitetaan.
- ! Tämä tuote ei ole sopiva käytettäväksi juostessa tai luistellessa.
- ! Vastasyntyneille käytettäväksi suunniteltuja lastenrattaita on suositeltavaa käyttää kallistuneimmassa asennossa vastasyntyneillä vauvoilla.
- ! Pysäköintilaitte on lukittava, kun lapsia asetetaan tai poistetaan.
- ! Auton istuimilla yhdessä alustan kanssa käytettynä tämä väline ei korvaa lastensänkyä tai vuodetta. Jos lapsen on nukuttava, laske hänet sopivaan vaunukoppaan, lastensänkyyn tai vuoteeseen.

- ! Kantokoppaa ei saa enää käyttää, kun lapsi osaa istua itseksensä, pyöriä ympäri tai työntää itsensä ylös käsillään ja polvillaan. Lapsen enimmäispaino: 9 kg.
- ! Ylimääräisiä patjoja ei saa lisätä, jollei valmistaja sitä suosittele.
- ! Mikä tahansa kahvaan ja/tai välineen selkänöjan taakse ja/tai sivuille kiinnitetty kuorma vaikuttaa välineen vakauteen.
- ! Suositeltava enimmäispaino kuppitelineessä on 0,45 kg (1 lb).

Lastenvaunujen kokoonpano

(Katso kuvat sivulla 1-13)

Lue kaikki tämän käyttöoppaan ohjeet ennen tämän tuotteen kokoamista ja käyttöä.

Avoimet lastenvaunut

ks. kuvat 1 - 3

Irrota säilytysalpa säilytyskiinnikkeestä 1 ja nosta sitten kahvaa ylöspäin 2, vedä istuinta taaksepäin ja käännä, kunnes istuin napsahtaa paikalleen 3.

Naksahdusääni tarkoittaa, että rattaat ovat täysin auki.

! Tarkista, että lastenvaunut on täysin lukittu, ennen kuin jatkat käyttöä.

Etupyörien kokoaminen ja irrottaminen

ks. kuvat 4 - 5

Kokoa kuomu

ks. kuvat 6 - 7

Kuppipidikkeen kokoaminen ja irrottaminen

ks. kuvat 8 - 10

Kokoa insertti

ks. kuva 11

Kokonaan kootut lastenvaunut näkyvät kuvassa 12

Lastenvaunujen käyttö

Käsituen käyttö

ks. kuvat 13 - 15

Soljen käyttö

ks. kuvat 16 - 17

Soljen vapauttaminen

Paina painiketta, jolloin solki vapautuu automaattisesti. 16

Soljen lukitseminen

Sovita vyötärövyön solki ja olkalukko 17 - 1, yhteen ja kohdistaa ne keskellä olevaan solkeen, jolloin solki voi lukittua automaattisesti. 17 - 2 Naksahdus tarkoittaa, että solki on täysin lukittu. 17 - 3

! Jos haluat välttää vakavia vammoja putoamisen tai ulos liukumisen seurauksena, kiinnitä lapsi aina turvavaljaisiin.

! Varmista, että lapsesi on turvallisesti kiinnitetty. Lapsen ja hartiavaljaiden hihnojen välisen tilan on oltava noin kämmenen paksuinen.

! Älä käytä olkavöitä ristiin. Tämä kohdistaa painetta lapsen niskaan.

Hartia- ja vyötärövaljaiden käyttö

ks. kuvat 18 - 22

! Kun lapsi on istuimessa, tarkista, että olka- ja vyötärövaljaat ovat oikean korkuiset ja pituiset, jotta lapsi ei putoa istuimesta.

18 - 1 Olkavaljaiden ankkuri

18 - 2 Liukusäädin

Suurempien lasten tulee käyttää hartiavaljaiden kiinnityspistettä ja korkeimpia hartiapaikkoja. Pienempien lasten tulee käyttää hartiavaljaiden kiinnityspistettä ja matalimpia hartiapaikkoja.

Hartiavaljaiden kiinnityspisteen säätämiseksi, kierrä kiinnityspiste samalle tasolle eteenpäin suunnatun sivun kanssa. Pujota se hartiavaljaiden aukon läpi takaa eteen. 23

Pujota se uudelleen lähimpänä lapsen hartioiden korkeutta olevan aukon läpi. 24

Voit muuttaa valjaiden pituutta liukusäätimellä. 22 - 1

Paina painiketta 22 - 2 samalla, kun vedät vyötärövaljaita oikeaan pituuteen. 22 - 3

Kahvan säätäminen

ks. kuva 25

Ohjaustangon asentoja on 3:

Jos haluat säätää ohjaustankoa, paina vasenta ja oikeaa ohjaustangon säätöpainiketta samanaikaisesti ja käännä ohjaustanko haluttuun asentoon.

Selkänöjan säätäminen

ks. kuva 24

Selkänöjalla on 3 kallistuskulmaa.

Jos haluat nostaa tai laskea selkänöjaa, käännä istuimen selkänöjassa olevaa laskeutumiskahvaa 24 - 1, vedä selkänöjaa alaspäin. 24 - 2

! Älä paina kallistuskahvan keskellä olevaa vapautuspainiketta 24 - 3, kun säädät kallistuskulmaa.

! Varmista, että kallistus on asetettu oikein käyttöä varten.

! Selkänöjan takana olevan säilytystaskun enimmäiskuorma on 0,45 kg.

Pohjetuen säätäminen

ks. kuvat 26 - 28

Pohjetuella on 2 asentoa.

Nostaaksesi pohjetukea, työnnä sitä ylöspäin. Naksahdus tarkoittaa, että pohjetuki on täysin lukittu. 26

Laskeaksesi pohjetukea, paina säätöpainikkeita pohjetuen molemmilla puolilla 26 - 1 ja kierrä pohjetukea alaspäin. 26 - 2

Etupyörän kääntölukon käyttö

ks. kuva 27

Etupyörän lukittu tai avattu tila, kuten 27.

Vinkki Epätasaisilla pinnoilla on suositeltavaa käyttää kääntölukkoja.

Jarrun käyttö

ks. kuvat 29 - 32

Lukitaksesi takapyörät, paina jarruvipu jalalla alas. 29

Vapauttaaksesi pyörät, nosta jarruvipu ylöspäin. 29

Vinkki Käytä aina jarrua, kun lastenvaunut ovat pysähdyksissä. Työnnä lastenvaunuja hieman varmistaaksesi, että jarrut on lukittu.

Käytä katosta

ks. kuvat 33 - 37

Avaa kuomu vetämällä sitä eteenpäin istuimen etuosaa kohti. Sulje kuomu työntämällä sitä taaksepäin. 34

Jos haluat laajentaa kuomun peittoa, avaa kuomun vetoketju ja vedä kuomu kokonaan eteenpäin. 35

Saat lisää ilmaa kääntämällä kuomun ikkunan suojuksen ylös. 37



Hartiavaljaiden suojuksen ja haaravaljaiden suojuksen käyttö

ks. kuvat 38 - 42

Hartiavaljaiden tai haaravaljaiden suojuksen voi irrottaa nauhakudoksesta. Kokoa hartiavaljaiden ja haaravaljaiden suojuksen käänteisessä järjestyksessä.

Drift-säädön käyttö

ks. kuvat  - 

Paina Drift-säätö-painiketta  - 1, kaikkia lastenvaunujen pyöriä voidaan kääntää.  - 2

Vapauta etupyörän suuntauslukitus ja takapyörän jarrupoljin ennen drift-säädön käyttöä. Käytön aikana kaikki pyörät pyörivät vapaasti.

Kun lopetat drift-säädön käytön, paina lukituspainiketta ja työnnä lastenvaunuja eteenpäin jonkin matkaa, jotta takapyörät palaavat lukittuun tilaan, minkä jälkeen lastenvaunuja voi käyttää normaalisti. 

Istuimen vaihtaminen

ks. kuvat  - 

Lastenvaunujen taittelu

ks. kuvat  - 

! Älä taita rattaita, kun etukääntölukot ovat kytkettyinä.

! Istuimen taittamiseen käytetään istuimen kallistusvivun keskellä olevaa painiketta.  - 1

! Taitetut rattaat voivat seistä, kun kahva on keskiasennossa. 

! Säilytysalpa kiinnittyy automaattisesti koukulla säilytyskiinnikkeeseen, lastenvaunut on tällöin taiteltu ja lukittu kokonaan.   

Lisävarusteiden käyttö

Lisävarusteita voidaan myydä erikseen tai niitä ei ole saatavilla alueen mukaan.

Käyttö lasten turvaistuinten kanssa

ks. kuvat  - 

Kun käytät Joie-lasten turvaistuinta i-Gemm 3 & i-Level Pro & i-Snug 2 & i-Jemini & Sprint & Gemm, noudata seuraavia ohjeita.

! Naksahdus tarkoittaa, että sovitin on täysin lukittu.

! Sovittimella on 2 asentoa. Lapsen turvaistuimen kulmaa voi säätää säädettävillä sovitimillamme. 

! Jos lasten turvaistuimen käytössä ilmenee ongelmia, katso ohjeet sen omasta käyttöoppaasta.

! Älä taita lastenvaunuja, kun lasten turvaistuin on vielä kiinnitetty.

Käytä Ramble, Ramble XL kantokoppaa

ks. kuvat  - 

Kun käytät Joie ramble, ramble xl kantokoppaa, noudata seuraavia ohjeita.

! Naksahdus tarkoittaa, että sovitin on täysin lukittu.

! Käytä aina patjaa kantokoppaa käytettäessä.

! Jos kantokopan käytössä ilmenee ongelmia, katso ohjeet sen omasta käyttöoppaasta.

! Älä taita lastenvaunuja, kun kantokoppa on vielä kiinnitetty.

Käytä Calmi -kantokoppaa

ks. kuvat  - 

Kun käytät Joie Calmi -kantokoppaa, lue seuraavat ohjeet.

! Naksahdus tarkoittaa, että sovitin on täysin lukittu.

! Käytä aina patjaa kantokoppaa käytettäessä.

! Tarkista, että kantokopan pohjassa oleva verkko on kiinnitetty oikein ennen kantokopan asentamista.

! Jos kantokopan käytössä ilmenee ongelmia, katso ohjeet sen omasta käyttöoppaasta.

! Älä taita lastenvaunuja, kun kantokoppa on vielä kiinnitetty.

Sateensuojan käyttö

ks. kuva 

Sateensuojan kokoamiseksi, aseta se istuimen päälle.

! Kun käytät sateensuojaa, tarkista aina sen tuuletus.

! Kun sateensuojaa ei käytetä, tarkista aina, että se on puhdistettu ja kuivattu ennen taittelua.

! Älä taittele lastenvaunuja sateensuojan kokoamisen jälkeen.

! Älä aseta lasta lämpimällä säällä lastenvaunuihin, joihin on asennettu sateensuoja.

Hoito ja kunnossapito

ks. kuva 

! Irrotettavan istuintyyny voi pestä kylmällä vedellä ja kuivata narulla. Ei valkaisuainetta. Katso pesumerkistä ohjeet, kuinka lastenvaunujen kangasosat puhdistetaan.

! Käytä lastenvaunujen kehikon puhdistamiseen ainoastaan astianpesuainetta ja lämmintä vettä. Ei valkaisu- tai pesuaineita. Pyyhi muoviosat säännöllisesti pehmeällä, kostealla liinalla. Kuivaa aina metalliosat estääksesi ruosteen muodostumisen, jos lastenvaunut joutuvat kosketuksiin veden kanssa.

! Tarkista lastenvaunut ajoittain löysien ruuvien, kuluneiden osien, revenneen materiaalin tai ratkenneiden saumojen varalta. Vaihda tai korjaa osat tarpeen mukaan.

! Liiallinen altistuminen auringolle tai kuumuudelle voi johtaa joidenkin sidontaosien haalistumiseen.

! Jos lastenvaunut kastuvat, avaa kuomu ja anna vaunujen kuivua kokonaan ennen varastointia.

! Jos pyörät vinkuvat, käytä kevyttä öljyä (esim. silikonisuihke, ruosteenpoistoöljy tai ompelukoneöljy). On tärkeää saada öljy akseli- ja pyöräkokoontalon sisään. 

! Kun käytät lastenvaunuja hiekkarannalla, puhdista lastenvaunut käytön jälkeen kauttaaltaan poistaaksesi hiekan ja suolan mekanismeista ja pyöräkokoontaloista.



JoieTM

Allison Baby UK Ltd,
Venture Point, Towers Business Park
Rugeley, Staffordshire, WS15 1UZ
info.gl@joiebaby.com

For EU markets:
Bright Children's Products GmbH
Barthstr. 4, 80339 Munich Germany
info@brightchildrensproducts.com

bring the kidsTM

Share the joy at joiebaby.com

IM-001900C